



FM/AM 튜너용

멀티-CD 컨트롤 고출력 CD플레이어

사용설명서

DEH-P4350

DEH-P3350

DEH-P3350B

Pioneer

중요 기능.....	3
● 헤드 장치	3
● 리모컨.....	3
본 제품을 사용하기 전에	4
본 설명서에 대하여.....	4
주의사항	4
50 디스크 타입의 멀티 CD 플레이어 사용할 때.....	4
리모컨의 작동과 관리 (DEH-P4350).....	5
리모컨을 사용할 때.....	5
배터리	5
기본 작동	6
음악을 들을 때.....	6
튜너의 기본 작동.....	8
내장형 CD 플레이어의 기본 작동	9
멀티 CD 플레이어의 기본 작동	11
해당 디스플레이 표시등과 버튼.....	12
기능 메뉴로 들어갈 때	12
기능 메뉴의 기능	13
상세 설정 메뉴로 들어갈 때	15
상세 설정 메뉴의 기능	16
PGM 버튼의 기능	16
튜너의 작동	17
● 로컬 자동 선국(LOCAL).....	17
● 가장 좋아하는 채널 기억 (Best Stations Memory: BSM)	17
내장형 CD 플레이어를 사용할 때	18
● 반복 재생(RPT)	18
● 무작위 재생(RDM)	18
● 곡 첫머리 재생(T. SCAN)	19
● 일시 중단(PAUSE)	19
● 디스크 제목 넣기(TITLE).....	19
멀티 CD 플레이어를 사용할 때	20
● 반복 재생(REPEAT)	20
● 무작위 재생(RANDOM)	20

멀티 CD플레이어(CD 체인저) 사용법	21
● 곡 첫머리 재생(SCAN).....	21
● 일시 중단(PAUSE)	21
ITS(Instant Track Selection: 즉시 곡찾기).....	22
● ITS 프로그래밍(ITS).....	22
● ITS 재생(ITS-P)	22
● 곡 프로그램을 삭제할 때	23
● 디스크 프로그램을 삭제할 때	23
디스크 제목.....	24
● 디스크 제목을 입력할 때(TITLE IN)	24
● 디스크 제목 리스트(TITLE LIST).....	25
● 디스크 제목을 표시할 때.....	25
압축과 DBE(COMP).....	26
● COMP/DBE를 ON/OFF 할 때.....	26
CD TEXT 기능 (CD TEXT와 호환되는 종류의 경우)	27
● 제목 디스플레이를 변환시킬 때	27
● 제목 검색	27
오디오 조정	28
사운드 포커스 이퀄라이저(SFEQ)를 설정할 때	28
● 사운드 포커스 이퀄라이저(SFEQ)에 대하여	28
이퀄라이저 커브를 선택할 때	29
● Custom Curve(사용자 정의 커브) 에 대하여	29
오디오 메뉴로 들어갈 때	30
오디오 메뉴의 기능	30
● 밸런스 조정(Fad)	30
● 이퀄라이저 커브의 조정 (EQ 낮음/EQ 중간/EQ 높음).....	31
● 이퀄라이저 커브의 미세 조정	32
● 베이스 조정(Bass)	33
● 트레블 조정(TRE).....	33
● 라우드니스 조정(Loud).....	34
● 서브우퍼 출력(Sub-W)	34
● 서브우퍼 설정의 조정(80Hz 0).....	35
● 소스 레벨 조정 (Source Level Adjustment: SLA)	35

프론트 패널을 떼어 내거나	
다시 끼울 때	36
도난방지	36
● 프론트 패널을 떼어 낼 때	36
● 프론트 패널을 다시 끼울 때	36
● 경고음	36
기본 설정	37
기본 설정 메뉴로 들어갈 때	37
기본 설정 메뉴의 기능	38
● 시간을 설정할 때	38
● FM 선국 스텝을 변경하기(FM STEP) ...	38
● AM 선국 스텝을 변경할 때 (AM STEP)	39
● 경고음을 설정할 때(WARN)	39
● AUX 모드를 작동할 때(AUX)	39
● Dimmer를 설정할 때(DIMMER)	40
● 리어 출력(FRT+REAR)를 설정할 때	40
그 밖의 기능	41
시간을 표시할 때	41
AUX 소스를 사용할 때	41
● AUX 소스를 선택할 때	41
● AUX 제목 입력(TITLE IN)	41
CD 플레이어와 취급 방법	42
주의 사항	42
내장형 CD 플레이어의 에러 메시지	43
주요사양	44

헤드 장치

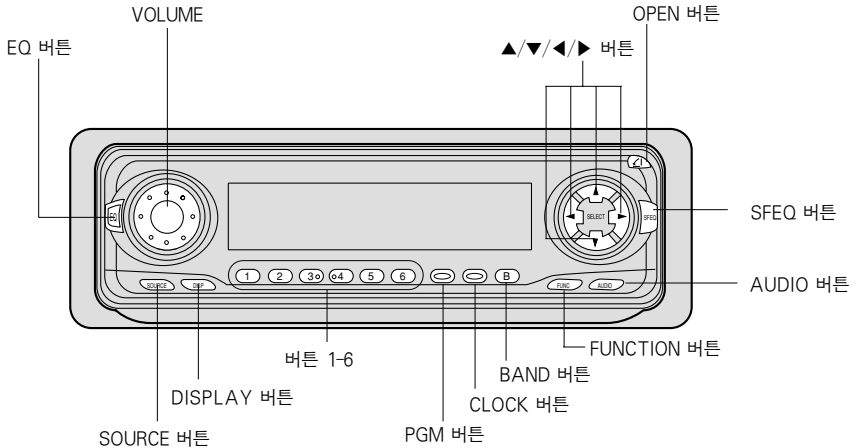

리모컨(DEH-P4350)

DEH-P4350은 헤드 장치를 원격 작동할 수 있는 리모컨을 장착하고 있습니다. 작동 방법은 헤드 장치의 버튼을 사용하는 것과 똑같습니다.

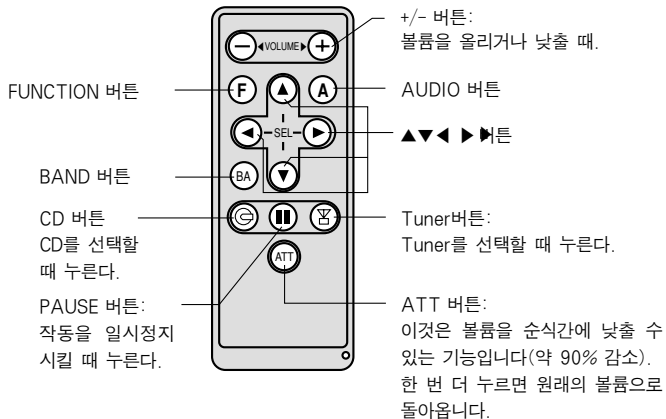

본 제품을 사용하기 전에

본 설명서에 대하여

본 제품은 수많은 첨단 기능이 내장되어 있어 수신과 작동이 뛰어납니다. 모든 기능은 사용하기 편리하게 설계되어 있지만, 그렇지 않은 것도 있습니다. 본 사용 설명서는 사용자에게 제품의 기능을 완전히 숙지시키고 듣는 즐거움을 만끽할 수 있도록 하기 위해 제공된 것입니다.

본 제품을 사용하기 전에 먼저 본 설명서를 끝까지 읽고 기능과 작동 방법을 완전히 익히기 바랍니다. 특히 다음 페이지와 그 밖의 절에 설명되어 있는 “주의 사항”을 읽고 준수해야 합니다. 본 설명서는 헤드 장치의 작동에 관해 설명하고 있습니다. 리모컨도 이와 똑같은 방법으로 작동합니다. (DEH-P4350)

주의 사항

주의: 여기에서 설명하지 않은 다른 방법으로 본 제품을 작동하거나 조정 또는 실행하면, 인체에 해로운 방사선에 노출될 수 있습니다.

주의: 본 제품에 있는 광학 계기를 사용하면 눈에 위해를 가할 수 있습니다.

- 본 제품은 항상 가까운 위치에 보관하여 작동 순서와 주의 사항을 즉시 참조할 수 있도록 하십시오.
- 볼륨은 항상 작게 조절하여 차량 바깥의 소리가 들릴 수 있게 하십시오.
- 제품에 습기가 들어가지 않게 하십시오.
- 배터리를 분리하면, 미리 설정한 메모리 기능이 지워지기 때문에 메모리를 다시 프로그램 해야 합니다.
- 본 제품이 정상적으로 작동하지 않으면, 가까운 파이오니어 서비스 센터에 문의하십시오.

50 디스크 타입의 멀티 CD 플레이어를 사용할 때

50 디스크 타입의 멀티 CD 플레이어에 있는 기능들은 본 사용 설명서에 설명되어 있습니다. 그 밖의 50 디스크 타입의 멀티 CD 플레이어 기능은 본 제품에 사용할 수 없습니다.

리모컨을 사용할 때

본 제품에는 작동의 편의를 위해 리모컨이 함께 제공되어 있습니다.

- 작동할 프론트 패널의 방향으로 리모컨의 방향을 맞추십시오.

주의 사항:

- 리모컨은 고온이나 직사광선에 노출되는 곳에 보관하지 말아 주십시오.
- 리모컨은 직사광선이 내리쬐는 곳에 두면 바르게 작동하지 않을 수 있습니다.
- 브레이크 또는 가속 페달이 있는 차량의 바닥에 리모컨을 떨어뜨리면 이들 부속과 엉킬 수 있기 때문에 주의를 해야 합니다.

배터리

- 리모컨의 뒤에 있는 커버를 떼어 내고 배터리의 (+)극과 (-)극을 바르게 맞춰 끼우십시오.

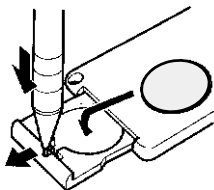

리튬배터리 교환:

- CR2025, 3V 리튬배터리만 사용하십시오.

주의 사항:

- 리모컨을 한 달 이상 사용하지 않을 때는 배터리를 빼내십시오.
- 배터리 액이 누출될 경우에는, 리모컨을 완전히 뒤아내어 청소한 다음, 새 배터리를 끼우십시오.



경고:

- 리튬 배터리는 어린이의 손이 닿지 않는 곳에 보관하십시오. 배터리를 삼켰을 때는, 즉시 의사에게 진료를 받으십시오.



주의:

- 배터리는 절대로 충전, 분해, 가열, 또는 불에 던지지 말아 주십시오.
- 반드시 CR2025(3V) 리튬 배터리만 사용하십시오. 본 제품에는 다른 종류의 배터리를 사용하지 말아야 합니다.
- 금속 공구로 배터리를 취급하지 말아 주십시오.
- 리튬 배터리는 금속 물질과 함께 보관하지 말아 주십시오.
- 사용한 배터리를 버릴 때는, 공공 법규 또는 해당 지역의 환경 당국이 제정한 규정을 준수하십시오.
- 배터리를 장착할 때는 반드시 (+)극과 (-)극의 방향을 올바르게 맞춰 끼우십시오.

음악을 들을 때

다음은 음악을 듣기 전에 필요한 초기 작동을 설명한 것입니다.

알아두기

- 본 제품에 디스크를 넣을 때(9쪽 참조).

1. 원하는 소스(예: 튜너)를 선택하십시오.

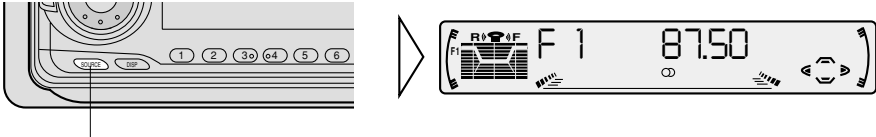

이 버튼을 누를 때마다 소스가 바뀝니다.

■ 헤드장치

SOURCE 버튼을 누를 때마다 다음의 순서로 원하는 소스가 바뀝니다. :

내장형 CD 플레이어 → TV → 튜너 → 멀티 CD 플레이어 → 외부 기기 → AUX

■ 리모컨

버튼을 누를 때마다 다음의 순서로 원하는 소스가 바뀝니다. :

Tuner 버튼: TV → Tuner → OFF

CD 버튼: 내장형 CD 플레이어 → 멀티 CD 플레이어 → OFF

알아두기:

- 외부 기기란 파이오니어 제품들(앞으로 출시될 기기 등)로서 비록 소스로서는 사용할 수 없지만 본 제품으로 기본적인 기능을 제어할 수 있는 기기를 말합니다. 본 제품은 단지 하나의 외부기기만을 제어할 수 있습니다.
- 다음의 경우, 소스는 바뀌지 않습니다.
 - * 각 소스에 해당하는 제품이 본 제품에 연결되어 있지 않았을 때
 - * 본 제품에 디스크를 넣지 않았을 때
 - * 멀티 CD 플레이어에 매거진을 설치하지 않았을 때
 - * AUX(외부 입력)가 OFF로 설정되어 있을 때(39쪽 참조)
- 본 제품의 청/백 리드가 자동차의 자동 안테나 릴레이 제어 단자에 연결되어 있으면, 자동차의 자동 안테나는 본 제품의 소스를 ON으로 변환할 때 자동으로 뽑아집니다. 안테나를 다시 넣으려면, 그 소스를 OFF로 변환시키십시오.

2. 볼륨을 높이거나 낮출 때

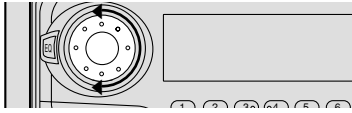

VOLUME을 돌리면 음량 수준이 바뀝니다.

알아두기:

- 시계 방향으로 돌리면, 볼륨이 높아집니다.
- 시계 반대 방향으로 돌리면, 볼륨이 낮아집니다.

3. 소스를 OFF 시킬 때

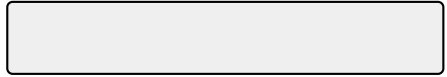
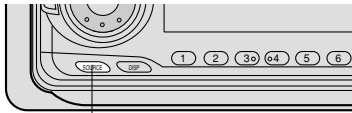

1초 동안 누르십시오.

튜너의 기본 작동

북미, 중미 또는 남미에서 튜너를 사용할 때는 AM 선국 스텝을 9kHz(출하시 기본 설정 스텝)에서 10kHz로 다시 설정하십시오(39쪽 참조).

수동 선국과 자동(Seek) 선국

- ◀/▶ 버튼을 짧게 혹은 길게 눌러 선국 방법을 선택할 수 있습니다.

수동 선국(스텝마다 찾기)	0.5초 이하
자동 선국	0.5초 이상

알아두기:

- 버튼을 0.5초 이상 길게 누르면 방송국들이 건너뛰게 됩니다. 자동 선국은 버튼 누르기를 중단하자마자 시작됩니다.
- 스테레오 방송국을 선택하면 “OO” 스테레오 표시등에 불이 들어옵니다.

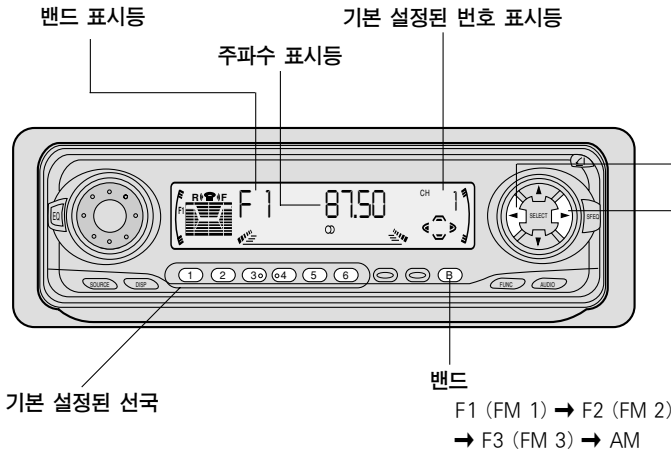

- 버튼 1에서 6까지에 방송국을 기억시켜 원터치로 쉽게 방송국을 불러낼 수 있습니다.

기본 설정된 방송국 불러내기	2초 이하
방송국 기본 설정 메모리	2초 이상

알아두기:

- 18개의 FM 방송국(FM1, FM2, FM3에 6개)과 6개의 AM 방송국을 메모리에 기억시킬 수 있습니다.
- ▲ 또는 ▼ 버튼을 사용하여 버튼 1에서 6까지에 기억시킨 방송국을 불러낼 수 있습니다.

내장형 CD 플레이어의 기본 작동

알아두기:

- 디스크를 넣거나 배출시킨 다음에는 반드시 프론트 패널을 닫으십시오.

디스플레이 바꾸기

DISPLAY 버튼을 누를 때마다, 재생 모드(재생 시간)
→ 디스크 제목의 순서로 디스플레이가 바뀝니다.

알아두기:

- 디스크 제목을 입력하지 않고 디스플레이를 바꾸면, "NO TITLE"이 표시됩니다.

열기

알아두기:

- CD를 넣거나 배출시킬 때는 프론트 패널을 열어 주십시오. (오른쪽의 그림은 프론트 패널이 열려 있는 것을 나타내고 있습니다.)



곡 찾기와 고속감기/되감기

- ◀▶ 버튼을 짧게 혹은 길게 눌러 곡 찾기 또는 고속감기/되감기를 선택할 수 있습니다.

곡 찾기	0.5초 이하
고속감기/되감기	길게 누름

디스크 삽입 슬롯

알아두기:

- 내장형 CD 플레이어는 한 번에 한 개의 표준형 12cm 또는 8cm(싱글) CD를 재생합니다. 8cm CD를 사용할 때는 어댑터를 사용하지 않아 주십시오.
- CD 삽입 슬롯에는 CD 이외의 다른 물건을 넣지 않아 주십시오.

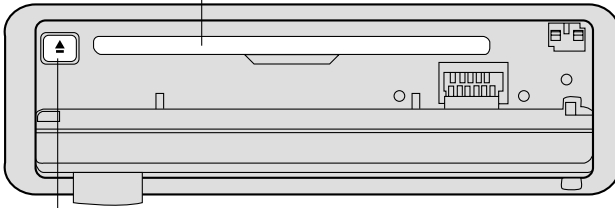

배출

알아두기:

- 디스크를 본 제품에 넣은 채 CD 기능을 ON 또는 OFF 시킬 수 있습니다(6쪽 참조).
- 디스크를 배출한 후에 일부가 삽입된 채 남아 있으면, 손상되거나 바닥으로 떨어질 우려가 있습니다.

알아두기:

- 디스크가 완전히 삽입되지 않거나 재생이 되지 않으면, 녹음된 면이 아래를 향하고 있는지 확인하십시오. EJECT 버튼을 눌러 디스크의 손상 여부를 점검한 다음에 넣으십시오.
- 내장형 CD 플레이어가 바르게 작동하지 않으면, 에러 메시지("ERROR-14"와 같은)가 디스플레이에 나타납니다. 43쪽의 "내장형 CD 플레이어의 에러 메시지"를 참조하십시오.
- 내장형 CD 플레이어는 CD TEXT 기능이 장착되어 있지 않습니다.
- CD TEXT 디스크는 디스크 제목, 뮤지션 이름 및 곡 제목 등의 CD 특유의 녹음된 텍스트 정보가 들어 있습니다.

멀티 CD 플레이어의 기본 작동

본 기기는 멀티 CD 플레이어(별매품)를 제어하도록 설계되어 있습니다.

곡찾기와 고속감기/되감기

- ◀/▶ 버튼을 짧게 또는 길게 눌러 곡찾기 또는 고속감기/되감기를 선택할 수 있습니다.

곡찾기	0.5초 이하
고속감기/되감기	길게 누름

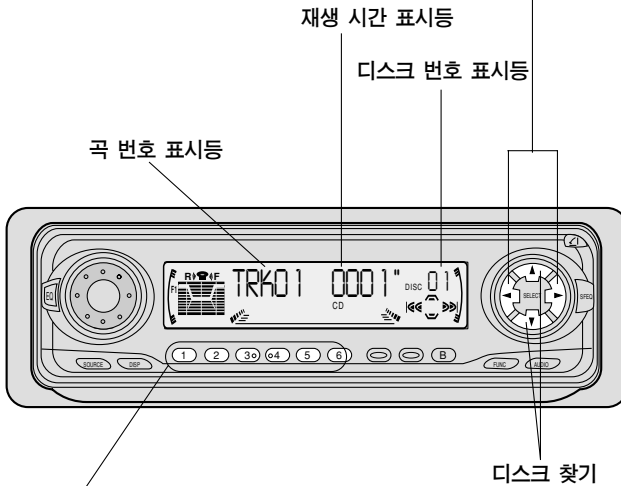

디스크 번호 찾기(6-디스크, 12-디스크 타입)

- 1에서 6까지의 버튼으로 직접 디스크를 선택할 수 있습니다. 듣고자 하는 디스크의 번호만 누르면 됩니다.

알아두기:

- 12-디스크형 멀티 CD 플레이어를 연결하여 7에서 12까지의 디스크를 선택하려고 할 때는 1에서 6까지의 버튼을 2초 이상 누르십시오.

알아두기:

- 전원을 켰을 때나 새 디스크를 재생하기 위해 삽입하면, 멀티 CD 플레이어는 디스크의 삽입 여부 확인 또는 디스크 정보의 판독 등과 같은 준비 동작을 합니다. "Ready"가 표시됩니다.
- 멀티 CD 플레이어가 바르게 작동하지 않으면, "ERROR-14"와 같은 에러 메시지가 표시됩니다. 멀티 CD 플레이어의 설명서를 참조하십시오.
- 멀티 CD 플레이어 매거진에 디스크가 없을 경우에는 "NO DISC"가 표시됩니다.

해당 디스플레이 표시등과 버튼

본 제품의 디스플레이는 기기의 상태를 알려주는 주요한 버튼 설명 표시등을 표시해 줍니다. 이들 표시등은 ▲/▼/◀/▶ 중에서 어떤 버튼을 사용할 수 있는지를 알려줍니다. Function Menu(다음 절을 참조), Detailed Setting Menu(15쪽 참조), Initial Setting Menu(37쪽 참조) 또는 Audio Menu(30쪽 참조)로 들어갈 때는 기능을 ON/OFF 시키기 위해 사용할 ▲/▼/◀/▶ 버튼을 나타내 주고 선택을 반복하여 바꿀 수 있으며 다른 기능도 실행합니다.

표시등과 해당 버튼은 아래와 같습니다.

■ 헤드 장치

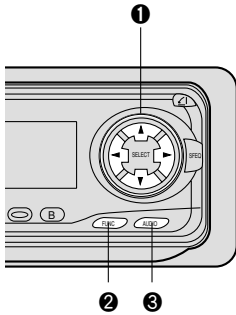

■ 리모컨

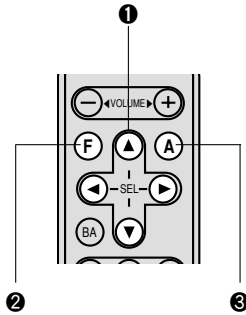

■ 디스플레이

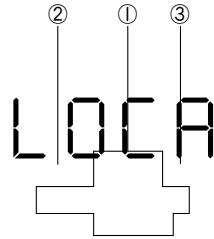

디스플레이에서 ①에 불이 들어오면, ①번 버튼으로 해당 작동을 실행하십시오.

디스플레이에서 ②에 불이 들어오면, 기능메뉴, 세부설정메뉴 또는 초기설정메뉴에 나타납니다. 헤드장치나 리모컨에 있는 ②번 버튼을 사용하여 이 메뉴들간이나 메뉴에 있는 모드들간으로 바꿀 수 있습니다.

디스플레이에서 ③에 불이 들어오면, 오디오 메뉴를 나타냅니다. 헤드장치나 리모컨에 있는 ③번 버튼을 사용하여 오디오 메뉴에 있는 모드들간으로 바꿀 수 있습니다.

Function Menu(기능 메뉴)로 들어갈 때

기능 메뉴는 각 소스에 대해 단순한 기능을 작동하기 위해 사용합니다.

알아두기:

- 기능 메뉴로 들어간 후, 30초 이내에 작동을 실행하지 않으면, 기능 메뉴는 자동으로 취소됩니다.

1. 기능 메뉴에서 원하는 모드를 선택하십시오. (다음 절 “기능 메뉴의 기능”을 참조)

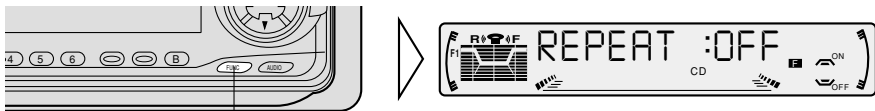

이 버튼을 누를 때마다 모드가 바뀝니다.

2. 모드를 작동시키십시오(예: 반복 재생).



버튼을 사용하여 작동을 하면, 그 버튼과 작동 내용이 버튼 설명 표시등에 표시됩니다. ▲ 버튼을 누르면 버튼 설명 표시등이 ON으로 전환되고 ▼ 버튼을 누르면 OFF 됩니다.

3. 기능 메뉴를 취소하십시오.

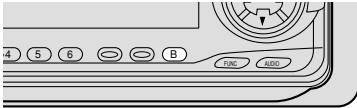

기능 메뉴의 기능

아래의 표는 기능 메뉴에서 각 소스에 대한 기능들을 설명한 것입니다. 이 표는 또한 각 기능, 작동 및 작동을 실행하기 위해 사용되는 버튼들의 표시 방법을 보여주고 있습니다. 상세한 내용을 알고 싶거나 작동에 대하여 알고 싶을 때는 이 표에 표시된 페이지 번호를 찾아가십시오.

■ 튜너

기능 이름(디스플레이)	버튼: 작동	페이지
BSM(Best Stations Memory: 가장 좋아하는 채널 기억)	▲:ON ▼:OFF	17
로컬 자동 선국(LOCAL)	1 ▲:ON ▼:OFF 2 ◀ 또는 ▶: 선택(감도)	17

■ 내장 CD 플레이어

기능 이름(디스플레이)	버튼: 작동	페이지
반복 재생(RPT)	▲:ON ▼:OFF	18
무작위 재생(RDM)	▲:ON ▼:OFF	18
곡첫머리 재생(T.SCAN)	▲:ON ▼:OFF	19
일시 중단(PAUSE)	▲:ON ▼:OFF	19

■ 멀티 CD 플레이어

기능 이름(디스플레이)	버튼: 작동	페이지
반복 재생(REPEAT)	◀ 또는 ▶: 선택(재생 범위)	20
디스크 제목 리스트로 디스크 선택하기 (TITLE LIST)	1 ◀ 또는 ▶: 선택(디스크 제목) 2 ▲: 재생	25
무작위 재생(RAHDOM)	▲: ON ▼: OFF	20
곡첫머리 재생(SCAN)	▲: ON ▼: OFF	21
ITS 재생(ITS-P)	▲: ON ▼: OFF	22
일시 중단(PAUSE)	▲: ON ▼: OFF	21
압축과 DBE(COMP)	▲ 또는 ▼: 선택 (음질 기능)	26

상세 설정 메뉴의 기능

아래의 표는 상세 설정 메뉴에서 각 소스에 대한 기능들을 설명한 것입니다. 이 표는 또한 각 기능, 작동, 및 작동을 실행하기 위해 사용되는 버튼들의 표시 방법을 보여주고 있습니다. 상세한 내용을 알고 싶거나 작동에 대하여 알고 싶을 때는 이 표에 표시된 페이지 번호를 찾아가십시오.

알아두기:

- 튜너에는 상세 설정 메뉴가 없습니다.

■ 내장형 CD 플레이어

기능 이름(디스플레이)	버튼: 작동,	페이지
디스크 제목 넣기(TITLE)	1▲ 또는▼ :선택(문자) 2◀ 또는 ▶:선택(위치) 3 ►: 메모리	19

■ 멀티 CD 플레이어

기능 이름(디스플레이)	버튼: 작동,	페이지
디스크 제목 넣기(TITLE IN)	1▲ 또는▼ :선택(문자) 2◀ 또는 ▶:선택(위치) 3 ►: 메모리	24
ITS 프로그래밍(ITS)	메모리	22

PGM 버튼의 기능

아래의 표는 PGM 버튼을 눌러 각 소스에 대한 기능들을 작동시키는 방법을 표시한 것입니다. 상세한 내용을 알고 싶거나 작동에 대하여 알고 싶을 때는 이 표에 표시된 페이지 번호를 찾아가십시오.

■ PGM

소스	기능 이름	페이지
튜너	BSM(OFF)	17
	BSM(ON) (2초 이상 길게 누름)	17
내장형 CD 플레이어	일시 중단	19
멀티 CD 플레이어	일시 중단	21
TV	가장 좋아하는 채널 연속 기억(OFF)	-
	가장 좋아하는 채널 연속 기억(ON) (2초 이상 길게 누름)	-

알아두기:

- TV 기능에 대한 상세한 내용은 TV 설명서를 참조하십시오.

로컬 자동 선국(LOCAL)

로컬 모드가 ON 되어 있을 때는 신호가 특히 센 방송국만 선택할 수 있습니다.

1. FUNCTION 버튼을 누르고 기능 메뉴에서 Local 모드(LOCAL)를 선택하십시오.

2. ▲ 또는 ▼ 버튼으로 로컬 모드를 ON 또는 OFF 시키십시오.



3. ◀ 또는 ▶ 버튼으로 원하는 로컬 선국 강도를 선택하십시오.



FM : Local 1 ↔ Local 2 ↔ Local 3 ↔ Local 4

AM : Local 1 ↔ Local 2

알아두기:

- Local 4를 설정하면 신호가 가장 센 방송국만 수신되고, 그 보다 낮은 값으로 설정하면 점차 신호가 약한 순으로 방송국이 수신됩니다.

가장 좋아하는 채널 기억(Best Stations Memory: BSM)

BSM 기능은 방송국을 자동으로 기억시키는 기능입니다.

1. FUNCTION 버튼을 눌러 기능 메뉴에서 BSM 모드(BSM)를 선택하십시오.

2. ▲ 버튼으로 BSM을 ON 시키십시오.

신호가 가장 센 방송국들은 신호 강도에 따라 1-6의 버튼에 순서대로 기억됩니다.



알아두기:

- PGM 버튼을 2초 동안 눌러서 BSM 기능을 ON 시킬 수 있습니다.



- 이 순서를 취소하려면 기억시키기를 완료하기 전에 기능 메뉴에서 ▼ 버튼을 누르면 됩니다.

알아두기:

- PGM 버튼을 눌러서 BSM 기능을 OFF 시킬 수 있습니다.

반복 재생(REPEAT)

같은 곡을 반복하여 재생시키는 기능입니다.

1. FUNCTION 버튼을 누르고 기능 메뉴에서 반복 모드(REPEAT)를 선택하십시오.
2. ▲ 또는 ▼ 버튼으로 반복 재생 모드를 ON/OFF 시키십시오.



알아두기:

- 곡찾기 또는 고속감기/되감기를 할 경우에는 반복 재생 모드가 자동으로 취소됩니다.

무작위 재생(RANDOM)

CD의 곡들을 무작위로 다양하게 재생시키는 기능입니다.

1. FUNCTION 버튼을 누르고 기능 메뉴에서 무작위 모드(RANDOM)를 선택하십시오.
2. ▲ 또는 ▼ 버튼으로 무작위 재생을 ON/OFF 시키십시오.



내장형 CD 플레이어를 사용할 때

곡 첫머리 재생(T.SCAN)

CD의 처음 10초 또는 각 곡의 처음 10초를 연속하여 재생하는 기능입니다.

1. FUNCTION 버튼을 누르고 기능 메뉴에서 곡첫머리 재생(T.SCAN) 모드를 선택하십시오.
2. ▲ 버튼으로 곡 첫머리 재생 모드를 ON 시키십시오..



3. 원하는 곡을 찾았을 경우에는, ▼ 버튼으로 Scan 재생을 취소하십시오.
이때 기능 메뉴가 자동으로 취소되면, 기능 메뉴에서 다시 Scan 모드를 선택하십시오.



알아두기:

- 곡 첫머리 재생은 디스크의 전곡을 검색한 후에는 자동으로 취소됩니다.

일시 중단(PAUSE)

현재 재생하고 있는 곡의 재생을 일시적으로 중단시키는 기능입니다.

1. FUNCTION 버튼을 누르고 기능 메뉴에서 일시 중단 모드(PAUSE)를 선택하십시오.
2. ▲/▼ 버튼으로 일시 중단 모드를 ON/OFF 시키십시오.



알아두기:

- PGM 버튼을 눌러 일시 중단 기능을 ON/OFF 시킬 수 있습니다.

디스크 제목 넣기(TITLE IN)

“TITLE IN” 기능을 이용하여 내장형 CD 플레이어의 CD에 최대 48개의 제목을 입력할 수 있습니다.
(24쪽의 “멀티 CD 플레이어를 사용할 때”를 참조하십시오.)

알아두기:

- 48개의 곡 제목을 입력한 후, 새 디스크의 데이터는 가장 오래된 디스크에 덮어쓰기 됩니다.
- 멀티 CD 플레이어를 연결하면 최대 100개의 디스크에 대한 제목을 입력할 수 있습니다.

멀티 CD 플레이어를 사용할 때

반복 재생(REPEAT)

반복 재생 범위에는 1곡 반복 재생, 디스크 반복 재생 및 멀티 CD 플레이어 반복 재생의 3가지 모드가 있습니다. 기본 설정된 재생 범위는 멀티 CD 플레이어 반복 재생입니다.

1. FUNCTION 버튼을 누르고 기능 메뉴에서 반복 재생 모드(REPEAT)를 선택하십시오.
2. ◀ 또는 ▶ 버튼으로 원하는 반복 재생 범위를 선택하십시오.

멀티 CD 플레이어 반복 재생 → 1곡 반복 재생 → 디스크 반복 재생

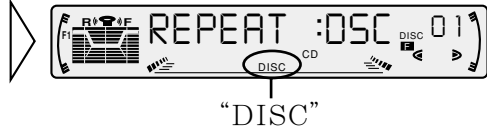

재생 범위	디스플레이	표시
멀티 CD 플레이어 반복 재생	MCD	—
1곡 반복 재생	TRK	RPT
디스크 반복 재생	DISC	DISC

알아두기:

- 반복 재생 도중에 다른 디스크를 선택하면 반복 재생 범위는 멀티 CD 플레이어 재생으로 바뀝니다.
- 1곡 반복 재생 도중에 곡 찾기 또는 고속감기/되감기를 실행하면 반복 재생 범위는 디스크 반복 재생으로 바뀝니다.

무작위 재생(RANDOM)

위의 "반복 재생"에서 설명한 바와 같이 선택된 반복 재생 범위 내에서 곡이 무작위로 재생되는 기능입니다.

1. FUNCTION 버튼을 누르고 기능 메뉴에서 무작위 모드(RANDOM)를 선택하십시오.
2. ▲/▼ 버튼으로 무작위 재생을 ON/OFF 시키십시오..



위의 "반복 재생"에서 설명하고 있는 반복 재생 범위 내에서 원하는 모드를 선택한 후, 멀티 CD 플레이어 무작위 재생을 ON 시키십시오..

디스플레이	재생 범위
DRDM	디스크 반복
RDM	멀티 CD 플레이어 반복

알아두기:

- 무작위 재생을 ON 시키면 1곡 반복 재생은 디스크 반복 재생으로 바뀝니다.

곡 첫머리 재생(SCAN)

디스크 반복 재생 모드에서는 선택된 디스크의 각 곡의 첫머리가 약 10초 동안 검색됩니다. 멀티 CD 플레이어 반복 재생 모드에서는 각 디스크의 첫곡의 첫머리가 약 10초 동안 검색됩니다.

1. FUNCTION 버튼을 누르고 기능 메뉴에서 곡 첫머리 재생(SCAN) 모드를 선택하십시오.

2. ▲ 버튼으로 곡 첫머리 재생 모드를 ON 시키십시오..

20쪽의 “반복 재생”에 설명된 반복 재생 범위에서 원하는 모드를 선택한 후, 멀티 CD 플레이어 곡 첫머리 재생을 ON 시키십시오..



3. 원하는 곡(또는 디스크)을 찾았을 경우에는, ▼ 버튼으로 곡 첫머리 재생을 취소하십시오.

이 때 기능 메뉴가 자동으로 취소되었을 경우에는 기능 메뉴에서 다시 곡 첫머리 재생 모드를 선택하십시오.

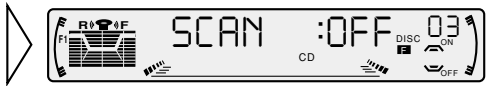

디스플레이	재생 범위
DSCN	디스크 반복
SCAN	멀티 CD 플레이어 반복

알아두기:

- 모든 곡 또는 디스크가 검색된 후에는 곡 첫머리 재생 모드가 자동으로 취소됩니다.
- 곡 첫머리 재생을 ON 시키면, 한국 반복 재생은 디스크 반복 재생으로 바뀝니다.

일시 중단(PAUSE)

현재 재생 중인 곡의 재생을 일시적으로 중단시키는 기능입니다.

1. FUNCTION 버튼을 누르고 기능 메뉴에서 일시 중단 모드(PAUSE)를 선택하십시오.

2. ▲/▼ 버튼으로 일시 중단 모드를 ON/OFF 시키십시오..



알아두기:

- PAUSE 또는 PGM 버튼을 눌러 일시 중단 기능을 ON/OFF 시킬 수 있습니다.

ITS(Instant Track Selection: 즉시 곡찾기)

ITS 기능은 설치된 멀티 CD 플레이어에서 듣고 싶은 곡을 찾을 때 사용합니다. ITS 기능은 최고 100장의 디스크에 대해 디스크당 최고 24곡까지 자동 재생을 프로그램 할 수 있는 기능입니다. (최대 100장의 디스크에 대해 ITS 프로그램과 디스크 제목 데이터를 메모리에 기억시킬 수 있습니다.)

ITS 프로그래밍(ITS)

프로그래밍한 곡을 20곡의 “반복 재생”에서 선택한 반복 재생 범위 내에서 재생할 수 있는 기능입니다.

1. 프로그램을 하고자 하는 곡을 재생하십시오.
2. 상세 설정 메뉴에서 ITS 프로그래밍 모드(ITS)를 선택하십시오. (15쪽 참조).
3. ▲ 버튼으로 원하는 곡을 프로그램 시키십시오..



알아두기:

- 100장의 디스크를 프로그래밍하고 나면 101번째 부터의 디스크에 대한 데이터는 가장 오래된 디스크의 데이터에 덮어쓰기 됩니다.

ITS 재생(ITS-P)

곡의 ITS 재생은 “반복 재생” 편에서 설명한 재생 범위 내에서 실행됩니다.

1. FUNCTION 버튼을 누르고 기능 메뉴에서 ITS 재생 모드(ITS-P)를 선택하십시오.
2. ▲/▼ 버튼으로 ITS 재생 모드를 ON/OFF 시키십시오..
20곡의 “반복 재생”에서 설명한 대로 원하는 반복 재생 범위를 선택한 후, ITS 재생을 ON 시키십시오..

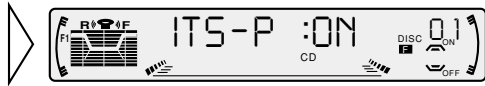

알아두기:

- 현재의 범위에 있는 곡이 ITS 재생으로 프로그램 되어 있지 않을 경우에는 “ITS EMPTY”가 표시됩니다.

곡 프로그램을 삭제할 때

1. ITS 재생 도중에, 삭제하고자 하는 곡을 선택하십시오.
2. 상세 설정 메뉴에서 ITS 프로그래밍 모드(ITS)를 선택하십시오. (15쪽 참조)
3. ▼ 버튼으로 곡 프로그램을 삭제하십시오.
ITS가 취소되고 ITS가 프로그램 되어 있는 다음 곡이 재생되기 시작합니다. 현재의 범위에 더 이상 프로그램 되어 있는 곡이 없을 경우에는, "ITS EMPTY"가 표시되고 정상적인 재생이 재개됩니다.



디스크 프로그램을 삭제할 때

1. 디스크를 재생되고 있을 때, 삭제하고자 하는 디스크를 선택하십시오.
2. 상세 설정 메뉴에서 ITS 프로그래밍 모드(ITS)를 선택하십시오. (15쪽 참조)
3. ▼ 버튼으로 디스크 프로그램을 삭제하십시오.

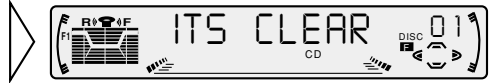

디스크 제목

디스크 제목을 입력할 때(TITLE IN)

최대 10개의 문자로 최대 100장의 디스크 제목을 입력할 수 있습니다. 이 기능을 이용하면 재생하고자 하는 디스크를 쉽게 찾아낼 수 있습니다. (최대 100장의 디스크에 대한 ITS 프로그램과 디스크 제목을 메모리에 기억시킬 수 있습니다.)

1. 제목을 입력시키려는 디스크를 재생시키십시오..
2. 상세 설정 메뉴에서 디스크 제목 입력 모드(TITLE IN)를 선택하십시오. (15쪽 참조)

알아두기:

- CD TEXT와 호환되는 멀티 CD 플레이어에 CD TEXT 디스크를 재생할 때는 이 모드로 들어갈 수 없습니다.
- CD TEXT 디스크는 디스크 제목, 뮤직션 이름 및 곡 제목 등과 같은 CD 특유의 녹음된 텍스트 정보입니다.

3. ▲/▼ 버튼으로 문자, 숫자 및 기호를 선택하십시오.

빈칸을 입력할 때는 깜빡이는 커서 “-”를 선택하십시오.



4. ◀/▶ 버튼으로 상자를 좌우로 이동하십시오



5. 제목을 모두 기입하였으면, 10번째 문자가 깜빡일 다음 ▶ 버튼을 눌러 기억시키십시오..



알아두기:

- 디스크를 매거진에서 빼내도 제목은 메모리에 남아 있으며 디스크를 다시 삽입하면 불러올 수 있습니다.
- 100장의 디스크에 대한 제목을 입력하고 나면 101번째부터의 디스크에 대한 데이터는 가장 오래된 디스크의 데이터에 덮어쓰기 됩니다.
- 현재 재생 중인 디스크의 제목을 표시할 수 있습니다. 상세한 내용은 25쪽의 “디스크 제목을 표시할 때”를 참조하십시오.

디스크 제목 리스트(TITLE LIST)

멀티 CD 플레이어에 제목을 입력한 디스크 또는 CD TEXT와 호환되는 멀티 CD 플레이어에 CD TEXT를 입력한 디스크는 아래와 같이 재생시킬 수 있습니다.

1. FUNCTION 버튼을 누르고 기능 메뉴에서 디스크 제목 리스트 모드(TITLE LIST)를 선택하십시오.

2. ◀▶ 버튼으로 원하는 디스크 제목을 선택하십시오.

제목이 입력되지 않은 디스크는 아무 것도 표시되지 않습니다.



3. ▲버튼을 눌러 원하는 디스크를 재생하십시오.



디스크 제목을 표시할 때

현재 재생 중인 디스크의 제목을 표시하는 기능입니다.

알아두기:

- CD TEXT와 호환되는 멀티 CD 플레이어에 CD TEXT 디스크를 재생할 때도, 현재 재생 중인 디스크의 제목을 표시할 수 있습니다(27쪽 참조).

· DISPLAY 버튼으로 디스크 제목 표시하기(Disc Title Display)를 선택하십시오.

DISPLAY 버튼을 누를 때마다 아래의 순서대로 디스플레이가 바뀝니다.

재생 모드(재생 시간) → 디스크 제목



알아두기:

- 디스크 제목이 입력되지 않았을 때 디스플레이를 선택하면, "NO TITLE"이 표시됩니다.

압축과 DBE(COMP)

COMP(Compression: 압축)와 DBE(Dynamic Bass Emphasis: 베이스 효과 강화) 기능을 이용하여 멀티 CD 플레이어의 음질을 조정할 수 있습니다. 이들 두 기능은 음질을 2단계로 조정할 수 있습니다.

■ COMP

COMP 압축 기능은 높은 볼륨에서 큰 소리와 약한 소리 사이의 불균형을 조정하는 기능입니다.

■ DBE

DBE(Dynamic Bass Emphasis)는 베이스를 높여 짙은 소리를 만들어 줍니다.

COMP/DBE를 ON/OFF 할 때

1. FUNCTION 버튼을 누르고 기능 메뉴에서 COMP/DBE 전환 모드(COMP)를 선택하십시오.

2. ▲/▼ 버튼으로 원하는 모드를 선택하십시오.

COMP OFF → COMP 1 → COMP 2 →

COMP OFF → DEB 1 → DEB 2



알아두기:

- 이러한 기능을 갖고 있는 멀티 CD 플레이어에서만 이들 기능을 사용할 수 있습니다. 플레이어에 COMP/DBE 기능이 없을 때는 이러한 기능을 사용하려고 할 때 "NO COMP"가 표시됩니다.

CD TEXT 기능(CD TEXT와 호환되는 종류의 경우)

CD TEXT와 호환되는 멀티 CD 플레이어에 CD TEXT 디스크를 재생할 때 이들 기능을 사용할 수 있습니다.

제목 디스플레이를 변환시킬 때

- DISPLAY 버튼으로 원하는 제목 디스플레이를 선택하십시오.

DISPLAY 버튼을 누를 때마다 아래의 순서대로 디스플레이가 바뀝니다.

재생 모드(재생 시간) → 디스크 제목 → DISC 뮤지션이름 → 곡명 → 곡 뮤지션이름



알아두기:

- CD TEXT 디스크에 녹음되지 않은 텍스트 정보에 대해서는 “NO~”(예: “NO T-TITLE”)가 표시됩니다.

제목 검색

본 제품은 디스크 제목, 뮤지션 이름 및 곡 제목에 대해 처음 10문자만 표시합니다. 10문자보다 긴 텍스트의 경우는 그 텍스트의 나머지 부분을 스크롤하여 볼 수 있습니다.

- DISPLAY 버튼을 2초 동안 눌러 제목 디스플레이를 검색하십시오.



사운드 포커스 이퀄라이저(SFEQ)를 설정할 때

보컬과 악기의 음영상을 깨끗하게 하면 자연스럽게 듣기 좋은 음성 환경을 만들 수 있습니다. 앓는 위치를 잘 선택하면 더욱 좋은 감상 효과를 얻을 수 있습니다.

사운드 포커스 이퀄라이저(SFEQ)에 대하여

“FRT1”은 프론트 출력의 고음부와 리어 출력의 저음부를 강화해 줍니다.

“FRT2”는 프론트 출력의 저음부와 리어 출력의 저음부를 강화해 줍니다.

(저음부 강화는 프론트와 리어가 모두 똑같습니다.)

“FRT1”과 “FRT2”의 경우, “H”를 설정하면 “LOW”을 설정하였을 때보다 음색이 더 명확한 효과가 나타납니다.

1. 원하는 SFEQ 모드를 선택하십시오.

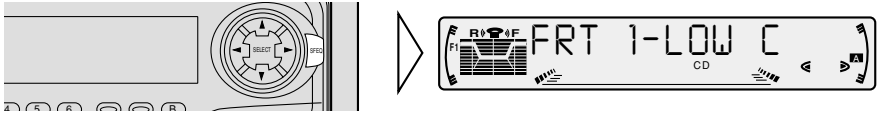

FRT1-HI(프론트 1-높음) → FRT1-LOW(프론트 1-낮음) → FRT2-HI(프론트 2-높음) → FRT2-LOW(프론트 2-낮음) → CUSTOM(사용자 정의) → SFEQ OFF(끄기)

2. 원하는 위치를 선택하십시오.

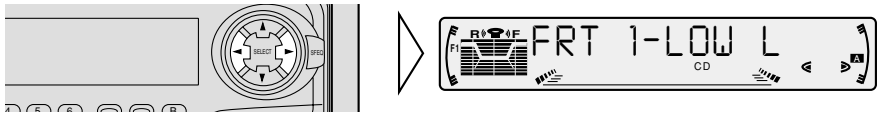

L(왼쪽) ↔ C(가운데) ↔ R(오른쪽)

알아두기:

- 베이스(저음)이나 트레블(고음)을 조정하면 “CUSTOM”은 개인적인 취향대로 베이스와 트레블이 조정되는 SFEQ 모드를 기억시킵니다.
- SFEQ 모드를 변환시키면 그 기능은 “C”(가운데) 설정으로 돌아옵니다.

이퀄라이저 커브를 선택할 때

이퀄라이저 커브를 원하는 대로 선택할 수 있는 기능입니다.

- 원하는 이퀄라이저 커브를 선택하십시오.

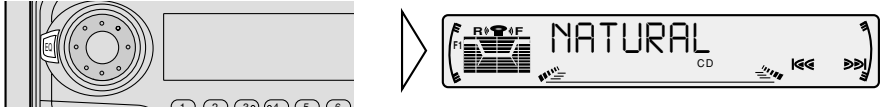

POWERFUL(강력한 음) → NATURAL(자연스런 음) → VOCAL(보컬) → CUSTOM 1(사용자 정의 1) → CUSTOM 2 (사용자 정의 2) → EQ FLAT(반음 내린 음) → SUPER BASS(초저음)

Custom Curve(사용자 정의 커브)에 대하여

“CUSTOM 1”과 “CUSTOM 2”는 조정이 가능한 이퀄라이저 커브입니다. (31쪽의 “이퀄라이저 커브 조정”과 32쪽의 “이퀄라이저 커브의 미세 조정”을 참조하십시오.)

■ CUSTOM 1

각 소스에 대해 별도의 “CUSTOM 1” 커브를 만들어 낼 수 있습니다. (내장형 CD 플레이어와 멀티 CD 플레이어는 자동으로 동일한 이퀄라이저 커브 조정 설정값으로 설정됩니다.)

“CUSTOM 2” 이외의 다른 커브를 선택하였을 때 조정을 하면 이퀄라이저 커브 설정값이 “CUSTOM 1”에 기억됩니다.

■ CUSTOM 2

“CUSTOM 2” 커브는 모든 소스에 공통으로 만들어 낼 수 있습니다.

“CUSTOM 2” 커브를 선택하였을 때 조정을 하면 “CUSTOM 2” 커브는 업데이트됩니다.

오디오 메뉴로 들어갈 때

이 메뉴로 음질을 조정할 수 있습니다.

알아두기:

- 오디오 메뉴로 들어간 후 30초 이내에 작동을 하지 않으면, 오디오 메뉴가 자동으로 취소됩니다.
- 오디오 메뉴 기능은 초기 설정 메뉴에서 리어 출력과 서브우퍼 컨트롤러의 설정에 따라 달리 작동합니다. (40쪽의 “리어 출력과 서브우퍼 컨트롤러를 설정할 때”를 참조하십시오.)

1. 오디오 메뉴에서 원하는 모드를 선택하십시오.

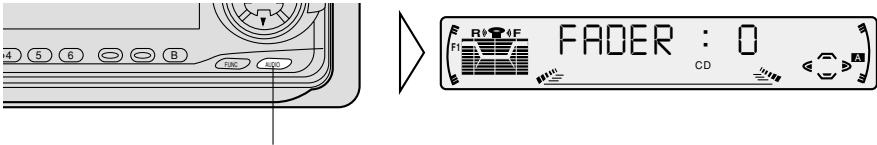

누를 때마다 모드가 바뀝니다.

2. 모드를 작동하십시오.

3. 오디오 메뉴를 취소하십시오.

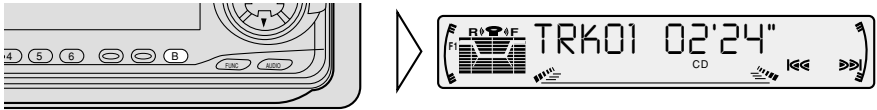

오디오 메뉴의 기능

오디오 메뉴의 기능은 아래와 같습니다.

밸런스 조정(FADER)

이 기능은 페이더/밸런스 설정을 선택하여 어떤 좌석에서도 가장 이상적인 사운드를 들을 수 있게 해줍니다.

1. AUDIO 버튼을 누르고 오디오 메뉴에서 페이더/밸런스(FADER) 모드를 선택하십시오.

2. ▲/▼ 버튼으로 프론트/리어 스피커의 밸런스를 조정하십시오.

프론트에서 리어로 이동하면,

“FADER: F15”

- “FADER: R15”까지가 표시됩니다.



3. ◀/▶ 버튼으로 좌/우 스피커의 밸런스를 조정하십시오.

좌에서 우로 이동하면 “BAL:L9” - “BAL:R9”까지가 표시됩니다.



알아두기:

- 리어 출력을 “FRT+S/W”로 설정하면, 프론트/리어 스피커의 밸런스를 조정할 수 없습니다. (40쪽 참조)
- 2대의 스피커를 사용하고 있을 때 올바른 설정은 “FADER:0”입니다.

이퀄라이저 커브의 조정(EQ 낮음/EQ 중간/EQ 높음)

현재 설정된 이퀄라이저 커브를 원하는 대로 조정하는 기능입니다.

1. AUDIO 버튼을 누르고 오디오 메뉴에서 이퀄라이저 모드 (EQ LOW/EQ MID/EQ HIGH)를 선택하십시오.

2. ◀/▶ 버튼으로 조정하려는 밴드를 선택하십시오.

EQ LOW(낮음) ↔ EQ MID(중간)
↔ EQ HIGH(높음)



3. 선택한 밴드를 ▲/▼ 버튼으로 높이거나 감쇄시키십시오..

디스플레이가 “+6”에서 “-6”까지를 표시합니다.



“CUSTOM”

알아두기:

- “CUSTOM 2” 이외의 다른 커브를 선택하여 조정하면, “CUSTOM 1” 커브가 업데이트됩니다.

이퀄라이저 커브의 미세 조정

현재 선택한 각각의 커브 밴드(EQ Low/EQ Mid/EQ High)의 센터 주파수와 Q factor(커브 특성)를 조정하는 기능입니다.

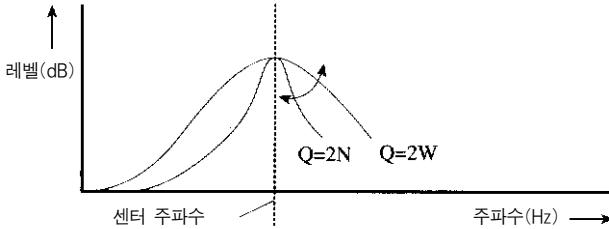

1. AUDIO 버튼을 2초 이상 길게 눌러 이퀄라이저 커브 미세 조정(Equalizer Curve Fine Adjustment)을 선택하십시오.

2. AUDIO 버튼을 눌러 조정하려는 밴드를 선택하십시오.

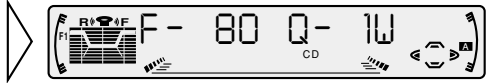

3. 원하는 주파수를 ◀/▶ 버튼으로 선택하십시오.

LOW: 40 ↔ 80 ↔ 100 ↔ 160(Hz)
MID: 200 ↔ 500 ↔ 1K ↔ 2K(Hz)
HIGH: 3K ↔ 8K ↔ 10K ↔ 12K(Hz)

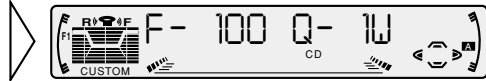

4. 원하는 Q factor를 ▲/▼ 버튼으로 선택하십시오.

2N ↔ 1N ↔ 1W ↔ 2W

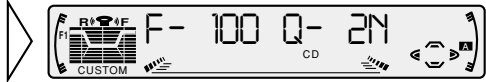

알아두기:

- “CUSTOM 2” 이외의 다른 커브를 선택하여 조정하면 “CUSTOM 1” 커브가 업데이트됩니다.

베이스 조정(BASS)

차단 주파수와 베이스 레벨을 조정하는 기능입니다.

“FRT1” 모드에서 베이스를 조정하면 리어 출력에만 영향을 줍니다. 프론트 출력은 조정할 수 없습니다.

1. AUDIO 버튼을 누르고 오디오 메뉴에서 베이스 모드(Bass)를 선택하십시오.

2. 원하는 주파수를 ◀/▶ 버튼으로 선택하십시오.

40 ↔ 63 ↔ 100 ↔ 160(Hz)

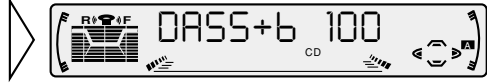

3. ▲/▼ 버튼으로 베이스 레벨을 강화하거나 감쇄시키십시오.

디스플레이 “+6”에서 “-6”까지를 표시합니다.

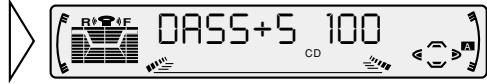

트레블 조정(TRE)

차단 주파수와 베이스 레벨을 조정하는 기능입니다.

“FRT1”과 “FRT2” 모드에서 트레블을 조정하면 프론트 출력에만 영향을 줍니다. 리어 출력은 조정할 수 없습니다.

1. AUDIO 버튼을 누르고 오디오 메뉴에서 트레블 모드(TRE)를 선택하십시오.

2. 원하는 주파수를 ◀/▶ 버튼으로 선택하십시오.

2K ↔ 4K ↔ 6K ↔ 10K(Hz)

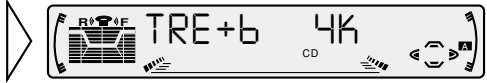

3. ▲/▼ 버튼으로 트레블 레벨을 강화하거나 감쇄시키십시오.

디스플레이 “+6”에서 “-6”까지를 표시합니다.

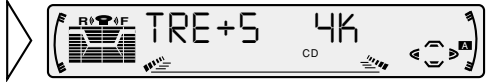

라우드니스 조정(LOUD)

라우드니스 기능은 낮은 볼륨에서 저음역과 고음역의 음손실을 보상해 주는 기능입니다. 원하는 라우드니스 레벨을 선택할 수 있습니다.

1. AUDIO 버튼을 누르고 오디오 메뉴에서 라우드니스 모드(LOUD)를 선택하십시오.

2. ▲/▼ 버튼으로 라우드니스 기능을 ON/OFF 시키십시오.



3. ◀/▶ 버튼으로 원하는 레벨을 선택하십시오.
LOW - MID - HIGH



서브우퍼 출력(SUB. W)

서브우퍼가 연결되어 있으면 서브우퍼 출력을 ON 시키십시오.

서브우퍼 출력은 ON으로 기본 설정되어 있습니다.

1. AUDIO 버튼을 누르고 오디오 메뉴에서 서브우퍼 ON/OFF 모드(SUB. W)를 선택하십시오.

2. ▲/▼ 버튼으로 서브우퍼 출력을 ON 또는 OFF 시키십시오.

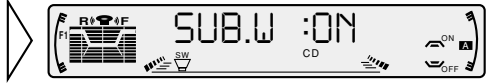

알아두기:

- 리어 출력 설정을 "FRT+REAR"로 할때는 서브우퍼 ON/OFF모드로 바꿀 수 없습니다. (40페이지 참조)

서브우퍼 설정의 조정(80HZ 0)

서브우퍼 출력을 ON으로 설정하면, 서브우퍼의 컷오프 주파수(차단 주파수)와 출력 레벨을 조정할 수 있습니다.

1. AUDIO 버튼을 누르고 오디오 메뉴에서 서브우퍼 설정 모드(80HZ 0)를 선택하십시오.

2. ◀/▶ 버튼으로 주파수를 50Hz, 80Hz 또는 125Hz로 맞추십시오..

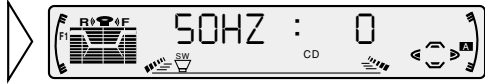

3. ▲/▼ 버튼으로 출력 레벨을 높이거나 낮추십시오..

디스플레이가 “+6”에서 “-6”까지를 표시합니다.

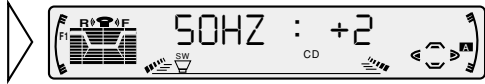

알아두기:

- 서브우퍼 출력이 서브우퍼 ON/OFF 모드에서 ON 되어 있을 때에만 서브우퍼 설정 모드를 선택할 수 있습니다.

소스 레벨 조정(Source Level Adjustment: SLA)

SLA 기능은 소스를 바꿀 때 볼륨이 갑자기 높아지는 것을 방지해 줍니다. FM의 볼륨에 따라 설정을 할 수 있으며 이 설정값은 변하지 않습니다.

1. FM 볼륨을 다른 소스(예: 내장형 CD 플레이어)의 볼륨과 비교하십시오.

2. AUDIO 버튼을 누르고 오디오 메뉴에서 SLA 모드(SLA)를 선택하십시오.

3. ▲/▼ 버튼으로 레벨을 높이거나 낮추십시오. “+4”에서 “-4”까지가 표시됩니다.

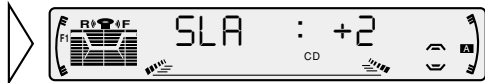

알아두기:

- FM 볼륨은 제어되기 때문에 FM 모드에서는 SLA를 작동할 수 없습니다.
- AM 볼륨 레벨은 FM 기반으로 설정된 볼륨 레벨과 다르며 튜너 이외의 다른 소스와 유사하게 조정할 수 있습니다.
- 내장형 CD 플레이어와 멀티 CD 플레이어는 자동으로 동일한 볼륨 조정값으로 설정됩니다.

프론트 패널을 떼어 내거나 다시 끼울 때

도난 방지

헤드 장치의 프론트 패널은 도난을 방지하기 위해 떼어 낼 수 있습니다.

- 운전 중에는 프론트 패널을 닫아 놓으십시오.

프론트 패널을 떼어 낼 때

1. 프론트 패널을 여십시오.
2. 프론트 패널의 왼쪽을 잡고 바깥으로 천천히 잡아당기십시오.
너무 짝 잡거나 떨어뜨리지 않도록 주의 하십시오.
3. 분해한 프론트 패널을 보관/운송할 때는 함께 제공된 보호 케이스를 사용하십시오.

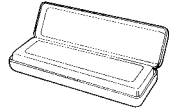
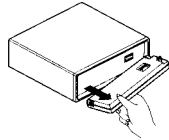
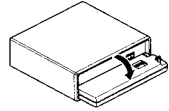
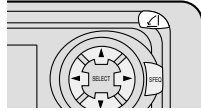

프론트 패널을 다시 끼울 때

- 프론트 패널을 본 제품에 똑바로 세워 장착 후크 안에 단단히 끼워 넣으십시오.

주의 사항:

- 프론트 패널을 떼어 내거나 다시 끼울 때는 절대로 디스플레이에 무리한 힘을 가하거나 너무 짝 잡지 말아야 합니다.
- 프론트 패널에 과도한 충격을 주지 않도록 주의하십시오.
- 프론트 패널은 직사광선이나 고온에 노출되지 않는 곳에 보관하십시오.

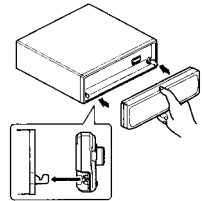

경고음

접촉 스위치를 끈 후 5초 이내에 프론트 패널을 떼어내지 않으면 경고음이 울립니다.

알아두기:

- 이 경고음 기능은 취소할 수 있습니다(39쪽 참조).

기본 설정 메뉴로 들어갈 때

이 메뉴로 본 기기의 기본 설정을 실행할 수 있습니다.

1. 소스를 OFF 시키십시오.
2. 기본 설정 메뉴로 들어가십시오.

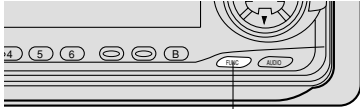

2초 이상 길게 누르십시오.

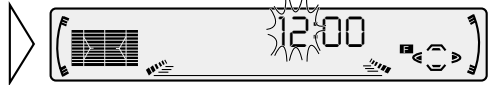

3. 원하는 모드를 선택하십시오.

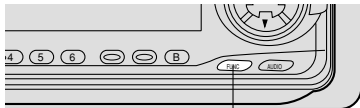

누를 때마다 모드가 바뀝니다.



4. 모드를 작동하십시오.
5. 기본 설정 메뉴를 취소하십시오.

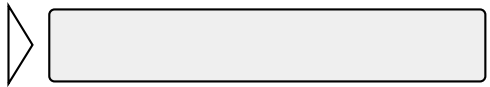
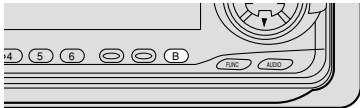

알아두기:

- FUNCTION 버튼을 2초 동안 길게 눌러도 기본 설정 메뉴를 취소할 수 있습니다.

기본 설정 메뉴의 기능

기본 설정 메뉴의 기능은 아래와 같습니다.

시간을 설정할 때

이것은 본 기기의 클록 디스플레이에 시간을 설정하는 모드입니다. (클록 디스플레이에 관한 상세한 내용은 41쪽을 참조하십시오.)

1. FUNCTION 버튼을 누르고 기본 설정 메뉴에서 시간 설정 모드를 선택하십시오.

2. ◀/▶ 버튼으로 원하는 “Hour” 또는 “Minute”를 선택하십시오.

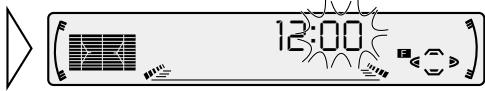

3. ▲/▼ 버튼으로 원하는 시간을 설정하십시오.

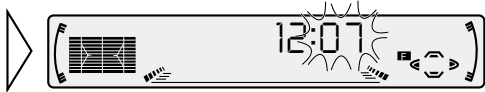

“Minute”로 들어가자마자 “초” 단위가 00부터 카운트 되기 시작합니다.

FM 선국 스텝을 변경하기(FM STEP)

FM 모드에서 자동 선국(Seek Tuning)에 사용되는 선국 스텝은 100kHz(출하시 기본 설정값)와 50kHz 사이에서 선택할 수 있습니다.

1. FUNCTION 버튼을 누르고 기본 설정 메뉴에서 FM 선국 스텝 모드(FM STEP)를 선택하십시오.

2. ◀/▶ 버튼으로 원하는 선국 스텝을 선택하십시오.



알아두기:

- 50kHz 스텝에서 자동 선국을 실행하면 방송국이 정확히 선국되지 않을 수도 있습니다. 이 경우에는 수동 선국으로 방송국을 선국하거나 또는 자동 선국을 다시 사용하십시오.

AM 선국 스텝을 변경할 때(AM STEP)

튜너의 AM 밴드에 사용되는 선국 스텝은 스텝당 9kHz와 10kHz 사이에서 선택할 수 있습니다. 본 튜너를 북미, 중미 또는 남미에서 사용할 때는 9kHz(출하시 초기 스텝)에서 10kHz로 다시 설정하십시오.

사양	기본 설정	새로운 설정
선국 스텝	9kHz	10kHz
주파수 범위	531-1,602kHz	530-1,640kHz

1. FUNCTION 버튼을 누르고 기본 설정 메뉴에서 AM 선국 스텝 모드(AM STEP)를 선택하십시오.

2. ◀▶ 버튼으로 원하는 스텝을 선택하십시오.

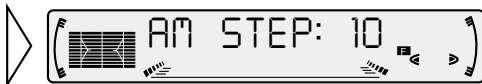

경고음을 설정할 때(WARN)

경고음 기능을 ON/OFF 시킬 수 있습니다. (36쪽의 “경고음”을 참조)

1. FUNCTION 버튼을 누르고 기본 설정 메뉴에서 경고음 모드(WARN)를 선택하십시오.

2. ▲/▼ 버튼으로 경고음을 ON/OFF 시키십시오..



AUX 모드를 작동할 때(AUX)

외부기기(AUX)를 본 기기에 연결하여 사용할 수 있습니다.

본 기기에 외부기기를 사용할 때는 AUX 모드를 기동시키십시오..

1. FUNCTION 버튼을 누르고 기본 설정 메뉴에서 AUX 설정 모드(AUX)를 선택하십시오.

2. ▲/▼ 버튼으로 AUX를 ON/OFF 시키십시오.



Dimmer를 설정할 때(DIMMER)

야간에 본 기기의 디스플레이를 너무 밝아 밝지 않게 하려면 차량의 전조등이 ON되었을때 디스플레이가 흐려집니다.

1. FUNCTION 버튼을 누르고 기본 설정 메뉴에서 디머 모드(DIMMER)를 선택하십시오.
2. ▲/▼ 버튼으로 디머를 ON/OFF 시키십시오..



리어 출력(FRT+REAR)를 설정할 때

본 제품의 리어 출력(리어 스피커 리드의 출력과 RCA 리어 출력)은 풀 레인지 스피커("FRT+REAR") 또는 서브우퍼("FRT+REAR")를 연결하기 위해 사용할 수 있습니다. 리어 출력을 "FRT+S/W"로 설정하면, 보조 앰프를 사용하지 않고도 리어 스피커 리드를 직접 서브우퍼에 연결할 수 있습니다.

본 기기는 기본적으로 풀 레인지 스피커 연결("FRT+REAR")이 되도록 설정되어 있습니다.

알아두기:

- 이 설정을 바꾸더라도 오디오 메뉴의 서브우퍼 출력(34쪽 참조)을 ON으로 변환하지 않는 한 출력은 발생하지 않습니다.
- 이 설정 모드에서 리어 스피커 리드 출력과 RCA 리어 출력은 자동으로서 변환됩니다.

1. FUNCTION 버튼을 누르고 기본 설정 메뉴에서 리어 출력과 서브우퍼 컨트롤러 설정 모드(FRT+REAR)를 선택하십시오.
2. ▲/▼ 버튼으로 리어 출력 설정을 변경하십시오.

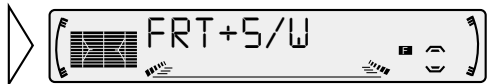

알아두기:

- 서브우퍼가 리어 출력에 연결되어 있지 않았을 때는 "FRT+REAR"을 선택하십시오.
- 서브우퍼가 리어 출력에 연결되어 있을 때는 서브우퍼에 "FRT+S/W"를 설정하십시오.

시간을 표시할 때

- 시간 표시 화면을 ON 시킬 때

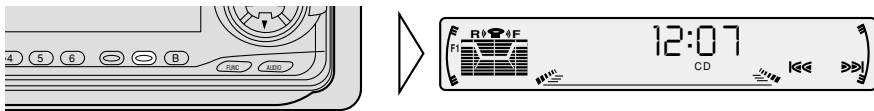

다른 작동을 할 때는 시간 표시가 잠시 사라지지만, 25초가 지나면 다시 표시됩니다.

알아두기:

- 소스가 작동 데모가 OFF 되어 있더라도 디스플레이에는 시간이 계속 표시됩니다. CLOCK 버튼을 누르면 시간 표시를 ON/OFF 할 수 있습니다.

AUX 소스를 사용할 때

CD-RB20 또는 CD-RB10(별매품)과 같은 IP-BUS-RCA 인터커넥터를 사용하면 본 제품을 RCA 출력이 가능한 보조 기기에 연결할 수 있습니다.

상세한 내용은 IP-BUS-RAC 인터커넥터의 설명서를 참조하십시오.

AUX 소스를 선택할 때

- AUX를 선택하십시오. (6쪽 참조)

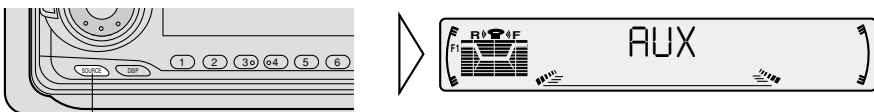

누를 때마다 소스가 바뀝니다.

AUX 제목 입력(TITLE IN)

AUX 소스의 표시 제목은 변경할 수 있습니다.

1. 상세 설정 메뉴에서 AUX 제목 입력 모드(TITLE IN)를 선택하십시오.

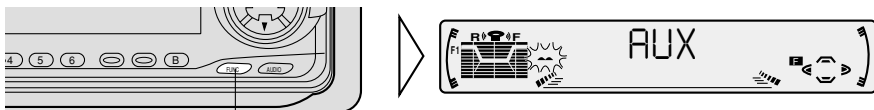

2초 이상 길게 누르십시오..

2. Aux 제목을 입력하십시오.

24쪽의 “디스크 제목을 입력할 때”를 참조하여 같은 방법으로 3에서 5까지의 순서를 실행하십시오.

주의 사항

- 콤팩트 디스크 디지털 오디오(Compact Disc Digital Audio) 마크가 있는 CD만 사용하십시오. (디스크 제목이 있는 쪽에 오른쪽 위의 그림과 같은 표시가 있는 CD의 경우, 이 CD는 CD TEXT 디스크입니다. 이러한 표시가 없는 CD TEXT 디스크도 있습니다.



- 본 제품은 재생식의 완전히 원형인 CD만 사용할 수 있게 설계되어 있습니다. 이상한 모양의 CD는 본 기기에 사용하지 마십시오.

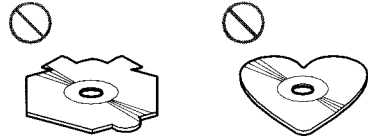

- 모든 CD는 반드시 점검한 다음에 사용하고, 균열이나 흠집 또는 흰 디스크는 버리십시오.
- 음악 CD 녹음기로 녹음한 것 이외의 다른 CD-R 디스크는 정상적인 재생이 되지 않는 경우가 있습니다.
- 음악 CD 녹음기로 녹음한 것일지라도 본 제품에서 음악 CD-R 디스크를 재생할 수 없는 경우가 있는데, 이는 디스크의 특성 또는 디스크에 생긴 흠집이나 오물 때문입니다. 본 제품 내부의 렌즈에 오물이 묻거나 응결수가 생기면, 재생이 되지 않는 수가 있습니다.
- 본 제품은 CD-R 디스크에 녹음된 제목과 기타 텍스트 정보를 표시하지 못하는 경우도 있습니다.
- 본 제품은 CD-R 디스크의 곡 건너뛰기 기능을 갖고 있습니다. 곡 건너뛰기 정보를 갖고 있는 곡들은 자동으로 건너뛰어집니다.
- 사용하기 전에 CD-R 디스크에 써어 있는 주의 사항을 읽어보십시오.

- 부드러운 헝겊으로 중심부에서부터 바깥쪽으로 디스크의 오물이나 습기를 닦아 내십시오.

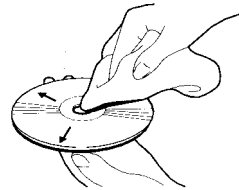

- 디스크를 만질 때는 녹음된 표면(무지개 빛깔 부분)에 손을 대지 마십시오.
- 사용하지 않을 때는 원래의 케이스에 보관하십시오.
- 디스크는 직사광선과 고온에 노출시키지 마십시오.
- 디스크에 라벨을 붙이거나 화공 약품을 바르지 마십시오.
- 차가운 날씨에서 히터를 사용하면 플레이어 내부에 응결 현상이 발생하여 재생이 되지 않는 경우가 있습니다. 플레이어를 한 시간 동안 끄고 부드러운 헝겊으로 디스크의 습기를 닦아 내십시오.
- 도로의 충격 때문에 CD가 재생되지 않는 경우도 있습니다.

내장형 CD 플레이어의 에러 메시지

CD 재생에 문제가 발생하였을 때는, 디스플레이에 에러 메시지가 나타납니다. 아래의 표를 참조하여 어떤 문제인가를 확인한 다음, 처치 작업을 실행하십시오. 에러가 계속 표시되면 대리점 또는 가까운 파이오니어 지정 서비스 센터에 문의하십시오.

메시지	원인	처치 작업
ERROR - 11, 12, 17, 30	디스크가 더럽다.	디스크를 청소한다.
ERROR - 11, 12, 17, 30	디스크에 흠집이 생겼다.	디스크를 교환한다.
ERROR - 14	녹음되지 않은 공CD	디스크를 점검한다.
ERROR - 10, 11, 12, 14, 17, 30, A0	전기적 또는 기계적인 문제	점화 스위치를 ON/OFF 시키거나, 다른 소스로 들어간 다음 다시 CD 플레이어로 돌아온다
ERROR - 44	모든 곡이 곡 건너뛰기로 설정되어 있다.	디스크를 교환한다.
HEAT	CD 플레이어가 과열되어 있다	플레이어 온도가 떨어질때까지 작동시키지 않는다.

주요 사양

일반 사양

전원 14. 4V DC(10. 8~15. 1V까지 허용)
 접지 시스템 네거티브 타입
 최대 전류 소비 10. 0A
 치수

(DIN) (샤시) 178(가로)x50(높이)x157(세로)mm
 (돌출부) 188(가로)x58(높이)x19(세로)mm
 (D) (샤시) 178(가로)x50(높이)x162(세로)mm
 (돌출부) 170(가로)x46(높이)x14(세로)mm

무게 1.5kg

앰프

연속 출력은 채널당 4Ω에서 22W 이상이며, 양 채널은 5% 이하의 THD로 50~15,000Hz로 구동됩니다.

최대 출력 50Wx4

50Wx2ch/4Ω+70Wx1ch/2Ω(서브우퍼용)

로드 임피던스 4Ω(허용치: 4~8Ω(1채널에 2Ω))

프리앰프 최대 출력 레벨/출력 임피던스 2. 2V/1kΩ

이퀄라이저(3-밴드 파라메트릭 이퀄라이저)

저역 주파수: 40/80/100/160Hz

Q Factor: 0. 35/0. 59/0. 95/1. 15

(출력을 높이면 +6dB)

게인: ± 12dB

중역 주파수: 200/500/1k/2kHz

Q Factor: 0. 35/0. 59/0. 95/1. 15

(출력을 높이면 +6dB)

게인: ± 12dB

고역 주파수: 3. 15k/8k/10k/12. 5kHz

Q Factor: 0. 35/0. 59/0. 95/1. 15

(출력을 높이면 +6dB)

게인: ± 12dB

라우드니스

(저역) +3. 5dB(100Hz), +3dB(10kHz)

(중역) +10dB(100Hz), +6. 5dB(10kHz)

(고역) +11dB(100Hz), +11dB(10kHz)

(블룸: -30dB)

톤 제어

(베이스) 주파수: 40/63/100/160Hz

게인: ± 12dB

(트레블) 주파수: 2. 5k/4k/6. 3k/10k Hz

게인: ± 12dB

서브우퍼 출력

주파수 50/80/125Hz

슬로프 -12dB/oct

게인 ± 12dB

CD 플레이어

시스템 컴팩트 오디오 시스템

사용 가능 디스크 컴팩트 디스크

신호 포맷 샘플링 주파수: 44. 1 kHz

양자화 비트 수: 16: linear

주파수 특성 5~20,000Hz(± 1 dB)

신호대 잡음비 94dB(1kHz)(IEC-A 네트워크)

고음역 90dB(1kHz)

채널수 2(스테레오)

FM 튜너

주파수 범위 87. 5 - 108MHz

사용 가능 감도 9dBf

(1. 8μV/75Ω, 모노, S/N: 30dB)

50dB quieting sensitivity 15dBf

(1. 5μV/75Ω, 모노)

신호대 잡음비 70dB(IEC-A 네트워크)

왜율 0. 3%(65dBf, 1kHz, 스테레오에서)

주파수 반응 30~15,000Hz(± 3dB)

스테레오 분리도 40dB(65dBf, 1kHz에서)

AM 튜너

주파수 범위 531~1,602kHz(9kHz)

530~1,640kHz(10kHz)

사용 가능 감도 18μV(S/N: 20dB)

Selectivity 50dB(± 9kHz)

50dB(± 10kHz)

알아두기:

- 주요 사양과 설계는 본 기기의 개선을 위해 사전 통보없이 변경될 수 있습니다.