

Pioneer *sound.vision.soul*

사용 설명서

CD 리시버

DEH-P6950IB

SUPER TUNER III 

본 파이오니아 제품을 구입해주셔서 감사합니다.

구입하신 제품을 올바르게 사용할 수 있도록 본 사용 설명서를 주의 깊게 잘 읽어보시기 바랍니다. 설명서를 읽고 난 후, 안전한 장소에 보관하여 필요 시 참조할 수 있도록 하십시오.

01 시작하기 전에

본 기기에 대하여 4
당사의 웹 사이트 4
기기의 도난 방지 4
- 프론트 패널을 분리할 때 5
- 프론트 패널을 부착할 때 5
데모 모드에 대하여 5
리모컨의 사용 및 보관법 6
- 배터리를 끼울 때 6
- 리모컨을 사용할 때 6

02 기기 작동법

제품설명 7
- 헤드 유닛 7
- 리모컨 7
기본 작동 8
- 전원 ON/OFF 8
- 소스를 선택할 때 8
- 볼륨을 조절할 때 9
튜너 9
- 기본 작동 9
- 방송국을 저장하고 호출할 때 10
- 작동 고급편 10
- 가장 강한 방송 주파수를 저장할 때 11
- 강한 신호에 맞출 때 11
내장 CD 플레이어 12
- 기본 작동 12
- 트랙을 직접 선택할 때 13
- 작동 고급편 13
- 반복 재생 범위를 선택할 때 13
- 무작위 순서로 트랙을 재생할 때 14
- 폴더와 트랙 첫머리 재생할 때 14
- 디스크 재생 일시정지할 때 14
- 압축 및 BMX를 사용할 때 14
- 현재 디스크나 폴더에서 트랙을 10개씩 검색할 때 15
- 디스크 타이틀 기능을 사용할 때 15
- 디스크의 텍스트 정보를 디스플레이할 때 16
- 트랙 타이틀 목록에서 트랙을 선택할 때 16
- 파일 이름 목록에서 트랙을 선택할 때 16

iPod에서 노래를 재생할 때 17
- 기본 작동 17
- 노래를 검색할 때 17
- iPod 의 텍스트 정보를 디스플레이할 때 18
- 작동 고급편 18
- 반복 재생할 때 18
- 무작위 순서로 노래를 재생할 때 (셔플) 18
- 노래 일시정지할 때 19
오디오 조정 19
- 오디오 조정에 대하여 19
- 밸런스 조정을 사용할 때 20
- 이퀄라이저를 사용할 때 20
- 라우드니스를 조절할 때 21
- 서브우퍼 출력을 사용할 때 22
- 베이스를 부스팅할 때 22
- 하이 패스 필터를 사용할 때 22
- 소스 레벨을 조절할 때 23
초기 설정 24
- 초기 설정을 조절할 때 24
- 디스플레이 언어를 선택할 때 24
- 시계를 설정할 때 24
- FM 튜닝 간격을 설정할 때 25
- AM 튜닝 간격을 설정할 때 25
- 경고음을 전환할 때 25
- 보조 설정을 사용할 때 25
- 감광 설정을 사용할 때 25
- 밝기를 조절할 때 26
- 리어 출력 및 서브우퍼 컨트롤러를 설정할 때 26
- 묵음/감쇠를 사용할 때 26
- 기능 데모를 사용할 때 26
- 리버스 모드를 사용할 때 27
- 에버스크롤(Ever Scroll)을 사용할 때 27
- BT 오디오 소스를 활성화시킬 때 27
- 블루투스 무선 연결에 PIN 코드를 입력할 때 27
기타 기능 28
- AUX 소스를 사용할 때 28
- 시계 디스플레이를 켜거나 끌 때 28
- 엔터테인먼트 디스플레이를 사용할 때 28
- PGM 버튼을 사용할 때 29

03 사용 가능한 부속장치

USB 휴대용 오디오 플레이어/ USB 메모리에 노래를 저장할 때 30
- 기본 작동 30
- USB 휴대용 오디오 플레이어/ USB 메모리에 노래를 저장할 때 30
- 작동 고급편 30
- 오디오 파일의 텍스트 정보를 디스플레이할 때 31
- 파일 이름 목록에서 파일을 선택할 때 31
블루투스 오디오 32
- 기본 작동 32
- 작동 고급편 33
- 블루투스 오디오 플레이어를 연결할 때 33
- 블루투스 오디오 플레이어에서 노래를 재생할 때 33
- 노래를 일시정지할 때 33
- 재생을 중지시킬 때 34
- 블루투스 오디오 플레이어와의 연결을 해제할 때 34
- BD (Bluetooth Device, 블루투스 장치) 주소를 디스플레이할 때 34
- 수리에 필요한 시스템 버전을 디스플레이할 때 34
블루투스 전화 35
- 기본 작동 35
- 핸드프리 통화를 설정할 때 36
- 전화를 걸 때 36
- 전화를 받을 때 36
- 작동 고급편 37
- 휴대폰을 연결할 때 37
- 휴대폰 연결을 끊을 때 38
- 연결된 휴대폰을 등록할 때 38
- 등록된 전화를 삭제할 때 38
- 등록된 휴대폰을 연결할 때 38
- 전화번호부를 이용할 때 39
- 통화 내역을 사용할 때 41
- 사전설정 번호를 사용할 때 42
- 전화번호를 입력하여 전화를 걸 때 42
- 메모리를 지울 때 42
- 자동거부를 설정할 때 43
- 자동응답을 설정할 때 43
- 벨 음량을 바꿀 때 43
- 예코를 취소하고 노이즈를 줄일 때 43
- BD (Bluetooth Device) 주소를 디스플레이할 때 43

- 수리에 필요한 시스템 버전을 디스플레이할 때 43
멀티-CD 플레이어 44
- 기본 작동 44
- 트랙을 직접 선택할 때 44
- 작동 고급편 44
- ITS 재생목록을 사용할 때 45
- 디스크 타이틀 기능을 사용할 때 46
- CD TEXT 기능을 사용할 때 47
DVD 플레이어 48
- 기본 작동 48
- 디스크를 선택할 때 48
- 폴더를 선택할 때 48
- 작동 고급편 48
TV 튜너 50
- 기본 작동 50
- 방송국을 저장하고 호출할 때 50
- 가장 강한 방송국을 순차적으로 저장할 때 51

● 추가 정보

문제 해결 52
오류 메시지의 이해 52
디스크와 플레이어의 취급 요령 53
듀얼 디스크 53
압축 오디오 파일 54
- 폴더 체계의 예 54
- 압축 오디오 호환성 54
iPod 의 취급 요령 55
- iPod 설정 55
사양 56

시작하기 전에

본 기기에 대하여

⚠ 주의

- 본 기기에 액체가 닿지 않도록 하십시오. 감전사고가 일어날 수 있습니다. 또한 이 기기에 물이 닿으면 파손, 연기, 과열이 일어날 수 있습니다.
- 본 설명서를 찾기 쉬운 곳에 보관하셨다가 나중에 작동 절차와 주의사항들을 참조하시기 바랍니다.
- 차량 외부 소음을 들을 수 있도록 볼륨을 항상 낮춰 두십시오.
- 본 기기에 습기가 차지 않도록 하십시오.
- 배터리를 빼거나 방전할 때에는 현재의 메모리가 지워지므로 다시 프로그램해야 합니다.
- 기기가 제대로 작동하지 않으면 판매업체나 가까운 파이오니아 서비스 사업소에 문의하시기 바랍니다.

WMA에 대하여



박스에 인쇄된 Windows Media™ 로고는 이 기기가 WMA 데이터를 재생할 수 있다는 뜻입니다.

WMA는 Windows Media™ Audio의 약자로서, 마이크로소프트사가 개발한 오디오 압축 기술을 말합니다. WMA 데이터는 윈도우 미디어 플레이어 버전 7 이상을 이용해 인코딩할 수 있습니다.

윈도우 미디어와 윈도우 로고는 미국과 세계각국에 등록된 마이크로소프트사의 상표 또는 등록상표입니다.

- 이 기기는 WMA 파일을 인코딩할 때 사용한 응용프로그램에 따라 제대로 작동하지 않을 수도 있습니다.

MP3에 대하여

본 제품의 공급은 개인적이고 비상업적인 용도의 라이선스만 양도되는 것일 뿐, 상업용(예: 수익창출) 실시간 방송(지상, 위성, 케이블, 기타 매체)이나, 인터넷, 인트라넷, 기타 네트워크를 통한 방송/스트리밍, 유료 오디오나 AOD(주문형 오디오) 같은 그 외 전자 콘텐츠 배포 시스템에 본 제품을 사용할 수 있는 라이선스가 양도되는 것은 아니며, 그러한 권리가 수반되는 것도 아닙니다. 그렇게 사용하려면 독자적인 라이선스가 필요합니다. 자세한 내용을 보려면 <http://www.mp3licensing.com>을 방문하십시오.

AAC에 관하여

AAC는 Advanced Audio Coding의 약자로서, MPEG 2 및 MPEG 4에 사용되는 오디오 압축 기술을 말합니다. AAC 파일을 인코딩하는데 여러 가지 응용 프로그램들을 사용할 수 있지만, 파일 형식과 확장명은 인코딩에 사용할 응용 프로그램에 따라 달라집니다.

이 기기는 iTunes® version 6.05 이하 버전으로 인코딩한 AAC 파일들을 재생합니다. iTunes는 미국 및 세계각국에 등록된 Apple Computer, Inc.의 등록상표입니다.

iPod® 호환성

이 기기는 iPod로 음악을 듣고 제어할 수 있습니다.

- iPod는 미국 및 세계각국에 등록된 Apple Computer, Inc.의 등록상표입니다.
- 본 기기는 독 커넥터를 가진 iPod만을 지원합니다.
- 본 기기는 iPod 2004-10-20 업데이트 이전의 소프트웨어 버전은 지원하지 않습니다. 지원 버전은 가까운 파이오니아 판매업체에 문의하시기 바랍니다.
- iPod의 소프트웨어 버전에 따라 작동이 변경될 수 있습니다.

당사의 웹 사이트

아래 주소의 파이오니아 사이트를 방문하십시오:



- 당사의 웹 사이트에서 최신 파이오니아 기업 정보를 보실 수 있습니다.

시작하기 전에

기기의 도난 방지

도난을 방지하기 위해 프론트 패널을 분리해둘 수 있습니다.

- 점화 장치를 끄고 5 초 내에 프론트 패널을 헤드 유닛에서 분리하지 않으면, 경고음이 울립니다.
- 경고음은 끌 수 있습니다. 경고음을 끄는 방법은 25 페이지를 참조하십시오.

중요

- 프론트 패널을 떼어내거나 부착할 때 부드럽게 쥐십시오.
- 프론트 패널에 과도한 충격이 가해지지 않도록 하십시오.
- 프론트 패널이 직사광선과 고온에 노출되지 않도록 하십시오.

프론트 패널을 분리할 때

1 OPEN을 누르고 프론트 패널을 여십시오.

2 프론트 패널의 왼쪽을 쥐고 부드럽게 바깥쪽으로 당기십시오.

프론트 패널을 너무 꼭 쥐거나 떨어뜨리지 않도록 주의하시고, 물이나 기타의 액체에 닿아 손상을 입지 않도록 하십시오.

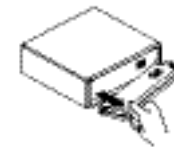

3 프론트 패널을 제공된 보호 케이스 안에 넣어 안전하게 보관하십시오.

프론트 패널을 부착할 때

- 프론트 패널을 똑바로 잡고 탑재 후크에 단단히 맞물리게 하여 제자리에 끼워 넣으십시오.

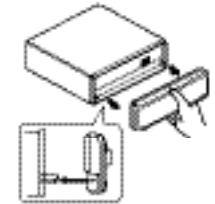

데모 모드에 대하여

본 기기에는 두 가지 데모 모드가 있습니다. 하나는 리버스 모드이고, 다른 하나는 기능 데모 모드입니다.

중요

본 기기의 적색 도선(ACC)은 점화 스위치 온/오프 작동과 연결된 터미널에 연결해야 합니다. 그렇게 하지 않으면, 차량 배터리가 소모될 수 있습니다.

리버스 모드(Reverse mode)

30 초 동안 아무런 작동도 하지 않으면, 화면이 리버스를 시작하게 되고, 10초마다 리버스를 반복하게 됩니다. 점화 스위치가 ACC나 ON에 맞춰져 있고 본 기기의 전원선이 꺼져 있을 때 BAND를 누르면 리버스 모드가 취소됩니다.

다시 BAND를 누르면 리버스 모드가 시작됩니다.

기능 데모 모드(Feature demo mode)

점화 스위치가 ACC나 ON에 맞춰져 있고 본 기기의 전원선이 꺼져 있을 때 기능 데모가 자동으로 시작됩니다. 기능 데모가 작동하는 동안 DISPLAY를 누르면 기능 데모 모드가 취소됩니다. 다시 DISPLAY를 누르면 기능 데모 모드가 시작됩니다. 차량 엔진이 꺼져 있을 때 기능 데모를 계속 작동시키면, 배터리가 소모될 수 있음에 유의하십시오.

리모컨의 사용 및 보관법

배터리를 끼울 때

리모컨 뒷면의 트레이를 밀어서 뺀 후, 배터리의 양극(+)과 음극(-)을 바르게 맞추어 끼워 넣으십시오.

- 처음 사용할 경우, 트레이에서 돌출된 필름을 빼내십시오.



⚠ 경고

배터리는 어린이의 손이 닿지 않는 곳에 보관하십시오. 배터리를 삼킨 경우, 즉시 의사의 도움을 받으십시오.

⚠ 주의

- CR2025(3 V) 리튬 배터리 1 개만 사용하십시오.
- 리모컨을 한 달 이상 사용하지 않을 경우 배터리를 빼십시오.
- 배터리를 잘못 교체한 경우 폭발 위험이 있습니다. 같은 배터리 종류나 유사 종류로만 교체하십시오.
- 배터리를 금속도구를 이용해 만지지 마십시오.
- 배터리를 금속물질과 함께 보관하지 마십시오.
- 배터리 누출이 있는 경우, 리모컨을 완전히 깨끗하게 닦아낸 후 새 배터리를 다시 설치하십시오.
- 다 쓴 배터리를 폐기할 때에는 사용자의 국가/지역에 적용되는 정부규정이나 환경공공기관의 규칙에 따라 주십시오.

리모컨을 사용할 때

리모컨을 프론트 패널 방향으로 향하게 하십시오.

- 직사광선을 받으면 리모컨이 제대로 작동하지 않을 수 있습니다.

👉 중요

- 리모컨을 고온의 환경이나 직사광선이 있는 곳에 두지 마십시오.
- 리모컨을 떨어뜨리면 브레이크 페달이나 가속 페달 밑에 끼일 수 있으므로 떨어지지 않도록 하십시오.

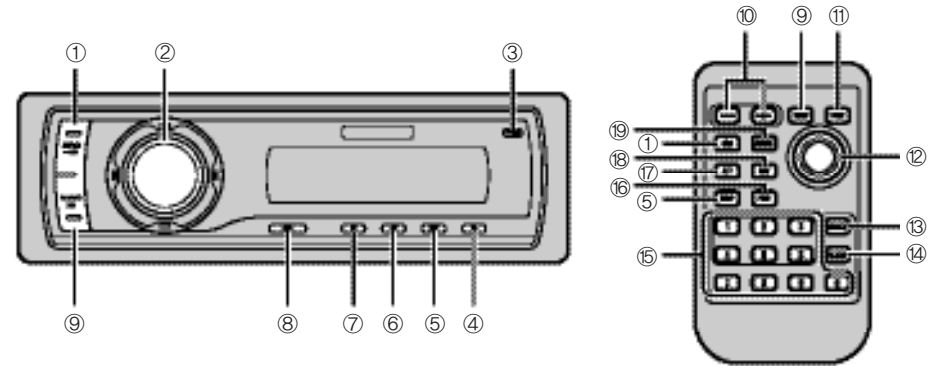

제품설명

헤드 유닛

① SOURCE 버튼

소스를 선택하면 이 기기가 켜집니다. 이 버튼을 누르면 사용할 수 있는 소스들이 번갈아 나타납니다.

② MULTI-CONTROL

수동 검색 튜닝, 빨리감기, 되감기, 트랙 검색 등을 할 때 이 버튼을 움직이십시오. 제어 기능에도 사용할 수 있습니다. 이 버튼을 돌려 볼륨을 키우거나 낮출 수 있습니다.

③ OPEN 버튼

프론트 패널을 열 때 이 버튼을 누릅니다.

④ CLOCK 버튼

시계 디스플레이를 바꿀 때 이 버튼을 누릅니다.

⑤ DISPLAY 버튼

여러 가지 디스플레이를 선택할 때 이 버튼을 누릅니다.

⑥ SW 버튼

서브우퍼 설정 메뉴를 설정할 때 누릅니다. 베이스 부스트 설정 메뉴를 선택하려면 이 버튼을 길게 누릅니다.

⑦ EQ 버튼

여러 가지 이퀄라이저 커브를 선택할 때 이 버튼을 누릅니다.

⑧ LIST 버튼

이 버튼을 누르면 소스에 따라 디스크 타이틀 목록, 트랙 타이틀 목록, 폴더 목록, 파일 목록, 현재 채널 목록 등이 나타납니다.

⑨ BAND 버튼

3 개 FM 대역과 1 개 AM 대역 중에서 선택을 하거나, 기능 제어 모드를 취소할 때 이 버튼을 누릅니다.

리모컨

헤드 유닛의 버튼들을 작동하는 방식과 같습니다.

⑩ VOLUME 버튼

볼륨을 높이거나 낮추려면 이 버튼을 누릅니다.

⑪ FUNCTION 버튼

기능을 선택할 때 이 버튼을 누릅니다.

⑫ 조이스틱

수동 검색 튜닝, 빨리감기, 되감기, 트랙 검색 등을 할 때 이것을 움직이십시오. 제어 기능에도 사용할 수 있습니다.

기능들은 볼륨 제어 기능만 제외하고 MULTI-CONTROL과 같습니다.

기기 작동법

⑬ DIRECT 버튼

원하는 트랙을 직접 선택할 때 이 버튼을 누릅니다.

⑭ CLEAR 버튼

0부터 9까지를 사용해 입력된 번호를 지울 때 누릅니다.

⑮ 0 ~ 9 버튼

원하는 트랙, 사전설정 튜닝, 디스크 등을 직접 선택할 때 누릅니다. 버튼 1부터 6까지는, 튜너의 경우 사전설정 튜닝을 실행시키고, 멀티-CD 플레이어의 경우 디스크 번호 검색을 실행시킵니다.

⑯ PGM 버튼

각 소스별로 프로그래밍되어 있는 기능들을 작동시킬 때 누릅니다. (29 페이지, PGM 버튼을 사용할 때를 참조하십시오.)

⑰ ATT 버튼

이 버튼을 누르면 볼륨을 약 90%까지 재빨리 낮출 수 있습니다. 한 번 더 누르면 원래의 볼륨으로 되돌아갑니다.

⑱ ENTERTAINMENT 버튼

엔터테인먼트 디스플레이로 변경할 때 이 버튼을 누릅니다.

⑲ AUDIO 버튼

여러 가지 음질 컨트롤을 선택할 때 이 버튼을 누릅니다.

기본 작동

전원 ON/OFF

기기를 켤 때

- SOURCE 버튼을 눌러 전원을 켜십시오.

기기를 끌 때

- 기기가 꺼질 때까지 SOURCE 버튼을 길게 누르십시오.

소스를 선택할 때

원하는 소스를 선택하여 청취할 수 있습니다. 내장 CD플레이어로 전환하려면 기기에 디스크를 넣으십시오. (12페이지를 참조하십시오.)

- SOURCE 를 누르고 소스를 선택하십시오. SOURCE 를 반복해서 누르면 아래 순서대로 소스가 전환됩니다:

Tuner - Television - DVD player/MultiDVD player - Built-in CD player - Multi-CD player - iPod - USB - External unit 1 - External unit 2 - AUX1 - AUX2 - BTAudio - BT Telephone

알아두기

- 아래의 경우에는 사운드 소스가 변경되지 않습니다:
 - 선택된 소스에 해당되는 장치가 본 기기에 연결되어 있지 않은 경우.
 - 플레이어에 디스크나 매거진이 없는 경우.
 - AUX(보조입력장치)가 꺼져 있는 경우(25 페이지를 참조하십시오.)
 - BT Audio 소스가 꺼져 있는 경우(27 페이지, BT Audio 소스를 활성화시킬 때를 참조하십시오.)
- 기본 설정은 AUX1입니다. 사용하지 않을 때에는 AUX1을 끄십시오(25 페이지, 보조 설정으로 전환할 때를 참조하십시오.)

기기 작동법

- 외부 장치란 파이오니아 제품(예: 장래 출시될 제품)을 가리키는 말로서 호환이 안되더라도 본 기기를 통해 기본 기능들은 컨트롤할 수 있는 장치를 말합니다. 본 기기에서는 외부 장치를 두 개 컨트롤 할 수 있습니다. 2 개의 외부 장치가 연결되면, 자동으로 본 기기에서 그 외부장치들을 외부 장치 1이나 외부 장치 2에 할당합니다.
- 본 기기의 청색/백색 도선을 차량 안테나 중계 컨트롤 터미널에 연결하면, 본 기기의 소스를 켤 때 차량의 안테나가 밖으로 뻗어 나옵니다. 안테나를 안으로 들어가게 하려면, 소스를 끄십시오.

볼륨을 조정할 때

- MULTI-CONTROL을 이용해 사운드 레벨을 조정하십시오.

튜너

기본 작동

중요

북미, 중미, 남미에서 본 기기를 사용할 때는 AM 튜닝 간격을 다시 설정하십시오(25 페이지, AM 튜닝 간격을 설정할 때를 참조하십시오).

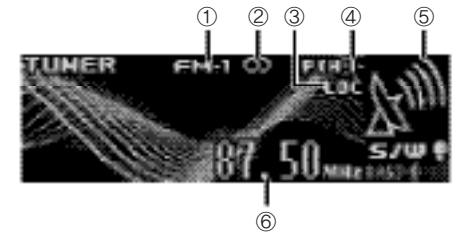

① BAND 표시등

② 스테레오(⊕) 표시등

선택된 주파수가 스테레오로 방송되고 있을 때 표시됩니다.

③ LOC 표시등

로컬 검색 튜닝이 켜져 있을 때 표시됩니다.

④ 사전설정 번호 표시등

⑤ 신호 수준 표시등

라디오 전파 세기를 표시합니다.

⑥ 주파수 표시등

- 1 SOURCE를 눌러 튜너를 선택하십시오.
- 2 BAND를 눌러 대역을 선택하십시오. 원하는 대역(FM의 경우 F1, F2, F3와 AM)이 디스플레이될 때까지 BAND를 누르십시오.
- 3 수동 튜닝을 실행하려면, MULTI-CONTROL 왼쪽이나 오른쪽을 누르십시오.

4 자동 검색 튜닝을 하려면, 약 1 초 동안 MULTI-CONTROL 왼쪽이나 오른쪽을 누르고 있다가 떼십시오.

수신율이 우수한 방송을 찾을 때까지 튜너가 주파수를 스캔할 것입니다.

■ 자동 검색 튜닝을 취소하려면, MULTI-CONTROL 왼쪽이나 오른쪽을 누르면 됩니다.

■ MULTI-CONTROL 왼쪽이나 오른쪽을 계속 누르고 있으면 방송국들을 계속 건너뛰게 됩니다. MULTI-CONTROL에서 손을 떼면 그때부터 자동 검색 튜닝이 시작됩니다.

방송국을 저장하고 호출할 때

방송 주파수를 최대 6개까지 간단히 저장한 후 나중에 해당 버튼을 눌러 그 주파수를 호출할 수 있습니다.

• 3개 FM 대역에 각각 6 개씩 총 18 개의 FM 방송국과 6 개의 AM 방송국을 메모리에 저장할 수 있습니다.

1 메모리에 저장하고 싶은 주파수를 찾았다면 LIST를 누르십시오.

2 MULTI-CONTROL을 이용해 선택한 주파수를 메모리에 저장하십시오..

MULTI-CONTROL을 돌려 사전설정 번호를 바꿀 수 있습니다. 저장하려면 길게 누르십시오.

선택한 사전설정 번호가 깜박이다가 계속 깜박임을 멈추고 계속 불이 들어온 상태를 유지하게 됩니다. 선택한 라디오 방송국 주파수가 메모리에 저장된 것입니다.

3 MULTI-CONTROL 을 이용해 원하는 방송국을 선택하십시오.

MULTI-CONTROL을 돌려 방송국을 바꿀 수 있습니다. 선택하려면 누르십시오.

■ MULTI-CONTROL의 위나 아래를 눌러 방송국을 바꿀 수도 있습니다.

■ 30 초 내에 목록을 실행시키지 않으면, 디스플레이가 자동으로 평상시 디스플레이로 되돌아갑니다.

리모컨을 사용할 때

● 메모리에 저장하고 싶은 주파수를 찾았다면, 사전설정 튜닝 버튼 1부터 6까지 중 하나

를 누르고 그 사전설정 번호의 깜박임이 멈출 때까지 길게 누르십시오.

눌린 번호는 사전설정 번호 표시등에서 깜박이다가, 깜박임을 멈추고 계속 불이 들어온 상태를 유지하게 됩니다. 선택한 라디오 방송국 주파수가 메모리에 저장된 것입니다.

다음에 그 사전설정 튜닝 버튼을 누르면 메모리에서 해당 라디오 방송국 주파수가 호출됩니다.

■ 사전설정 튜닝 버튼 1부터 6까지에 할당된 라디오 방송국 주파수를 호출할 때, 주파수가 디스플레이되어 있는 동안 MULTI-CONTROL의 위나 아래를 눌러 호출할 수도 있습니다.

작동 고급편

1 MULTI-CONTROL 를 누르면 메인 메뉴가 디스플레이됩니다.

FUNCTION, AUDIO, ENTERTAINMENT 가 화면에 나타납니다.

2 MULTI-CONTROL 를 이용해 FUNCTION 을 선택하십시오.

이것을 돌려 메뉴 옵션을 바꿀 수 있습니다. 선택하려면 누르십시오.

디스플레이에 기능 이름들이 나타납니다.

3 MULTI-CONTROL 을 돌려 기능을 선택하십시오.

MULTI-CONTROL 을 돌리면 아래 순서대로 기능들이 번갈아 나타납니다:

BSM (best stations memory, 베스트 방송국 메모리) - Local (local seek tuning, 로컬 검색 튜닝)

■ 리모컨에서 FUNCTION을 눌러 기능을 선택할 수도 있습니다.

■ 주파수 디스플레이로 되돌아가려면, BAND를 누르십시오.

■ 30 초 내에 기능을 실행시키지 않으면, 디스플레이가 자동으로 평상시 디스플레이로 되돌아갑니다.

가장 강한 방송 주파수를 저장할 때

BSM(best stations memory)을 이용하면, 가장 강한 방송 주파수 6 개를 1부터 6까지의 사전설정 튜닝 버튼들에 자동 저장할 수 있습니다. 일단 저장하고 나면 이 버튼들을 눌러 해당 주파수에 맞출 수 있습니다.

• BSM으로 방송 주파수를 저장하면, 리모컨의 1부터 6까지의 버튼을 이용해 이전에 저장했던 방송 주파수들이 지워질 수 있습니다..

1 MULTI-CONTROL 을 이용해 기능 메뉴에서 BSM을 선택하십시오.

2 MULTI-CONTROL 을 눌러 BSM 을 커십시오.

가장 강한 방송 주파수 6 개가 신호가 강한 순서대로 저장됩니다.

■ 저장 과정을 취소하려면 MULTI-CONTROL를 다시 누르십시오.

3 MULTI-CONTROL 을 이용해 원하는 방송국을 선택하십시오.

이것을 돌려 방송국을 바꿀 수 있습니다. 선택하려면 누르십시오.

■ MULTI-CONTROL 의 위나 아래를 눌러 방송국을 바꿀 수도 있습니다.

강한 신호에 맞출 때

로컬 검색 튜닝을 이용하면, 신호가 강해 수신율이 우수한 라디오 방송국들만 찾아서 맞출 수 있습니다.

1 MULTI-CONTROL 을 이용해 기능 메뉴에서 Local을 선택하십시오.

2 MULTI-CONTROL 을 눌러 로컬 검색 튜닝을 켜십시오..

■ 로컬 검색 튜닝을 끄려면, MULTI-CONTROL을 다시 누르십시오.

3 MULTI-CONTROL의 왼쪽이나 오른쪽을 눌러 감도를 설정하십시오.

FM에는 4 가지 단계의 감도가 있고, AM에는 두 가지 단계의 감도가 있습니다:

FM: Level 1 - Level 2 - Level 3 - Level 4
AM: Level 1 - Level 2

LOCAL 4 설정은 가장 강한 방송국들만 수신할 수 있고, 이보다 낮은 설정들은 단계적으로 신호가 약한 방송국들을 수신할 수 있습니다.

내장 CD 플레이어

기본 작동

내장 CD 플레이어는 오디오 CD(CD-DA)와, CD-ROM에 기록된 압축 오디오(WMA/MP3/AAC/WAV)를 재생합니다. (재생 가능한 파일들은 52 페이지를 참조하십시오.)

51 페이지, 디스크와 플레이어에 관한 주의사항을 읽어 보시기 바랍니다.



- ① WMA/MP3/AAC/WAV 표시등
압축 오디오를 재생하고 있을 때, 현재 재생하고 있는 오디오 파일의 종류가 표시됩니다.
- ② 폴더 번호 표시등
압축 오디오를 재생하고 있을 때, 현재 재생하고 있는 폴더 번호가 표시됩니다.
- ③ 트랙 번호 표시등
- ④ 재생 시간 표시등
- ⑤ 비트 레이트/샘플링 주파수 표시등
압축 오디오를 재생하고 있을 때, 현재 트랙(파일)의 비트 레이트나 샘플링 주파수가 표시됩니다.
 - VBR (가변전송속도)로 레코딩된 WMA 파일을 재생할 때에는 평균 비트 레이트 값이 디스플레이됩니다.
 - VBR (가변전송속도)로 레코딩된 MP3 파일을 재생할 때에는 비트 레이트 값 대신에 VBR이 디스플레이됩니다.

1 OPEN을 눌러 프론트 패널을 여십시오.

디스크 삽입구가 나타납니다.

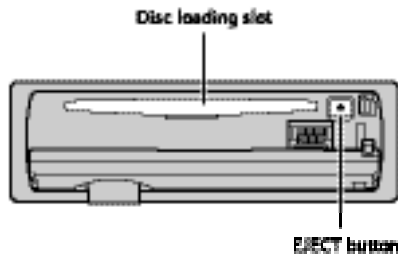

- 고장을 피하려면, 프론트 패널이 열려 있을 때 금속 물체가 들어가 터미널에 닿게 되는 일이 없도록 하십시오.

2 디스크 삽입구에 CD (CD-ROM) 를 넣으십시오.

재생이 자동 시작됩니다.

- 디스크의 라벨 면이 위로 오도록 해야 합니다.
- CD (CD-ROM) 를 넣은 후, SOURCE를 눌러 내장 CD 플레이어를 선택하십시오.
- EJECT를 누르면 CD (CD-ROM)이 밖으로 방출됩니다.

3 프론트 패널을 닫으십시오.

4 압축 오디오를 재생 중일 때 MULTI-CONTROL의 위나 아래를 눌러 폴더를 선택할 수 있습니다.

- 압축 오디오 파일이 없는 폴더는 선택할 수 없습니다.
- 폴더 01 (ROOT)로 되돌아가려면, BAND를 길게 누르십시오. 그러나 폴더 01 (ROOT)에 파일이 없으면, 재생은 폴더02부터 시작됩니다.

5 빨리감기나 되감기를 하려면 MULTI-CONTROL의 왼쪽이나 오른쪽을 길게 누르십시오

- Rough search 을 선택한 경우, MULTI-CONTROL의 왼쪽이나 오른쪽을 길게 누르면 현재 디스크(폴더)에서 트랙을 10 개씩 검색할 수 있습니다(15 페이지, 현재 디스크나 폴더에서 트랙을 10 개씩 검색할 때를 참조하십시오.)

6 트랙을 뒤로 건너 뛰거나 앞으로 건너 뛰려면 MULTI-CONTROL의 왼쪽이나 오른쪽을 길게 누르십시오.

알아두기

- 디스크 재생이 시작되고 소리가 나오기까지 약간 시간이 걸릴 수 있습니다. 읽고 있는 중인 경우 Format read 라고 디스플레이됩니다.
- ERROR-11 같은 오류 메시지가 나타나면, 15 페이지, 내장 CD 플레이어 오류 메시지의 이해를 참조하십시오.
- CD-EXTRA나 MIXED-MODE CD를 재생할 때에는, BAND를 사용해 압축 오디오와 CD-DA를 번갈아 선택할 수 있습니다
- 압축 오디오와 CD-DA 중에서 선택하여 재생한 경우, 디스크의 첫번째 트랙부터 재생이 시작됩니다.
- VBR (가변전송방식)로 녹음된 파일을 재생할 때, 재생 시간이 제대로 나타나지 않을 수 있습니다.
- 압축 오디오를 재생할 때 빨리감기나 되감기를 하면 사운드가 나오지 않습니다.
- 재생은 파일 번호 순서대로 실행됩니다. 파일이 없는 폴더는 건너뛰게 됩니다. (폴더 01 (ROOT)에 파일이 없으면, 재생은 폴더02부터 시작됩니다.)

트랙을 직접 선택할 때

리모컨을 이용할 경우, 직접 원하는 트랙 번호를 입력해 트랙을 선택할 수 있습니다.

- 오디오 파일을 재생 중이라면, 현재 폴더에서 트랙을 선택할 수 있습니다.

1 DIRECT 를 누르십시오.

트랙 번호 입력 화면이 나타납니다.

2 0부터 9까지의 버튼을 이용해 원하는 트랙 번호를 입력하십시오.

- CLEAR를 누르면 입력된 번호가 취소됩니다

3 DIRECT 를 누르십시오.

입력된 번호의 트랙이 재생됩니다.

- 번호 입력 모드에서 입력한 후, 8 초 내에 실행시키지 않으면 모드가 자동으로 취소됩니다.

작동 고급편

1 MULTI-CONTROL 를 누르면 메인 메뉴가 디스플레이됩니다.

FUNCTION, AUDIO, ENTERTAINMENT 가 화면에 나타납니다.

2 MULTI-CONTROL 를 이용해 FUNCTION을 선택하십시오.

이것을 돌려 메뉴 옵션을 바꿀 수 있습니다. 선택하려면 누르십시오.

디스플레이에 기능 이름들이 나타납니다.

3 MULTI-CONTROL 을 돌려 기능을 선택하십시오.

MULTI-CONTROL 을 돌리면 아래 순서대로 기능들이 번갈아 나타납니다:

Play mode (반복 재생) - Random mode (무작위 재생) - Scan mode (첫머리 재생) - Pause (일시정지) - Compression (압축 및 BMX) - Search mode (검색 방식) - TitleInput "A" (디스크 타이틀 입력)

- 리모컨에서 FUNCTION을 눌러 기능을 선택할 수도 있습니다.
- CD TEXT 디스크를 재생 중일 때에는 디스크 타이틀 입력 화면으로 전환할 수 없습니다. 이 디스크의 타이틀은 이미 CD TEXT 디스크에 기록되어 있습니다.
- 압축 오디오 디스크를 재생 중일 때에는 디스크 타이틀 입력 화면으로 전환할 수 없습니다.
- 평상시 디스플레이로 되돌아가려면 BAND를 누르십시오.
- 30 초 내에 TitleInput "A" 를 제외한 기능들을 실행시키지 않으면, 디스플레이가 자동으로 평상시 디스플레이로 되돌아가합니다.

반복 재생 범위를 선택할 때

반복 재생이란 선택한 반복 재생 범위 내에서 같은 트랙/폴더를 재생하는 기능입니다. 반복 범위에는 무작위 재생 범위와 첫머리 재생 범위가 있습니다.

1 MULTI-CONTROL 를 이용해 기능 메뉴에서 재생 모드를 선택하십시오.

기 작동법

2 MULTI-CONTROL 를 이용해 반복 범위를 선택하십시오.

- Disc repeat - 트랙 전체 반복
- Track repeat - 현재 트랙만 반복
- Folder repeat - 현재 폴더 반복
- 반복 재생 중에 다른 폴더를 선택하면, 반복 재생 범위가 디스크 반복으로 바뀝니다.
- CD를 재생 중일 때, 트랙 검색이나 빨리감기/되감기를 하면 반복 재생이 자동으로 취소됩니다.
- 압축 오디오를 재생 중일 때, Track repeat (트랙 반복)에서 트랙 검색, 빨리감기/되감기를 하면 반복 재생 범위가 폴더 반복으로 바뀝니다.
- Folder repeat (폴더 반복)를 선택한 경우, 그 폴더의 하위폴더는 재생할 수 없습니다.

무작위 순서로 트랙을 재생할 때

무작위 트랙 재생은 반복 재생 범위 내에서 무작위로 트랙을 재생하는 기능입니다.

본 페이지의 반복 재생 범위 선택을 참조하십시오.

1 MULTI-CONTROL 를 이용해 기능 메뉴에서 Random mode를 선택하십시오.

2 MULTI-CONTROL 을 눌러 무작위 재생을 켜십시오.

트랙이 무작위 순서로 재생됩니다.

- 무작위 재생을 끄려면, MULTI-CONTROL 을 다시 누르십시오.

폴더와 트랙 첫머리 재생할 때

첫머리 재생은 선택한 반복 범위 내에서 노래를 검색하는 기능입니다.

본 페이지, 반복 재생 범위 선택을 참조하십시오.

1 MULTI-CONTROL 를 이용해 기능 메뉴에서 Scan mode를 선택하십시오

2 MULTI-CONTROL 을 눌러 첫머리 재생을 켜십시오.

트랙마다 도입부가 10초씩 재생됩니다.

3 원하는 트랙을 찾았다면, MULTI-CONTROL 를 눌러 첫머리 재생을 켜십시오

- 화면이 자동으로 재생 디스플레이로 되돌아가는 경우, MULTI-CONTROL 을 이용해 다시 Scan mode를 선택하십시오.
- 디스크(폴더) 스캔이 끝나면, 트랙이 다시 정상으로 재생됩니다.

디스크 재생 일시정지할 때

1 MULTI-CONTROL 를 이용해 기능 메뉴에서 Pause를 선택하십시오.

2 MULTI-CONTROL 를 눌러 일시정지를 켜십시오.

현재 트랙의 재생이 일시정지 됩니다.

- 일시정지를 끄려면, MULTI-CONTROL 를 다시 누르십시오.

압축 및 BMX를 사용할 때

COMP (압축) 기능과 BMX 기능을 이용하여 본 기기의 사운드 재생 품질을 조절할 수 있습니다.

1 MULTI-CONTROL 를 이용해 기능 메뉴에서 Compression을 선택하십시오.

2 MULTI-CONTROL 를 눌러 사용자가 선호하는 설정을 선택하십시오.

COMP/BMX OFF - COMP 1 - COMP 2 -
COMP/BMX OFF - BMX 1 - BMX 2

기 작동법

현재 디스크나 폴더에서 트랙을 10개씩 검색할 때

검색 방식으로, 빨리감기/되감기 방식과 10 개씩 트랙을 검색하는 방식을 사용할 수 있습니다. Rough search를 선택하면 트랙을 10 개씩 검색할 수 있습니다.

1 MULTI-CONTROL 를 이용해 기능 메뉴에서 Search mode를 선택하십시오.

2 MULTI-CONTROL 를 눌러 Rough search를 선택하십시오.

- FF/REV - 빨리감기와 고속 되감기
- Rough search - 10 개씩 트랙 검색
- FF/REV 를 선택하려면, MULTI-CONTROL 을 다시 누르십시오.

3 BAND를 누르면 재생 디스플레이로 되돌아갑니다.

4 MULTI-CONTROL 의 왼쪽이나 오른쪽을 길게 누르면 현재 디스크(폴더)에서 트랙들이 10개씩 검색됩니다.

- 남아 있는 트랙 번호가 10개 미만일 때 MULTI-CONTROL 를 길게 누르면 처음(마지막) 트랙이 호출됩니다.

디스크 타이틀 기능을 사용할 때

CD 타이틀을 입력하여 그 타이틀이 디스플레이되도록 할 수 있습니다. 다음에 타이틀이 입력된 CD를 넣으면, 그 CD의 타이틀이 디스플레이됩니다

디스크 타이틀을 입력할 때

디스크 타이틀 입력 기능을 이용해 48 개까지 CD 타이틀을 본 기기에 저장할 수 있습니다. 타이틀의 길이는 각각 10 문자까지 가능합니다.

1 타이틀을 입력할 CD 를 재생하십시오.

2 MULTI-CONTROL 을 이용해 기능 메뉴에서 Titleinput "A" 를 선택하십시오.

3 DISPLAY 를 누르고 원하는 문자 유형을 선택하십시오.

DISPLAY 를 반복해서 누르면 아래 순서대로 문자 유형들이 바뀝니다:

알파벳 (대문자), 숫자, 기호 - 알파벳 (소문자) - 악센트가 있는 유럽어들 (예: á, à, ã, ç) - 숫자와 기호

4 MULTI-CONTROL 의 위나 아래를 눌러 알파벳 문자를 선택하십시오.

5 MULTI-CONTROL 의 왼쪽이나 오른쪽을 누르면 커서가 이전 문자 위치나 다음 문자 위치로 이동합니다.

6 타이틀을 입력한 후, MULTI-CONTROL 의 오른쪽을 누르면 커서가 마지막 위치로 이동합니다.

MULTI-CONTROL 의 오른쪽을 한번 더 누르면, 입력된 타이틀이 메모리에 저장됩니다.

7 BAND 를 누르면, 재생 디스플레이로 되돌아갑니다.

알아두기

- 기기에서 디스크를 뺐 후에도 타이틀은 메모리에 남아 있다가 그 디스크가 다시 삽입되면 해당 타이틀이 호출됩니다.
- 48 개 디스크의 데이터가 메모리에 저장된 후에는 새 디스크의 데이터가 가장 오래된 디스크의 데이터를 덮어 쓰게 됩니다.
- 멀티 CD 플레이어에 연결할 경우, 디스크 타이틀을 최대 100 개까지 입력할 수 있습니다.
- 디스크 타이틀 기능을 지원하지 않는 멀티 CD 플레이어와 연결한 경우, 본 기기에서 디스크 타이틀을 입력할 수 없습니다.

디스크의 텍스트 정보를 디스플레이 할 때

● DISPLAY 를 누르고 원하는 텍스트 정보를 선택하십시오.

타이틀이 입력된 CD의 경우

재생 시간 - : 디스크 타이틀과 재생 시간

CD TEXT 디스크의 경우

재생 시간 - : 디스크 아티스트 이름과 트랙

타이틀 - : 디스크 아티스트 이름과 디스크

타이틀 - : 디스크 타이틀과 트랙 타이틀 -

: 트랙 아티스트 이름과 : 트랙 타이틀 - :

트랙 타이틀과 재생 시간

WMA/MP3/AAC 디스크의 경우

재생 시간 - : 폴더 이름과 : 파일 이름 -

: 아티스트 이름과 : 트랙 타이틀 - : 아티스트

이름과 : 앨범 타이틀 - : 앨범 타이틀과 :

트랙 타이틀 - : 트랙 타이틀과 재생 시간 - :

코멘트와 재생 시간

WAV 디스크의 경우

재생 시간 - : 폴더 이름과 : 파일 이름

알아두기

- DISPLAY 를 길게 누르면 타이틀 왼쪽으로 스크롤 됩니다.
- 텍스트/숫자와 같은 특정 정보를 담고 있는 오디오 CD는 CD TEXT입니다.
- 디스크에 구체적인 정보가 레코딩되어 있지 않으면, 타이틀이나 이름이 디스플레이되지 않습니다.
- MP3 파일을 디스크에 기록할 때 사용한 iTunes®의 버전에 따라, 코멘트 정보가 제대로 디스플레이되지 않을 수도 있습니다.
- WMA 파일을 인코딩할 때 사용한 Windows Media Player 의 버전에 따라, 앨범 이름과 기타 텍스트 정보가 제대로 디스플레이되지 않을 수도 있습니다.
- 디스플레이에 나타난 샘플링 주파수는 반올림된 것일 수 있습니다.
- 초기 설정에서 Ever Scroll 이 ON에 맞추어져 있다면, 텍스트 정보가 디스플레이에서 계속 스크롤됩니다. 27 페이지, Ever Scroll을 사용할 때를 참조하십시오.

트랙 타이틀 목록에서 트랙을 선택할 때

트랙 타이틀 목록을 통해 CD TEXT 디스크의 트랙 타이틀 목록을 확인하고 이 중에서 트랙을 선택하여 재생할 수 있습니다.

1 LIST 를 눌러 트랙 타이틀 목록 모드를 선택하십시오.

2 MULTI-CONTROL을 이용해 원하는 트랙 타이틀을 선택하십시오.

이것을 돌려 트랙 타이틀을 바꿀 수 있습니다. 재생하려면 누르십시오.

■ MULTI-CONTROL 의 위나 아래를 눌러 트랙 타이틀을 바꿀 수도 있습니다.

■ 30 초 내에 목록을 실행시키지 않으면, 디스플레이가 자동으로 평상시 디스플레이로 되돌아갑니다.

파일 이름 목록에서 트랙을 선택할 때

파일 이름 목록을 통해 파일명(또는 폴더명)의 목록을 확인하고 이 중 하나를 선택하여 재생할 수 있습니다.

1 LIST 를 눌러 파일 이름 목록 모드를 선택하십시오.

디스플레이에 파일과 폴더의 이름들이 나타납니다.

2 MULTI-CONTROL 을 이용해 원하는 파일 이름(또는 폴더 이름)을 선택하십시오.

이것을 돌려서 파일 또는 폴더이름을 바꿀 수 있습니다. 재생을 하려면 누르십시오. 오른쪽을 누르면 선택 폴더에서 파일(또는 폴더)의 목록을 볼 수 있습니다.

■ MULTI-CONTROL 의 위나 아래를 눌러 파일이나 폴더의 이름을 바꿀 수도 있습니다.

■ 이전 목록(한 단계 상위 폴더)으로 되돌아가려면, MULTI-CONTROL 왼쪽을 누르십시오.

■ 폴더/파일 번호가 100을 넘는 경우, 폴더/파일 번호의 마지막 2 자리만 화면에 표시됩니다.

■ 현재 선택한 폴더 안의 폴더/파일의 숫자는 디스플레이 오른쪽에 표시됩니다.

■ 30 초 내에 목록을 실행시키지 않으면, 디스플레이가 자동으로 평상시 디스플레이로 되돌아갑니다.

iPod에서 노래를 재생할 때

기본 작동

본 기기에서 케이블(예: CD-H200)을 이용해 iPod를 제어할 수 있습니다. 케이블은 별매품입니다.

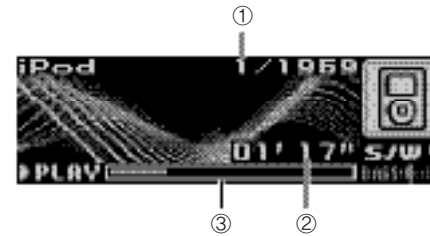

① 노래 번호 표시등

② 재생 시간 표시등

③ 노래 시간 (진행 막대)

1 iPod 를 본 기기에 연결하십시오.

자동으로 재생이 시작됩니다.

iPod 가 본 기기에 연결되어 있는 동안, PIONEER (또는 √ (check mark))가 iPod에 표시됩니다.

■ 본 기기의 독 커넥터를 iPod에 연결하기 전에, iPod에서 헤드폰을 빼십시오.

■ iPod를 본 기기에 연결한 후에, SOURCE를 눌러 iPod를 선택하십시오.

■ 본 기기에서 iPod를 제거할 때 본 기기가 꺼집니다.

2 빨리감기나 되감기를 하려면, MULTI-CONTROL 왼쪽이나 오른쪽을 길게 누르십시오.

3 트랙을 뒤로 건너 뛰거나 앞으로 건너 뛰려면 MULTI-CONTROL 왼쪽이나 오른쪽을 누르십시오.

알아두기

- 53 페이지, iPod 주의사항을 읽어보십시오.
- ERROR-11 같은 오류 메시지가 나타나면, 51 페이지 내장 CD 플레이어 오류 메시지의 이해를 참조하십시오.

- 본 기기가 제대로 작동할 수 있도록 본 기기의 독 커넥터를 iPod에 바로 연결하십시오.
- iPod가 본 기기에 연결되어 있을 동안, 점화 스위치가 ACC 또는 ON에 맞추어져 있다면 iPod의 배터리가 충전됩니다.
- iPod 가 본 기기에 연결되어 있는 동안, iPod를 자체적으로 켜거나 끌 수 없습니다.
- 본 기기에 연결된 iPod는 점화 스위치가 OFF로 맞춰지고 약 2 분 후에 꺼집니다.

노래를 검색할 때

본 기기로 iPod 를 제어하는 방식은 가능한 한 쉽게 작동하고 노래를 검색할 수 있도록 iPod의 작동 방식과 유사하게 되어 있습니다.

- 재생목록을 선택한 경우, 본 기기는 먼저 iPod의 이름 재생목록을 표시합니다. 이 재생목록은 iPod 안의 노래들을 모두 재생합니다.
- iPod 에 기록된 어떤 문자가 본 기기와 호환되지 않는 문자인 경우, 문자가 디스플레이되지 않습니다.

1 LIST를 눌러 목록 검색의 상위 메뉴를 선택하십시오.

2 MULTI-CONTROL 을 이용해 카테고리 를 선택하십시오.

이것을 돌려서 카테고리를 바꿀 수 있습니다. 선택하려면 누르십시오.

Playlists (재생목록) - Artists (아티스트) - Albums (앨범) - Songs (노래) - Genres (장르) 선택한 카테고리의 목록이 디스플레이됩니다.

■ MULTI-CONTROL을 길게 누르면 선택한 카테고리 전체가 재생되기 시작합니다.

■ MULTI-CONTROL의 위나 아래를 눌러 카테고리를 바꿀 수도 있습니다.

■ MULTI-CONTROL의 오른쪽을 눌러 카테고리를 선택할 수도 있습니다.

■ 이전 목록으로 되돌아가려면 MULTI-CONTROL 왼쪽을 누르십시오.

■ 목록 검색의 상위 메뉴로 이동하려면, MULTI-CONTROL 왼쪽을 길게 누르십시오.

■ 30 초 내에 목록을 실행시키지 않으면, 목록 검색이 자동으로 취소됩니다.

3 듣고 싶은 노래를 찾을 때까지 2 단계를 반복하십시오.

기기 작동법

iPod 의 텍스트 정보를 디스플레이할 때

● **DISPLAY** 를 눌러 원하는 텍스트 정보를 선택하십시오.

재생 시간 - : 아티스트 이름과 : 노래 타이틀
- : 아티스트 이름과 : 앨범 이름 - : 앨범 이름과 : 노래 타이틀 - : 노래 타이틀과 재생 시간

■ iPod 에 기록된 어떤 문자가 본 기기와 호환되지 않는 문자인 경우, 문자가 디스플레이되지 않습니다.

알아두기

- **DISPLAY** 를 길게 누르면 텍스트 정보 왼쪽으로 스크롤 됩니다.
- 초기 설정에서 Ever Scroll 이 ON에 맞추어져 있다면, 텍스트 정보가 디스플레이에서 계속 스크롤됩니다. 27 페이지, Ever Scroll을 사용할 때를 참조하십시오.

작동 고급편

1 **MULTI-CONTROL** 를 누르면 메인 메뉴가 디스플레이됩니다.

FUNCTION, AUDIO, ENTERTAINMENT 가 화면에 나타납니다.

2 **MULTI-CONTROL** 를 이용해 **FUNCTION** 을 선택하십시오.

이것을 돌려 메뉴 옵션을 바꿀 수 있습니다. 선택하려면 누르십시오.

디스플레이에 가능 이름들이 나타납니다.

3 **MULTI-CONTROL** 을 돌려 기능을 선택하십시오.

MULTI-CONTROL 을 돌리면 아래 순서대로 기능들이 번갈아 나타납니다:

Play mode (반복 재생) - Shuffle mode (셔플) - Shuffle all (모두 셔플) - Pause (일시정지)

■ 리모컨에서 **FUNCTION**을 눌러 기능을 선택할 수도 있습니다.

■ 재생 디스플레이로 되돌아가려면, **BAND**를 누르십시오.

■ 30 초 내에 기능을 실행시키지 않으면, 디스플레이가 자동으로 평상시 디스플레이로 되돌아갑니다.

반복 재생할 때

iPod 에서의 노래 재생에는 두 가지 반복 재생 범위가 있습니다: Repeat One (한 노래 반복), Repeat All (목록의 노래 전부 반복).

• Play mode 가 Repeat One으로 설정되어 있는 경우, 다른 노래를 선택할 수 없습니다.

1 **MULTI-CONTROL** 를 이용해 기능 메뉴에서 **Play mode**를 선택하십시오

2 **MULTI-CONTROL** 를 이용해 반복 범위를 선택하십시오.

- Repeat One - 현재 노래만 반복
- Repeat All - 선택한 목록의 노래 전부 반복

무작위 순서로 노래를 재생할 때 (셔플)

iPod 에서의 노래 재생에는 두 가지 방식의 무작위 재생이 있습니다: Shuffle Songs (무작위 노래 재생), Shuffle Albums (무작위 앨범 재생).

1 **MULTI-CONTROL** 를 이용해 기능 메뉴에서 **Shuffle mode**를 선택하십시오.

2 **MULTI-CONTROL** 를 이용해 원하는 설정을 선택하십시오.

- Shuffle Songs - 선택 목록 안의 노래들을 무작위 재생
- Shuffle Albums - 앨범을 무작위로 하나 선택한 후 그 앨범 안의 노래들을 전부 순서대로 재생
- Shuffle OFF - 무작위 재생 취소

무작위 순서로 전체 노래를 재생할 때 (전체 셔플)

iPod 안의 노래 모두를 무작위로 재생하는 방법입니다.

● **재생 디스플레이 중에 MULTI-CONTROL** 를 길게 누르면 전체 셔플이 켜집니다.

Shuffle All 이 짧게 화면에 나타난 후 iPod 안의 노래 모두가 무작위로 재생됩니다.

기기 작동법

알아두기

MULTI-CONTROL 을 이용해 메뉴에서 shuffle all 을 켤 수도 있습니다.

노래 일시정지할 때

1 **MULTI-CONTROL** 를 이용해 기능 메뉴에서 **Pause**를 선택하십시오.

2 **MULTI-CONTROL** 를 눌러 일시정지를 켜십시오.

현재 노래의 재생이 일시정지 됩니다.

■ 일시정지를 끄려면, **MULTI-CONTROL**을 다시 누르십시오.

오디오 조정

오디오 조정에 대하여

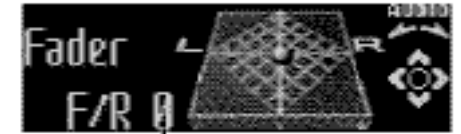

① 오디오 디스플레이

오디오 조정 상태가 표시됩니다.

1 **MULTI-CONTROL** 를 누르면 메인 메뉴가 디스플레이됩니다.

FUNCTION, AUDIO, ENTERTAINMENT 가 화면에 나타납니다.

2 **MULTI-CONTROL** 를 이용해 **AUDIO**를 선택하십시오.

이것을 돌려 메뉴 옵션을 바꿀 수 있습니다. 선택하려면 누르십시오.

디스플레이에 오디오 가능 이름들이 나타납니다.

3 **MULTI-CONTROL** 을 돌려 오디오 기능을 선택하십시오.

MULTI-CONTROL 을 돌리면 아래 순서대로 기능들이 번갈아 나타납니다:

Fader (밸런스 조정) - Powerful (그래픽 이퀄라이저 조정) - 50Hz (7-BAND 그래픽 이퀄라이저 조정) - LOUD (음 세기) - SubW.1 (서브우퍼 컷기/끄지 설정) - SubW.2 (서브우퍼 설정) - Bass (베이스 부스트) - HPF (하이 패스 필터) - SLA (소스 레벨 조정)

■ 리모컨에서 **AUDIO**를 눌러 오디오 기능을 선택할 수도 있습니다.

■ 서브우퍼 출력이 SubW.1에 켜져 있을 때에만 SubW.2를 선택할 수 있습니다.

■ FM 튜너를 소스로 선택한 경우, SLA로 전환할 수 없습니다.

■ 각 소스 화면으로 되돌아가려면, **BAND**를 누르십시오.

■ 30 초 내에 50Hz 를 제외한 기능들을 실행시키지 않으면, 디스플레이가 자동으로 평상시 디스플레이로 되돌아갑니다

밸런스 조정을 사용할 때

사용자는 페이더/밸런스(fader/balance) 설정을 변경하여 모든 좌석 위치에 이상적인 청취 환경을 제공할 수 있습니다.

1 MULTI-CONTROL 를 이용해 Fader를 선택하십시오.

■ 앞서 밸런스 설정을 조정할 적이 있다면 Balance가 디스플레이될 것입니다.

2 MULTI-CONTROL 의 위나 아래를 눌러 프론트/리어 스피커 밸런스를 조정하십시오.

MULTI-CONTROL 를 위나 아래로 누를 때마다, 프론트/리어 스피커 밸런스가 프론트나 리어를 향해 이동합니다.

프론트/리어 스피커 밸런스가 프론트에서 리어로 이동함에 따라 F 15에서 R 15까지 디스플레이됩니다.

■ F/R 0 은 두 개 스피커를 사용할 때에만 적합한 설정입니다.

■ 리어 출력 설정이 Rear SP :S/W인 경우, 프론트/리어 스피커 밸런스를 조정할 수 없습니다. 26 페이지의 리어 출력 및 서브우퍼 컨트롤러의 설정을 참조하십시오.

3 MULTI-CONTROL 의 왼쪽이나 오른쪽을 눌러 좌/우 스피커 밸런스를 조정하십시오.

MULTI-CONTROL 를 위나 아래로 누를 때마다, 프론트/리어 스피커 밸런스가 좌나 우로 이동합니다.

좌/우 스피커 밸런스가 왼쪽에서 오른쪽으로 이동함에 따라 L 15에서 R 15까지 디스플레이됩니다.

이퀄라이저를 사용할 때

사용자는 이퀄라이저를 이용하여 차량 내부의 음향적 특징에 맞추어 원하는 대로 이퀄라이제이션을 조정할 수 있습니다.

이퀄라이저 커브를 불러올 때

7 - BAND 의 이퀄라이저 커브가 저장되어 있어서 언제라도 간단하게 불러올 수 있습니다. 아래의 목록은 이퀄라이저 커브의 목록입니다:

디스플레이	이퀄라이저 커브
POWERFUL	강력
NATURAL	자연
VOCAL	음성
Custom 1	사용자 정의 1
Custom 2	사용자 정의 2
Flat	균일
Super Bass(S.Bass)	저음 강조

• Custom 1 과 Custom 2 는 사용자가 조정해서 만들어내는 이퀄라이저 커브입니다. 7-BAND 그래픽 이퀄라이저를 이용해 조정을 할 수 있습니다.

• Flat 을 선택하면, 어떤 보강이나 교정도 이루어지지 않습니다. 이것은 Flat과 설정된 어떤 이퀄라이저 커브를 서로 번갈아 전환시키며 이퀄라이저 커브의 효과를 확인할 때 유용합니다.

● EQ 를 눌러 이퀄라이저를 선택하십시오.

EQ를 반복해서 누르면 아래 이퀄라이저들이 번갈아 나타납니다:

Powerful - Natural - Vocal - Custom 1 - Custom 2 - Flat - Super Bass (S.Bass)

이퀄라이저 커브를 조정할 때

Flat을 제외하고 출시 당시 이퀄라이저 커브들을 미세 조정할 수 있습니다. (위양스 제어).

1 MULTI-CONTROL 을 이용해 그래픽 이퀄라이저 조정을 선택하십시오.

화면에 Powerful이 나타납니다.

이퀄라이저 커브를 앞서 선택한 적이 있다면, 그 커브가 Powerful 대신에 디스플레이될 것입니다.

2 MULTI-CONTROL 의 왼쪽이나 오른쪽을 눌러 이퀄라이저 커브를 선택하십시오.

MULTI-CONTROL 의 왼쪽이나 오른쪽을 누를 때마다 이퀄라이저 커브가 아래 순서대로 선택됩니다: Powerful - Natural - Vocal - Custom 1 - Custom 2 - Flat - Super Bass (S.Bass)

3 MULTI-CONTROL 의 위나 아래를 눌러 이퀄라이저 커브를 조정하십시오.

MULTI-CONTROL 의 위나 아래를 누를 때마다 이퀄라이저 곡선이 각각 증가하거나 감소합니다. 이퀄라이저 커브의 증가와 감소는 +6 에서 -4(또는 -6)까지 표시됩니다.

■ 실제 조정 범위는 어떤 이퀄라이저가 선택되었는지에 따라 달라집니다.

■ 모든 주파수가 0으로 설정된 이퀄라이저 커브는 조정을 할 수 없습니다.

7-BAND 그래픽 이퀄라이저를 조정할 때

Custom 1 과 Custom 2 이퀄라이저 커브의 경우, 각 BAND의 레벨을 조정할 수 있습니다.

• 각 소스마다 별도의 Custom 1 커브를 생성할 수 있습니다. (내장 CD 플레이어와 멀티 CD 플레이어는 자동으로 동일한 이퀄라이저 환경으로 설정됩니다.) Custom 2 이외의 커브를 선택하여 조정을 한 경우, 그 이퀄라이저 커브 설정은 Custom 1에 기억됩니다.

• Custom 2 커브를 모든 소스에 공유하는 커브로 생성할 수 있습니다. Custom 2 커브를 선택하여 조정을 한 경우, Custom 2 커브가 업데이트 됩니다.

1 조정하려는 이퀄라이저 커브를 불러오십시오.

이전 페이지, 이퀄라이저 커브를 불러올 때를 참조하십시오.

2 MULTI-CONTROL 를 이용해 7-BAND 그래픽 이퀄라이저 조정을 선택하십시오.

주파수와 레벨(예: 50Hz +4)이 디스플레이에 나타납니다.

3 MULTI-CONTROL의 왼쪽이나 오른쪽을 눌러 조정할 이퀄라이저 BAND를 선택하십시오.

MULTI-CONTROL 의 왼쪽이나 오른쪽을 누를 때마다, 이퀄라이저 BAND가 아래 순서대로 선택됩니다:

50Hz - 125Hz - 315Hz - 800Hz - 2kHz - 5kHz - 12.5kHz

4 MULTI-CONTROL의 위나 아래를 눌러 이퀄라이저 BAND의 레벨을 조정하십시오.

MULTI-CONTROL의 위나 아래를 누를 때마다, 이퀄라이제이션 BAND 레벨이 증가하거나 감소합니다.

레벨 증가와 감소는 +6부터 -6까지 표시됩니다.

■ 그런 다음 다른 BAND를 선택하고 레벨을 조정합니다.

5 BAND 를 누르면 7-BAND 그래픽 이퀄라이저 조정이 취소됩니다.

라우드니스를 조정할 때

라우드니스(Loudness)는 낮은 볼륨에서 저음과 고음의 부족한 점을 보정합니다.

1 MULTI-CONTROL 을 이용해 LOUD를 선택하십시오.

2 MULTI-CONTROL를 눌러 라우드니스를 켜십시오.

라우드니스 레벨(예: Mid)이 디스플레이에 나타납니다.

■ 라우드니스를 끄려면, MULTI-CONTROL를 다시 누르십시오.

3 MULTI-CONTROL 의 왼쪽이나 오른쪽을 눌러 원하는 레벨을 선택하십시오.

MULTI-CONTROL 의 왼쪽이나 오른쪽을 누를 때마다, 레벨이 아래 순서대로 선택됩니다:

Low (저) - Mid (중) - High (고)

서브우퍼 출력을 사용할 때

본 기기에는 서브우퍼 출력장치가 있으며 이 출력 장치를 켜거나 끌 수 있습니다.

1 MULTI-CONTROL 를 이용해 Sub W.1 을 선택하십시오.

■ 기기에서 SW를 눌러 서브우퍼 설정 메뉴를 선택할 수도 있습니다.

2 MULTI-CONTROL 를 눌러 서브우퍼 출력을 켜십시오.

디스플레이에 Normal이 나타납니다. 서브우퍼 출력이 지금 켜진 것입니다

■ 서브우퍼 출력장치를 끄려면, MULTI-CONTROL 를 다시 누르십시오.

3 MULTI-CONTROL 의 왼쪽이나 오른쪽을 눌러 서브우퍼 출력 위상을 선택하십시오.

MULTI-CONTROL 왼쪽을 누르면 반전 위상이 선택되고 디스플레이에 Reverse가 나타납니다. MULTI-CONTROL 오른쪽을 누르면 정상 위상이 선택되고, 디스플레이에 Normal이 나타납니다.

서브우퍼 설정을 조정할 때

서브우퍼 출력 장치가 켜져 있을 때, 차단 주파수와 서브우퍼의 출력레벨을 조정할 수 있습니다.

1 MULTI-CONTROL 을 이용해 Sub W.2 를 선택하십시오.

■ 기기에서 SW를 눌러 서브우퍼 설정 메뉴를 선택할 수도 있습니다.

■ 서브우퍼 출력장치가 켜져 있을 때, SubW.2를 선택할 수 있습니다.

2 MULTI-CONTROL 의 왼쪽이나 오른쪽을 눌러 차단 주파수를 선택할 수 있습니다.

MULTI-CONTROL 의 왼쪽이나 오른쪽을 누를 때마다 차단 주파수가 아래 순서대로 선택됩니다:
50Hz - 63Hz - 80Hz - 100Hz - 125Hz
선택한 범위보다 낮은 주파수만이 서브우퍼에서 출력됩니다.

3 MULTI-CONTROL 위나 아래를 눌러 서브우퍼 출력 레벨을 조정하십시오.

MULTI-CONTROL 의 위나 아래를 누를 때마다, 서브우퍼의 출력 레벨이 증가하거나 감소합니다. 레벨 증가와 감소는 +6부터 -24까지 표시됩니다.

베이스를 부스팅할 때

베이스 부스트 기능은 100 Hz보다 낮은 베이스 사운드의 레벨을 증강시키는 기능입니다. 베이스 레벨을 높일수록 베이스 사운드가 보다 강조되고 전체 사운드가 강력해집니다. 이 기능을 서브우퍼에서 사용하면, 차단 주파수 아래의 사운드가 증강됩니다.

1 MULTI-CONTROL 을 이용해 Bass를 선택하십시오.

■ SW를 길게 눌러 베이스 부스트 설정을 선택할 수도 있습니다

2 MULTI-CONTROL 의 위나 아래를 눌러 원하는 레벨을 선택하십시오.

레벨 증가와 감소는 0부터 +6까지 표시됩니다.

하이 패스 필터를 사용할 때

서브우퍼 출력 주파수 범위의 저음이 프론트나 리어 스피커에서 재생되기를 원하지 않는 경우, HPF(하이 패스 필터)를 켜십시오. 선택 범위의 주파수보다 높은 주파수만이 프론트나 리어 스피커에서 출력됩니다.

1 MULTI-CONTROL 을 이용해 HPF를 선택하십시오.

2 MULTI-CONTROL를 눌러 하이 패스 필터를 켜십시오.

디스플레이에 80Hz가 나타납니다. 이제 하이 패스 필터가 켜진 것입니다.

■ 앞서 하이 패스 필터를 조정한 적이 있다면, 앞서 선택했던 주파수가 80Hz 대신에 디스플레이 됩니다.

■ 하이 패스 필터를 끄려면, MULTI-CONTROL을 다시 누르십시오.

3 MULTI-CONTROL 의 왼쪽이나 오른쪽을 눌러 차단 주파수를 선택하십시오.

MULTI-CONTROL 의 왼쪽이나 오른쪽을 누를 때마다, 차단 주파수가 아래 순서대로 선택됩니다:
50Hz - 63Hz - 80Hz - 100Hz - 125Hz
선택 범위보다 높은 주파수만이 리어/프론트 스피커에서 출력됩니다.

소스 레벨을 조정할 때

소스들간을 서로 전환할 때 볼륨이 급격하게 변하는 것을 막기 위해 각 소스의 볼륨 레벨을 SLA(소스 레벨 조정)로 조정할 수 있습니다.

• FM 튜너 볼륨 레벨을 근거로 설정되며, 이 레벨은 변하지 않고 그대로 유지됩니다.

1 FM 튜너 볼륨 레벨을 사용자가 조정하려는 소스의 레벨과 비교하십시오.

2 MULTI-CONTROL 를 이용해 SLA를 선택하십시오.

3 MULTI-CONTROL 의 위나 아래를 눌러 소스 볼륨을 조정하십시오.

MULTI-CONTROL의 위나 아래를 누를 때마다, 소스 볼륨이 증가하거나 감소합니다.

소스 볼륨의 증가의 감소는 SLA +4부터 SLA -4까지 표시됩니다.

알아두기

- AM 튜너 볼륨 레벨도 소스 레벨 조정으로 조정할 수 있습니다.
- 내장 CD 플레이어와 멀티 CD 플레이어는 동일한 소스 레벨 조정 볼륨으로 자동 설정됩니다.
- 외부 장치1과 외부 장치 2는 동일한 소스 레벨 조정 볼륨으로 자동 설정됩니다.

초기 설정

초기 설정을 조정할 때

사용자는 초기 설정을 이용해, 본 기기가 최적의 성능을 발휘할 수 있도록 여러 가지 시스템 설정들을 조정할 수 있습니다.



①

① 기능 디스플레이

기능 상태를 표시합니다.

1 본 기기가 꺼질 때까지 SOURCE 를 길게 누르십시오.

2 디스플레이에 Language가 나타날 때까지 MULTI-CONTROL을 길게 누르십시오.
 ■ 리모컨에서 FUNCTION 을 길게 눌러 이와 동일한 작동을 할 수도 있습니다.

3 MULTI-CONTROL 을 이용해, 초기 설정 중 하나를 선택하십시오.

MULTI-CONTROL 을 돌리면, 아래 순서대로 선택됩니다:

Language select (언어 선택) - Clock (시계) - FM step (FM 튜닝 간격) - AM step (AM 튜닝 간격) - Warning tone (경고음) - AUX1 (보조입력 장치 1) - AUX2 (보조입력장치 2) - Dimmer (감광기) - Brightness (밝기) - S/W control (리어 출력 및 서브우퍼 컨트롤러) - Mute (묵음/감쇠) - Demonstration (기능 데모) - Reverse mode (리버스 모드) - Ever-scroll (에버스크롤) - BT AUDIO (블루투스 오디오) - Pin code input (핀 코드 입력)

아래 지시대로 각각의 설정을 실행시키십시오.

■ 리모컨에서 FUNCTION을 눌러 기능을 선택할 수도 있습니다.

■ 블루투스 어댑터(예: CDBTB100)가 본 기기에 연결되어 있을 때에만 BT AUDIO 와 핀 코드 입력을 선택할 수 있습니다.

■ 초기 설정을 취소하려면, BAND를 누르십시오.

디스플레이 언어를 선택할 때

사용자의 편의를 위해 본 기기는 복수의 언어 디스플레이를 가지고 있습니다. 사용자에게 맞는 언어를 선택하십시오.

1 MULTI-CONTROL을 이용해 Language select를 선택하십시오.

2 MULTI-CONTROL을 눌러 언어를 선택하십시오.

MULTI-CONTROL을 누를 때마다 아래 순서대로 언어가 선택됩니다:

English - Español - Português

시계를 설정할 때

아래 절차에 따라 시계를 설정하십시오.

1 MULTI-CONTROL 을 이용해 Clock을 선택하십시오.

2 MULTI-CONTROL 의 왼쪽이나 오른쪽을 눌러 설정하려는 시계 디스플레이 구획을 선택하십시오.

MULTI-CONTROL 왼쪽이나 오른쪽을 누르면 시계 디스플레이 중 한 구획이 선택됩니다:

Hour - Minute

시계 디스플레이 구획을 선택하면, 그 선택한 구획이 깜박입니다.

3 시계를 정정하려면, MULTI-CONTROL 의 위나 아래를 누르십시오.



알아두기

MULTI-CONTROL을 눌러 시계를 시보에 맞출 수 있습니다

- 분이 00에서 29 사이인 경우, 반올림 안되는 분은 버립니다. (예: 10:18 은 10:00.)
- 분이 30에서 59 사이인 경우, 분을 반올림합니다. (예: 10:36 은 11:00.)

FM 튜닝 간격을 설정할 때

자동 검색 튜닝에서 사용하는 FM 튜닝 간격을 100 kHz, 사전설정 간격, 50 kHz 중에서 선택할 수 있습니다.

- 자동 검색 튜닝을 50 kHz 간격으로 실행하면, 방송국에 잘 맞추지 못할 수 있습니다. 다시 수동 튜닝이나 자동 검색 튜닝을 이용하여 방송국에 맞추십시오.

1 MULTI-CONTROL 을 이용해 FM step 을 선택하십시오.

2 MULTI-CONTROL 을 눌러 FM 튜닝 간격을 선택하십시오.

MULTI-CONTROL을 반복해서 누르면, FM 튜닝 간격이 50 kHz 와 100 kHz 로 번갈아 선택됩니다. 디스플레이에 선택한 FM 튜닝 간격이 나타납니다.

AM 튜닝 간격을 설정할 때

AM 튜닝 간격은 9 kHz, 사전설정 간격, 10 kHz 중에서 선택할 수 있습니다. 북미, 중미, 남미에서 튜너를 사용할 때에는 튜닝 간격을 9 kHz (531 kHz에서 1 602 kHz까지 가능)에서 10 kHz (530 kHz에서 1 640 kHz까지 가능)로 다시 설정하십시오.

1 MULTI-CONTROL 을 이용해 AM step 을 선택하십시오.

2 MULTI-CONTROL 을 이용해 AM 튜닝 간격을 선택하십시오.

MULTI-CONTROL 을 반복해서 누르면 AM 튜닝 간격이 9 kHz 와 10 kHz로 번갈아 선택됩니다. 디스플레이에 선택한 AM 튜닝 간격이 나타납니다.

경고음을 전환할 때

정화 스위치가 꺼지고 4 초 안에 헤드 유닛에서 프론트 패널을 분리하지 않으면, 경고음이 울립니다. 경고음은 끌 수 있습니다.

1 MULTI-CONTROL 을 이용해 Warning tone을 선택하십시오.

2 MULTI-CONTROL 을 눌러 경고음을 켜십시오.

- 경고음을 끄려면, MULTI-CONTROL 을 다시 누르십시오.

보조 설정을 사용할 때

본 기기에 연결된 보조장치들을 개별적으로 활성화시킬 수 있습니다. 각각의 AUX 소스들을 ON으로 설정하십시오. 보조장치를 연결하거나 사용하는 방법은 28 페이지, AUX 소스를 사용할 때를 참조하십시오.

1 MULTI-CONTROL 을 이용해 AUX1/AUX2를 선택하십시오.

2 MULTI-CONTROL 을 눌러 AUX1/AUX2 를 켜십시오.

- AUX 를 끄려면, MULTI-CONTROL 을 다시 누르십시오.

감광 설정을 사용할 때

야간에 디스플레이가 너무 밝지 않도록 하기 위해, 차량의 헤드라이트가 켜지면 자동으로 디스플레이가 어두워집니다. 감광 설정을 켜거나 끌 수 있습니다.

1 MULTI-CONTROL 을 이용해 Dimmer를 선택하십시오.

2 MULTI-CONTROL 을 이용해 감광 설정을 켜십시오.

- 감광 설정을 끄려면, MULTI-CONTROL 을 다시 누르십시오.

밝기를 조정할 때

디스플레이 밝기를 조정할 수 있습니다. 이 모드의 초기 설정값은 12입니다.

1 MULTI-CONTROL을 이용해 Brightness를 선택하십시오.

2 MULTI-CONTROL의 왼쪽이나 오른쪽을 눌러 밝기 레벨을 조정하십시오. 레벨 증감은 0부터 15까지 표시됩니다.

■ 감광 설정이 실행 중일 때에는 밝기 레벨을 0부터 10까지 조정할 수 있습니다.

리어 출력 및 서브우퍼 컨트롤러를 설정할 때

본 기기의 리어 출력(리어 스피커 리드 출력과 RCA 리어 출력)을 전 범위 스피커(Rear SP :F,Range)나 서브우퍼(Rear SP :S/W) 연결에 사용할 수 있습니다. 사용자가 리어 출력 설정을 Rear SP :S/W로 전환하면, 리어 스피커 리드를 보조앰프 없이 직접 서브우퍼에 연결할 수 있습니다.

본 기기의 초기 설정은 리어 전 범위 스피커 연결로 설정되어 있습니다(Rear SP :F,Range).

1 MULTI-CONTROL을 이용해 S/W control을 선택하십시오.

2 MULTI-CONTROL을 눌러 리어 출력 설정을 전환하십시오

MULTI-CONTROL을 누르면, Rear SP :F,Range(전 범위 스피커)와 Rear SP :S/W(서브우퍼)가 번갈아 전환되면서 그 상태가 디스플레이됩니다.

■ 서브우퍼가 리어 출력에 연결되어 있지 않은 경우, Rear SP :F,Range를 선택하십시오.

■ 서브우퍼가 리어 출력에 연결되어 있는 경우, 서브우퍼를 Rear SP :S/W로 설정하십시오.

알아두기

- 이 설정을 바꾸더라도 사용자가 서브우퍼 출력을 켜지 않으면, 출력이 되지 않습니다(22 페이지, 서브우퍼 출력을 사용할 때를 참조하십시오.)
- 이 설정을 사용자가 바꾸면, 오디오 메뉴의 서브우퍼 출력은 공장출하 당시의 설정으로 되돌아갑니다.

- 리어 스피커 리드 출력과 RCA 리어 출력은 이 설정에서 둘 다 한꺼번에 전환됩니다.

묵음/감쇠를 사용할 때

본 기기가 묵음 기능을 가진 장치에서 신호를 수신하게 되면 사운드가 자동으로 묵음/감쇠가 됩니다.

• 사운드가 묵음/감쇠가 되면, MUTE 또는 ATT가 표시되고 사운드 조정을 할 수 없게 됩니다.

• 묵음/감쇠가 취소되면 본 기기의 사운드가 정상으로 되돌아갑니다.

1 MULTI-CONTROL을 이용해 Mute를 선택하십시오.

2 MULTI-CONTROL을 눌러 전화 묵음/감쇠를 선택하십시오.

MULTI-CONTROL을 누르면 TEL ATT(감쇠)과 TEL mute(묵음)이 번갈아 나타나고 그 상태가 화면에 표시됩니다.

기능 데모를 사용할 때

정확 스위치가 AC/NA ON에 맞추어져 있는 동안 본 기기의 전원이 꺼지면 기능 데모가 자동으로 시작됩니다.

1 MULTI-CONTROL을 이용해 Demonstration을 선택하십시오.

2 MULTI-CONTROL을 눌러 기능 데모를 켜십시오.

기능 데모를 끄려면, MULTI-CONTROL을 다시 누르십시오.

알아두기

- 차량 엔진이 꺼져 있을 때 기능 데모를 계속 실행시키면, 배터리 전력을 소모시킬 수 있음에 유의하십시오.
- 기기가 꺼져 있는 동안 DISPLAY를 눌러 기능 데모를 켜거나 끌 수도 있습니다. 자세한 내용은, 6 페이지, 기능 데모를 참조하십시오.

리버스 모드를 사용할 때

30 초 내에 아무런 실행도 하지 않으면, 화면이 리버스를 시작하면서 10초마다 리버스를 계속하게 됩니다.

1 MULTI-CONTROL을 이용해 Reverse mode를 선택하십시오.

2 MULTI-CONTROL을 눌러 리버스 모드를 켜십시오.

■ 리버스 모드를 끄려면, MULTI-CONTROL을 다시 누르십시오.

알아두기

본 기기가 꺼져 있는 동안 BAND를 눌러 리버스 모드를 켜거나 끌 수 있습니다. 자세한 내용은 6 페이지, Reverse mode를 참조하십시오.

에버스크롤(Ever Scroll)을 사용할 때

Ever Scroll이 ON에 설정되어 있을 때에는 CD나 iPod에 레코딩된 텍스트 정보를 디스플레이에 계속 스크롤할 수 있습니다. 정보를 한 번만 스크롤할 것이라면, OFF에 설정하십시오.

1 MULTI-CONTROL을 이용해 Ever-scroll을 선택하십시오.

2 MULTI-CONTROL을 눌러 Ever Scroll을 켜십시오.

■ Ever Scroll을 끄려면, MULTI-CONTROL을 다시 누르십시오.

BT 오디오 소스를 활성화시킬 때

블루투스 오디오 플레이어를 사용하려면 BT Audio 소스를 활성화시켜야 합니다.

- 블루투스 어댑터(예: CDBTB100)가 본 기기에 연결되어 있을 때에만 이 기능을 사용할 수 있습니다.

1 MULTI-CONTROL을 이용해 BT AUDIO를 선택하십시오.

2 MULTI-CONTROL을 눌러 BT Audio 소스를 켜십시오.

■ BT Audio 소스를 끄려면, MULTI-CONTROL을 다시 누르십시오.

블루투스 무선 연결에 PIN 코드를 입력할 때

블루투스 무선 기술을 이용해 사용자의 휴대폰을 본 기기에 연결하려면, 전화상에서 PIN 코드를 입력하여 연결을 확인해야 합니다. 기본코드는 0000이지만, 이 기능에서 이 코드를 바꿀 수 있습니다.

- 일부 블루투스 오디오 플레이어의 경우, 기기가 블루투스 오디오 플레이어와의 연결 준비를 할 수 있도록 블루투스 오디오 플레이어의 PIN 코드를 본 기기에 먼저 입력해야 할 수도 있습니다.
- 블루투스 어댑터(예: CDBTB100)가 본 기기에 연결되어 있을 때에만 이 기능을 사용할 수 있습니다.

1 MULTI-CONTROL을 이용해 Pin code input을 선택하십시오.

2 MULTI-CONTROL의 위나 아래를 눌러 번호를 선택하십시오.

3 MULTI-CONTROL의 왼쪽이나 오른쪽을 눌러 커서를 이전 위치나 다음 위치로 이동시키십시오.

4 PIN 코드(최대 16 자리)를 입력한 후, MULTI-CONTROL을 누르십시오.

입력한 PIN 코드는 이제 메모리 저장을 대기 중입니다.

동일 디스플레이에서 MULTI-CONTROL을 다시 누르면, 입력한 PIN 코드가 본 기기에 저장됩니다.

■ 확인 창에서 MULTI-CONTROL 오른쪽을 누르면 PIN 코드 입력 창으로 되돌아가게 됩니다. 사용자는 그 창에서 PIN 코드를 바꿀 수 있습니다.

기타 기능

AUX 소스를 사용할 때

본 기기는 VCR 이나 휴대용 장치 같은 보조장치 (별매품)를 최대 2 개까지 컨트롤할 수 있습니다. 보조장치를 연결하면, 자동으로 AUX 소스로 읽어 들인 후 AUX1이나 AUX2에 할당합니다. AUX1과 AUX2의 소스 관계는 아래에서 설명합니다.

AUX1 과 AUX2에 관하여

보조장치를 본 기기에 연결하는 방법에는 두 가지가 있습니다.

AUX1 소스:

스테레오 미니 플러그 케이블을 이용해 보조장치를 연결할 때

● 스테레오 미니 플러그를 본 기기의 AUX 입력 잭 안에 끼우십시오.

자세한 내용은 설치 설명서를 참조하십시오. 이 보조장치는 자동으로 AUX1으로 설정됩니다.

AUX2 소스:

IP-BUS-RCA 인터커넥터(별매품)를 이용해 보조장치를 연결할 때

● CD-RB20/CD-RB10 (별매품)과 같은 IP-BUS-RCA 인터커넥터를 이용해 RCA 출력기능을 가진 보조장치를 본 기기에 연결하십시오.

자세한 내용은 IP-BUS-RCA 인터커넥터 사용자 설명서를 참조하십시오.

이 보조장치는 자동으로 AUX2로 설정됩니다.

■ 보조장치에 RCA 출력이 있는 경우에만 이런 종류의 연결을 할 수 있습니다.

AUX 를 소스로 선택할 때

● SOURCE 를 누르고 AUX 를 소스로 선택하십시오.

■ 보조 설정이 켜져 있지 않으면, AUX를 선택할 수 없습니다. 자세한 내용은 25 페이지, 보조 설정을 사용할 때를 참조하십시오.

AUX 타이틀을 설정할 때

AUX1 또는 AUX2 소스로 디스플레이되는 타이틀을 변경할 수 있습니다.

1 AUX를 소스로 선택한 후, MULTI-CONTROL을 이용해 FUNCTION 을 선택하여 TitleInput "A"를 디스플레이하십시오.

2 내장 CD 플레이어와 같은 방법으로 타이틀을 입력하십시오.

자세한 작동 방법은 15 페이지, 디스크 타이틀을 입력할 때를 참조하십시오.

시계 디스플레이를 켜거나 끌 때

시계 디스플레이를 켜거나 끌 수 있습니다.

• 소스와 기능 데모들이 꺼져 있더라도 디스플레이에 시계 디스플레이가 나타납니다.

● CLOCK 을 눌러 시계 디스플레이를 켜거나 끄십시오.

CLOCK 을 누를 때마다 시계 디스플레이가 켜지거나 꺼집니다.

■ 사용자가 다른 작동을 하면 시계 디스플레이가 잠시 사라졌다가 4초 후에 다시 나타납니다.

엔터테인먼트 디스플레이를 사용할 때

각각의 사운드 소스를 듣고 있는 동안 여러 가지 엔터테인먼트 디스플레이를 사용할 수 있습니다.

1 MULTI-CONTROL 를 눌러 메인 메뉴를 디스플레이하십시오

FUNCTION, AUDIO, ENTERTAINMENT 가 화면에 나타납니다.

2 MULTI-CONTROL을 이용해 ENTERTAINMENT 를 선택하십시오.

이것을 돌려 메뉴 옵션을 바꿀 수 있습니다. 선택하려면 누르십시오.

3 MULTI-CONTROL을 이용해 디스플레이를 바꿀 수 있습니다.

이것을 돌려 메뉴 옵션을 바꿀 수 있습니다. 선택하려면 누르십시오.

BGV-1 (배경 시각1) - BGV-2 (배경 시각 2) - BGP-1 (배경 그림 1) - BGP-2 (배경 그림 2) - BGP-3 (배경 그림 3) - BGP-4 (배경 그림 4) - SIMPLE-1 (약식 디스플레이 1) - SIMPLE-2 (약식 디스플레이 2) - LEVEL METER (레벨 미터) - VISUALIZER1 (비주얼라이저 1) - VISUALIZER2 (비주얼라이저 2) - VISUALIZER3 (비주얼라이저 3) SPECTRUM ANALYZER 1 (스펙트럼 분석기 1) - SPECTRUM ANALYZER 2 (스펙트럼 분석기 2) - MOVIE (영화) - ENT CLOCK (엔터테인먼트 시계)

■ 리모컨에서 ENTERTAINMENT를 눌러 디스플레이를 전환할 수도 있습니다.

■ 재생 디스플레이로 되돌아가려면, BAND를 누르십시오.

PGM 버튼을 사용할 때

각 소스별로 사전 프로그램된 기능들을 리모컨의 PGM 을 사용해 실행시킬 수 있습니다.

● 아래 소스들을 선택할 때 PGM 을 눌러 일시정지를 켜십시오:

- CD - 내장 CD 플레이어
- iPod - iPod
- Multi CD - 멀티-CD 플레이어
- USB - USB 휴대용 오디오 플레이어/USB 메모리
- BT Audio - 블루투스 오디오 플레이어
- DVD - DVD 플레이어/멀티-DVD 플레이어
- 일시정지를 끄려면 PGM을 다시 누르십시오.

● 튜너를 소스로 선택할 때 PGM을 길게 눌러 BSM을 켜십시오.

BSM 이 켜질 때까지 PGM을 길게 누르십시오.

■ 저장 과정을 취소하려면, PGM을 다시 누르십시오.

● 텔레비전을 소스로 선택할 때 PGM을 길게 눌러 BSSM을 켜십시오.

BSSM이 켜질 때까지 PGM을 길게 누르십시오.

■ 저장 과정을 취소하려면, PGM을 다시 누르십시오.

USB 휴대용 오디오 플레이어 /USB 메모리에 노래를 저장할 때

기본 작동

본 기기를 이용해, 별매품인 USB 어댑터를 제어할 수 있습니다.

작동에 관한 자세한 내용은 USB 어댑터 사용 설명서를 참조하십시오. 본 장에서는 본 기기에서의 USB 휴대용 오디오 플레이어/USB 메모리의 작동 정보를 제공합니다. 이 정보는 USB 어댑터의 사용 설명서와 다를 수 있습니다.

- 연결된 USB 휴대용 오디오 플레이어/USB 메모리에 따라, 본 기기는 최대 성능을 발휘하지 못할 수도 있습니다.



- ① WMA/MP3/AAC 표시등
현재 재생 중인 파일 종류가 표시됩니다.
- ② 폴더 번호 표시등
- ③ 트랙 번호 표시등
- ④ 재생 시간 표시등
- ⑤ 비트 레이트 표시등

1 SOURCE 를 눌러 USB를 선택하십시오.

2 MULTI-CONTROL의 위나 아래를 눌러 폴더를 선택하십시오.

- 압축 오디오 파일을 가지고 있지 않은 폴더는 선택할 수 없습니다.
- 폴더 01 (ROOT)로 되돌아가려면, BAND를 길게 누르십시오. 그러나 폴더 01 (ROOT)에 파일이 없으면, 재생은 폴더02부터 시작됩니다.

3 빨리감기나 되감기를 하려면 MULTI-CONTROL 의 왼쪽이나 오른쪽을 길게 누르십시오.

4 압축 오디오 파일을 뒤로 건너 뛰거나 앞으로 건너 뛰려면, MULTI-CONTROL의 왼쪽이나 오른쪽을 누르십시오.

현재 폴더에서 직접 오디오 파일을 선택할 때

방법은 내장 CD 플레이어와 기본적으로 같습니다. 자세한 내용은 13 페이지, 트랙을 직접 선택할 때를 참조하십시오.

작동 고급편

1 MULTI-CONTROL 를 누르면 메인 메뉴가 디스플레이됩니다. FUNCTION, AUDIO, ENTERTAINMENT 가 화면에 나타납니다.

2 MULTI-CONTROL 를 이용해 FUNCTION 을 선택하십시오.

이것을 돌려 메뉴 옵션을 바꿀 수 있습니다. 선택하려면 누르십시오. 디스플레이에 기능 이름들이 나타납니다.

3 MULTI-CONTROL 을 돌려 기능을 선택하십시오.

MULTI-CONTROL 을 돌리면 아래 순서대로 기능들이 번갈아 나타납니다:

Play mode (반복 재생) - Random mode (무작위 재생) - Scan mode (첫머리 재생) - Pause (일시정지)

- 리모컨에서 FUNCTION을 눌러 기능을 선택할 수도 있습니다.
- 재생 디스플레이로 되돌아가려면 BAND를 누르십시오.
- 30 초 내에 기능을 실행시키지 않으면, 디스플레이가 자동으로 평상시 디스플레이로 되돌아갑니다.

기능과 작동방법

Play mode, Random mode, Scan mode, Pause 등의 작동방법은 내장 CD 플레이어와 기본적으로 같습니다.

기능 이름	작동 방법
Play mode	14 페이지, 반복 재생 범위를 선택할 때를 참조하십시오. 그러나 선택할 수 있는 반복 재생 범위는 내장 CD 플레이어와 다릅니다. USB 휴대용 오디오 플레이어/USB 메모리의 반복재생 범위는 다음과 같습니다: • Track repeat - 현재 파일만 반복 • Folder repeat - 현재 폴더 반복 • All repeat - 전체 파일 반복
Random mode	14 페이지, 무작위 순서를 트랙을 재생할 때를 참조하십시오.
Scan mode	14 페이지, 폴더와 트랙 첫머리 재생할 때를 참조하십시오.
Pause	15 페이지, 디스크 재생 일시정지할 때를 참조하십시오.

알아두기

- 반복 재생 중에 다른 폴더를 선택하면, 반복 재생 범위가 All repeat로 바뀝니다.
- Track repeat (트랙 반복) 중에 트랙 검색, 빨리감기/되감기를 하면 반복 재생 범위가 Folder repeat로 바뀝니다.
- Folder repeat가 선택되어 있을 때에는 그 폴더의 하위폴더를 재생시킬 수 없습니다.
- 파일이나 폴더 스캔이 끝난 후 그 파일들은 다시 정상 재생을 시작합니다.

오디오 파일의 텍스트 정보를 디스플레이할 때

작동방법이 내장 CD 플레이어와 동일합니다. 16 페이지, 디스크의 텍스트 정보를 디스플레이할 때를 참조하십시오.

- 오디오 파일에 레코딩된 문자가 본 기기와 호환이 되지 않으면, 그 문자는 나타나지 않습니다.

파일 이름 목록에서 파일을 선택할 때

작동방법이 내장 CD 플레이어와 동일합니다. 16 페이지, 파일 이름 목록에서 트랙을 선택할 때를 참조하십시오.

블루투스 오디오

기본 작동

블루투스 어댑터(예: CDBTB100)가 본 기기에 연결되어 있을 때, 사용자는 블루투스 무선 기술을 이용해 블루투스 오디오 플레이어를 제어할 수 있습니다.

중요

- 본 기기에 연결된 블루투스 오디오 플레이어에 따라, 본 기기에서 이용할 수 있는 방법은 아래 두 가지 레벨로 제한됩니다.
- 낮은 레벨: 오디오 플레이어에서 오직 노래 재생만 가능합니다.
- 높은 레벨: 재생, 일시 정지, 노래 선택 등이 가능합니다(본 설명서에서 설명하는 작동들 모두).
- 시중에 나와 있는 블루투스 오디오 플레이어의 종류가 워낙 많기 때문에, 본 기기를 이용해 블루투스 오디오 플레이어를 작동하는 방법도 크게 다를 수 있습니다. 본 기기에서 플레이어를 사용할 때에는 블루투스 오디오 플레이어와 함께 제공된 사용 설명서와 함께 본 설명서를 참조하시기 바랍니다.
- 노래에 관한 정보(예: 재생 경과 시간, 노래 타이틀, 노래 색인 등)는 본 기기에 디스플레이 되지 않습니다.
- 블루투스 오디오 플레이어에서 노래를 듣고 있을 때에는 가능한 한 휴대폰 사용을 하지 말아주세요. 휴대폰 사용을 하면 휴대폰에서의 신호가 노래 재생에 노이즈를 발생시킬 수 있습니다.
- 블루투스 무선 기술을 통해 본 기기에 연결된 휴대폰으로 통화를 하는 경우, 본 기기에 연결된 블루투스 오디오 플레이어의 노래 재생음이 소거됩니다.
- 사용자가 다른 소스를 선택해 블루투스 오디오 플레이어에서 노래를 듣고 있는 중이라도, 노래 재생은 계속 이어집니다.

작동법에 관한 자세한 내용은 블루투스 어댑터의 사용 설명서를 참조하십시오. 본 단락에서는 본 기기에서 블루투스 오디오 플레이어를 사용하는 방법에 대해 간략히 설명하고자 합니다. 이것은 블루투스 어댑터의 사용 설명서에 나와 있는 내용과 약간 다르거나 축약된 것일 수 있습니다.

- 사용자의 오디오 플레이어에 블루투스 모듈이 들어 있지 않더라도, 본 기기는 블루투스 무선 기술을 통해 오디오 플레이어를 컨트롤할 수 있습니다. 본 기기를 이용해 사용자의 오디오 플레이어를 컨트롤하려면, 블루투스 무선 기기 기능을 가진 제품(시중 판매 제품)을 사용자의 오디오 플레이어에 연결하고 블루투스 어댑터(예: CD-BTB100)를 본 기기에 연결하십시오.



중요 사항

연결된 블루투스 오디오 플레이어의 장치 이름 (또는 블루투스 어댑터)을 표시합니다.

1 SOURCE 를 눌러 Bluetooth audio player 를 선택하십시오.

- BT Audio 를 디스플레이할 수 없다면, 먼저 초기 설정에서 BT Audio 소스를 활성화시키십시오. 자세한 내용은 27 페이지, BT 오디오 소스를 활성화시킬 때를 참조하십시오.
- 본 기기에서 사용자의 블루투스 오디오 플레이어를 컨트롤할 수 있으려면, 블루투스 무선 연결이 되어 있어야 합니다. (다음 페이지, 블루투스 오디오 플레이어를 연결할 때를 참조하십시오.)

2 빨리감기나 고속 되감기를 실행하려면, MULTI-CONTROL 왼쪽이나 오른쪽을 길게 누르십시오.

3 다른 트랙을 찾아 뒤로 건너 뛰거나 앞으로 건너 뛰려면, MULTI-CONTROL의 왼쪽이나 오른쪽을 누르십시오.

작동 고급편

1 MULTI-CONTROL 를 누르면 메인 메뉴가 디스플레이됩니다.

FUNCTION, AUDIO, ENTERTAINMENT 가 화면에 나타납니다.

2 MULTI-CONTROL 를 이용해 FUNCTION 을 선택하십시오.

이것을 돌려 메뉴 옵션을 바꿀 수 있습니다. 선택하려면 누르십시오. 디스플레이에 기능 이름들이 나타납니다.

3 MULTI-CONTROL 을 돌려 기능을 선택하십시오.

MULTI-CONTROL 을 돌리면 아래 순서대로 기능들이 번갈아 나타납니다:

Connection open (연결 열기) - Disconnect audio (오디오 연결 해제) - Play (재생) - Stop (중지) - Pause (일시정지) - Device info. (장치 정보)

- 블루투스 오디오 플레이어가 낮은 단계를 통해 연결된 경우, 기능 메뉴에 Disconnect audio 와 Device info.만 나타납니다.
- 블루투스 오디오 플레이어가 본 기기에 아직 연결되지 않았다면, 기능 메뉴에 Connection open 와 Device info. 가 나타나고 다른 기능들은 사용할 수 없습니다.
- 리모컨에서 FUNCTION을 눌러 기능을 선택할 수도 있습니다.
- 재생 디스플레이로 되돌아가려면, BAND를 누르십시오.
- 30 초 내에 Connection open 와 Disconnect audio 기능을 제외하고 다른 기능들을 실행시키지 않으면, 디스플레이가 자동으로 평상시 디스플레이로 되돌아갑니다.

블루투스 오디오 플레이어를 연결할 때

1 MULTI-CONTROL을 이용해 기능 메뉴에서 Connection open 을 선택하십시오.

2 MULTI-CONTROL을 눌러 연결을 여십시오.

Always Waiting이라고 화면에 표시됩니다. 본 기기는 현재 블루투스 오디오 플레이어와 연결 대기 상태인 것입니다.

블루투스 오디오 플레이어가 블루투스 무선 연결 준비 상태로 설정되어 있는 경우, 본 기기와 자동으로 연결이 이루어집니다.

알아두기

오디오 플레이어를 사용하기 전에, 사용자는 PIN 코드를 본 기기에 입력해야 합니다. 사용자의 플레이어가 연결을 위한 PIN 코드를 요구하는 경우, 플레이어나 플레이어와 함께 동봉된 문서들에서 코드를 찾아보십시오. 27 페이지, 블루투스 무선 연결을 위해 PIN 코드를 입력할 때에서 언급한 PIN 코드를 입력하십시오.

블루투스 오디오 플레이어에서 노래를 재생할 때

1 MULTI-CONTROL을 이용해 기능 메뉴에서 Play를 선택하십시오.

2 MULTI-CONTROL 을 누르고 재생을 시작하십시오.

노래를 일시정지할 때

1 MULTI-CONTROL을 이용해 기능 메뉴에서 Pause를 선택하십시오

2 MULTI-CONTROL 을 눌러 일시정지를 켜십시오.

현재 노래의 재생을 일시정지 합니다.

- 일시정지를 끄려면, MULTI-CONTROL을 다시 누르십시오.

사용 가능한 부속장치

재생을 중지시킬 때

1 MULTI-CONTROL을 이용해 기능 메뉴에서 Stop을 선택하십시오.

2 MULTI-CONTROL 을 눌러 재생을 중지시키십시오.

현재 노래의 재생의 중지됩니다.

블루투스 오디오 플레이어와의 연결을 해제할 때

1 MULTI-CONTROL을 이용해 기능 메뉴에서 Disconnect audio를 선택하십시오.

2 MULTI-CONTROL 을 눌러 블루투스 오디오 플레이어와의 연결을 해제하십시오.

Disconnected 라고 화면에 표시됩니다. 블루투스 오디오 플레이어가 이제 본 기기와의 연결이 해제된 것입니다.

BD (Bluetooth Device, 블루투스 장치) 주소를 디스플레이할 때

1 MULTI-CONTROL을 이용해 기능 메뉴에서 Device info.를 선택하십시오.

본 기기의 장치 이름(Pioneer BT Unit)이 디스플레이에 나타납니다.

2 MULTI-CONTROL 왼쪽을 눌러 BD address를 선택하십시오.

12-자리 16진수 문자열이 화면에 나타납니다.

■ MULTI-CONTROL 오른쪽을 누르면 장치 이름으로 되돌아갑니다.

수리에 필요한 시스템 버전을 디스플레이할 때

1 MULTI-CONTROL을 이용해 기능 메뉴에서 Device info.를 선택하십시오.

본 기기의 장치 이름(Pioneer BT Unit)이 디스플레이에 나타납니다.

2 MULTI-CONTROL 아래를 누르면 본 기기의 시스템 버전이 선택됩니다.

본 기기의 시스템(마이크로프로세서) 버전이 화면에 디스플레이됩니다.

■ MULTI-CONTROL 왼쪽을 누르면 본 기기의 블루투스 모듈 버전이 디스플레이됩니다. MULTI-CONTROL 오른쪽을 누르면 본 기기의 시스템 버전으로 되돌아갑니다.

사용 가능한 부속장치

블루투스 전화

기본 작동

블루투스 어댑터(예: CD-BTB100)를 사용하여 블루투스 무선 기술을 가진 휴대폰을 본 기기에 연결하면, 운전 중에도 핸즈프리용이나 무선전화용으로 사용할 수 있습니다.



중요

- 본 기기가 블루투스 무선 기술을 통해 사용자의 휴대폰과 연결 대기 중일 때 엔진 가동 없이 이 기기를 사용하면 배터리가 소모될 수 있습니다.
- 모니터에서 번호를 다이얼링 하거나 전화번호부를 사용하는 등, 사용자의 주의가 필요한 고급 작동을 운전 중에 하는 것은 금물입니다. 이런 고급 작동을 해야 할 때에는 차량을 안전한 곳에 정차시키고 해야 합니다. 작동에 관한 자세한 내용은, 블루투스 어댑터 사용 설명서를 참조하십시오. 용해야 합니다. 지금부터 본 기기에서 핸드프리 통화를 하는 방법을 간략하게 설명할 것입니다. 이것은 블루투스 어댑터 사용 설명서와 약간 다르거나 축약된 내용일 수 있습니다.

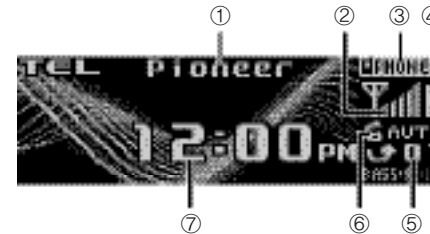

① 장치 이름

휴대폰의 장치 이름이 표시됩니다.

② 신호 레벨 표시등

휴대폰 신호 세기가 표시됩니다.

- 신호 레벨 표시등은 실제 신호 레벨과 다를 수 있습니다.

③ 사용자 번호 표시등

휴대폰의 등록번호가 표시됩니다.

④ 배터리 세기 표시등

휴대폰의 배터리 세기가 표시됩니다

- 배터리 세기 표시등은 실제 배터리 세기와 다를 수 있습니다.
- 배터리 세기를 알 수 없는 경우, 배터리 세기 표시등 구역에 아무 것도 표시되지 않습니다.

⑤ 수신전화 통보 표시등

수신된 전화가 있지만 아직 확인을 하지 않았을 때 표시됩니다.

- 휴대폰이 본 기기에 연결되어 있지 않을 때 들어 온 전화에 대해서는 수신전화 통보가 디스플레이되지 않습니다.

⑥ 자동응답/자동거부 표시등

자동응답기능이 켜져 있을 때 AUTO라고 표시됩니다(자세한 내용은 42 페이지, 자동응답을 설정할 때를 참조하십시오.). 자동거부기능이 켜져 있을 때에는 REFUSE라고 표시됩니다(자세한 내용은 42 페이지, 자동거부를 설정할 때를 참조하십시오.)

- SOURCE를 눌러 telephone을 선택하십시오.



알아두기

전화 소스의 이퀄라이저 커브는 정해져 있습니다. 전화 소스를 선택하면, 이퀄라이저 기능을 실행시킬 수 없습니다. 20 페이지, 이퀄라이저 커브를 볼러올 때를 참조하십시오.

핸즈프리 통화를 설정할 때

핸즈프리 통화 기능을 사용하기 전에, 사용자의 휴대폰에 사용할 수 있도록 본 기기를 설정해야 합니다. 그러려면 본 기기와 사용자의 휴대폰을 블루투스 무선 연결하고, 본 기기에 사용자의 휴대폰을 등록한 후 볼륨 레벨을 조정해야 합니다.

1 연결

블루투스 무선 연결로 사용자의 휴대폰을 본 기기에 연결하는 방법은 37 페이지의 휴대폰을 연결할 때를 참조하십시오.

■ 지금 사용자의 휴대폰을 잠시 연결해두어야 합니다. 그러나 이 기술을 최대한 활용할 수 없려면, 휴대폰을 아예 본 기기에 등록해두는 것이 좋습니다.

2 등록

잠시 연결된 휴대폰을 등록하는 방법은 38 페이지, 연결된 휴대폰을 등록할 때를 참조하십시오.

3 볼륨 조정

사용자의 휴대폰에 맞게 이어폰 볼륨을 조정하십시오. 조정을 하고 나면, 이 볼륨 레벨이 본 기기에서 기본 설정으로 기억됩니다.

- 통화자의 음성 볼륨과 벨소리 볼륨은 휴대폰의 종류에 따라 다를 수 있습니다.
- 벨소리 볼륨과 통화자의 음성 볼륨간의 차이가 클 경우, 전체 볼륨 레벨이 불안정하게 될 수 있습니다.
- 휴대폰과 본 기기의 연결을 끊기 전에, 볼륨을 적당하게 조정하십시오. 휴대폰에서 볼륨이 소거된 경우(0 레벨), 휴대폰과 본 기기의 연결을 끊은 후에도 휴대폰의 볼륨 레벨이 그대로 소거 상태로 남게 됩니다.

전화를 걸 때

음성 인식

1 디스플레이에 Voice dial 이 나타날 때까지 BAND 를 길게 누르십시오.

Voice dial이 디스플레이에 나타납니다. Voice dial ON 이 화면에 나타나면, 음성인식 기능을 사용할 수 있습니다

■ 휴대폰에 음성인식 기능이 없다면, 디스플레이에 No voice dial이 나타나고 작동이 되지 않습니다.

2 연락할 상대의 이름을 말하십시오.

전화를 받을 때

수신전화에 응답할 때

1 전화가 오면 MULTI-CONTROL의 위를 누르십시오.

■ 휴대폰에서 비밀 모드(private mode)가 선택되어 있는 경우, 핸즈프리 통화를 할 수 없습니다.

2 통화를 종료하려면, MULTI-CONTROL의 아래를 누르십시오.

통화 시간이 화면에 나타납니다(이것은 실제 통화 시간과 약간 다를 수 있습니다).

수신전화를 거부할 때

● 전화가 오면 MULTI-CONTROL 의 아래를 누르십시오
전화가 거부됩니다.

대기 중인 전화를 받을 때

1 MULTI-CONTROL 의 위를 누르고 대기 중인 전화를 받습니다.

■ MULTI-CONTROL 의 위를 눌러 대기 중인 전화들을 번갈아 선택할 수 있습니다.

2 MULTI-CONTROL 의 아래를 누르면 모든 통화가 전부 종료됩니다.

MULTI-CONTROL 의 아래를 누르면 대기 중인 전화를 포함해 전체 통화가 모두 종료됩니다.

■ 사용자와 통화를 나눈 상대 통화자가 지금 수화기를 들고 있는 상태입니다. 이 전화를 종료하려면, 사용자와 상대 통화자가 모두 전화를 끊어야 합니다.

■ 상대 통화자가 수화기를 들고 있는 동안에 MULTI-CONTROL 의 위를 누르고 통화자들을 번갈아 바꿀 수 있습니다.

대기 중인 전화를 거부할 때

● MULTI-CONTROL 의 아래를 누르면 대기 중인 전화가 거부됩니다.

작동 고급편

1 MULTI-CONTROL 을 누르면 메인 메뉴가 디스플레이됩니다.

FUNCTION, AUDIO, ENTERTAINMENT 가 화면에 나타납니다.

2 MULTI-CONTROL 을 이용해 FUNCTION 을 선택하십시오.

이것을 돌려 메뉴 옵션을 바꿀 수 있습니다. 선택하려면 누르십시오.
핸즈프리 통화 기능의 이름들이 디스플레이에 나타납니다.

3 MULTI-CONTROL을 돌려 기능을 변경하십시오.

MULTI-CONTROL 을 돌리면 기능들이 번갈아 선택됩니다.

디스플레이에 나타나는 기능 이름들은 휴대폰 연결, 등록 상태에 따라 달라집니다.

아직 연결 전인 경우

Search&Connect (검색 및 연결) - Connection open (연결 열기) - Connect phone (전화 연결) - Delete phone (전화 삭제) - PH.B.Transfer(전화번호부 이동) - Refuse calls (자동거부 설정) - Auto answer (자동응답 설정) - Ring tone (벨 음량 선택) - Auto connect (자동연결 설정) - Echo cancel (에코 취소) - Device info. (장치 정보)

연결되었지만 등록 전인 경우

Disconnect phone (전화 연결 해제) - Set phone (전화 등록) - Delete phone (전화 삭제) - PH.B.Transfer(전화번호부 이동) - Number dial (번호 입력을 통한 통화) - Refuse calls (자동거부 설정) - Auto answer (자동응답 설정) - Ring tone (벨 음량 선택) - Auto connect (자동연결 설정) - Echo cancel (에코 취소) - Device info.(장치 정보)

연결도 되어 있고 등록도 되어 있는 경우

Disconnect phone (전화 연결 해제) - Delete phone (전화 삭제) - PH.B.Transfer (전화번호부 이동) - PH.B.Name view (전화번호부 이름 보기) - Clear memory (메모리 지우기) - Number dial (번호입력을 통한 통화) - Refuse calls (자동거부 설정) - Auto answer (자동응답 설정) - Ring tone (벨 음량 선택) - Auto connect (자동연결 설정) - Echo cancel (echo cancel) - Device info.(장치 정보)

- 리모컨에서 FUNCTION 을 눌러 기능을 선택할 수도 있습니다
- 게스트 전화로 등록된 휴대폰에서는 PH.B.Name view (전화번호부 이름 보기)를 선택할 수 없습니다.
- HSP (Head Set Profile)를 가진 블루투스 무선 기술로 휴대폰을 본 기기에 연결한 경우, PH.B.Name view, Clear memory, Number dial, Refuse calls 등의 기능은 선택할 수 없습니다.
- 재생 디스플레이로 되돌아가려면, BAND를 누르십시오.
- Search&Connect, Connection open, Connect phone, PH.B.Transfer, Disconnect phone, Number dial, Clear memory등을 제외한 기능들을 30 초 내에 작동시키지 않으면, 디스플레이가 자동으로 평상시 디스플레이로 되돌아갑니다

휴대폰을 연결할 때

사용할 수 있는 휴대폰을 검색할 때

1 MULTI-CONTROL을 이용해 기능 메뉴에서 Search&Connect를 선택하십시오.

2 MULTI-CONTROL을 누르고 사용할 수 있는 휴대폰들을 검색하십시오

검색을 진행하는 동안 Searching 이 깜박입니다. 블루투스 무선 기술을 가진, 사용할 수 있는 휴대폰을 발견하면, 장치 이름이나 Name not found (이름을 알 수 없는 경우)라는 문구가 화면에 나타납니다.

■ 사용할 수 있는 휴대폰을 찾지 못한 경우에는, Not found 라는 문구가 나타납니다.

3 MULTI-CONTROL의 위나 아래를 눌러 연결할 장치 이름을 선택하십시오.

4 MULTI-CONTROL을 누르고 선택한 휴대폰과 연결하십시오.

연결을 진행하는 동안 Connecting 이 깜박입니다. 연결을 완료하려면, 장치 이름(Pioneer BT Unit)을 확인하고 휴대폰에 링크 코드를 입력하십시오. 연결이 되면, Connected 가 표시됩니다.

■ 링크코드의 기본 설정값은 0000 입니다. 초기 설정에서 이 코드를 변경할 수 있습니다. 27 페이지, 블루투스 무선 연결에 필요한 PIN코드를 입력할 때를 참조하십시오.

사용 가능한 부속장치

휴대폰을 이용해 연결을 시도할 때
1 MULTI-CONTROL을 이용해 기능 메뉴에서 Connection open을 선택하십시오.

2 MULTI-CONTROL을 눌러 연결을 여십시오.

Always waiting 이 화면에 나타나면, 기기가 휴대폰과 연결 대기 상태인 것입니다. .

3 휴대폰을 이용해 본 기기와 연결을 하십시오.

■ 링크코드의 기본 설정값은 0000 입니다. 초기 설정에서 이 코드를 변경할 수 있습니다. 27 페이지, 블루투스 무선 연결에 필요한 PIN코드를 입력할 때를 참조하십시오.

휴대폰 연결을 끊을 때

1 MULTI-CONTROL을 이용해 기능 메뉴에서 Disconnect phone을 선택하십시오. 연결된 전화의 장치 이름이 디스플레이에 나타납니다.

2 MULTI-CONTROL을 눌러 본 기기에서 휴대폰 연결을 끊으십시오. 연결해제가 완료되면, Disconnected가 화면에 나타납니다.

연결된 휴대폰을 등록할 때

1 MULTI-CONTROL을 이용해 기능 메뉴에서 Set phone을 선택하십시오.

2 MULTI-CONTROL의 위나 아래를 눌러 등록 할당을 선택하십시오.

P1 (사용자 전화 1) - P2 (사용자 전화 2) - P3 (사용자 전화 3) - G1 (게스트 전화 1) - G2 (게스트 전화 2)

■ 각 할당 번호를 선택하면, 그 할당 번호에 전화가 이미 등록되어 있는지를 알 수 있습니다. 할당 번호가 비어 있다면, No data라고 나타납니다. 할당 번호에 이미 할당된 전화가 있다면, 장치 이름이 나타납니다. 어떤 할당 번호를 새로운 전화 내역으로 바꾸려면, 먼저 현재의 할당 내역을 삭제하십시오. 자세한 내용은 본 페이지, 등록된 전화를 삭제할 때를 참조하십시오.

3 MULTI-CONTROL을 누르고 현재 연결된 전화를 등록하십시오.

등록이 완료되면, Reg. Completed 라고 표시됩니다.

■ 등록에 실패하면, Reg. ERROR 라고 표시됩니다. 이런 경우, 1 단계로 돌아가 다시 시도하십시오.

등록된 전화를 삭제할 때

1 MULTI-CONTROL을 이용해 기능 메뉴에서 Delete phone을 선택하십시오.

2 MULTI-CONTROL의 위나 아래를 눌러 등록 할당 번호를 선택하십시오

P1 (사용자 전화 1) - P2 (사용자 전화 2) - P3 (사용자 전화 3) - G1 (게스트 전화 1) - G2 (게스트 전화 2)

■ 할당 번호가 비어 있다면, No data 라고 나타내면서 작동을 할 수가 없습니다.

■ 전화의 BD(블루투스 장치) 주소를 알아야한다면, 여기에서 MULTI-CONTROL 왼쪽을 누르십시오.

3 MULTI-CONTROL 의 오른쪽을 누르고 Delete YES를 선택하십시오.

Delete YES가 화면에 나타납니다. 전화 삭제가 현재 대기 중입니다.

4 MULTI-CONTROL을 누르고 전화를 삭제하십시오.

전화가 삭제되면, Deleted가 나타납니다.

등록된 핸드폰을 연결할 때

등록된 전화를 수동으로 연결할 때

1 MULTI-CONTROL을 이용해 기능 메뉴에서 Connect phone을 선택하십시오.

2 MULTI-CONTROL의 위나 아래를 눌러 등록 할당 번호를 선택하십시오.

P1 (사용자 전화 1) - P2 (사용자 전화 2) - P3 (사용자 전화 3) - G1 (게스트 전화 1) - G2 (게스트 전화 2)

■ 할당 번호가 비어 있다면, No data 라고 나타내면서 작동을 할 수가 없습니다.

사용 가능한 부속장치

3 MULTI-CONTROL을 누르고, 선택한 휴대폰을 연결하십시오.

연결 진행되는 동안 Connecting 이라고 나타납니다.

연결이 완료되면, Connected라고 나타납니다.

등록된 전화를 자동으로 연결할 때

1 MULTI-CONTROL을 이용해 기능 메뉴에서 Auto connect를 선택하십시오.

2 MULTI-CONTROL을 누르고 자동 연결을 켜십시오.

휴대폰에 블루투스 무선 연결이 되도록 설정되어 있다면, 본 기기와 자동으로 연결이 됩니다

■ 자동 연결을 끄려면, MULTI-CONTROL을 다시 누르십시오.

전화번호부를 이용할 때

기록내용을 전화번호부로 이동시킬 때

전화번호부는 사용자 1용 300개, 사용자 2용 150개, 사용자 3용 50개, 총 500개까지 기록을 보유할 수 있습니다.

1 MULTI-CONTROL을 이용해 기능 메뉴에서 PH.B.Transfer 를 선택하십시오

2 MULTI-CONTROL을 누르고 phone book transfer standby mode를 입력하십시오.

Transfer가 화면에 나타납니다.

3 휴대폰을 이용해 전화번호부 이동을 실행하십시오.

휴대폰을 이용해 전화번호부 이동을 실행하십시오. 자세한 내용은 휴대폰의 사용 설명서를 참조하십시오.

■ 디스플레이에 전송된 기록이 몇 개이고, 앞으로 전송할 기록은 총 몇 개인지가 나타납니다.

4 Data transferred라고 나타나면서 전화번호부 이동이 완료됩니다.

전화번호부 디스플레이 순서를 바꿀 때

1 MULTI-CONTROL을 이용해 기능 메뉴에서 PH.B.Name view 를 선택하십시오. 디스플레이에 Invert names YES 라고 나타납니다.

2 MULTI-CONTROL을 누르고 이름 보기 순서를 바꾸십시오.

Inverted 가 나타나면서 이름 보기 순서가 바뀝니다.

MULTI-CONTROL 을 반복해서 누르면 첫번째 이름과 마지막 이름까지의 순서가 번갈아 바뀝니다.

전화번호부의 번호로 전화를 걸 때



중요

이 방법을 실행하려면, 차량을 안전한 곳에 정차시키고 주차 브레이크를 걸어야 합니다. 전화번호부에서 전화 걸 번호를 찾은 후 해당 기록을 선택하고 전화를 겁니다.

1 LIST 를 눌러 Phone Book을 디스플레이 하십시오.

2 MULTI-CONTROL의 왼쪽이나 오른쪽을 눌러 찾으려는 이름의 첫번째 문자를 선택 하십시오.

3 MULTI-CONTROL을 누르고 기록을 디스플레이 하십시오.

디스플레이에 그 문자로 시작하는 전화번호부 기록 세 개가 나타납니다(예: "B"를 선택하면, "Ben", "Brian", "Burt" 등이 나타납니다).

4 MULTI-CONTROL의 위나 아래를 눌러 전화하려는 전화번호부 기록을 선택하십시오.

5 MULTI-CONTROL 의 오른쪽을 눌러 선택한 기록의 세부 내역을 디스플레이 하십시오.

세부 내역에 그 기록의 전화번호, 이름, 장르(있는 경우)가 나타납니다.

■ DISPLAY를 누른 채 이름과 전화번호를 스크롤 할 수 있습니다.

■ 그 기록에 여러 개의 전화번호가 입력되어 있는 경우, MULTI-CONTROL 을 돌려 하나를 선택 하십시오.

사용 가능한 부속장치

- 되돌아가서 다른 기록을 선택하려면, MULTI-CONTROL 왼쪽을 누르십시오.

6 MULTI-CONTROL을 누르고 전화를 거십시오.

7 통화를 종료하려면, MULTI-CONTROL의 아래를 누르십시오.

전화번호부의 이름을 편집할 때



이 방법을 실행하려면, 차량을 정차시킨 후 주차 브레이크를 걸어야 합니다.

전화번호부의 이름은 편집할 수 있습니다. 이름의 길이는 각각 최대 16 문자까지 가능합니다.

1 원하는 전화번호부 기록의 세부 내역을 디스플레이하십시오.

사용방법은 본 페이지, 전화번호부의 번호로 전화를 걸 때에서 1단계부터 5단계를 참조하십시오.

2 이름 입력 화면을 디스플레이하려면 MULTI-CONTROL을 길게 누르십시오. Edit name 이 화면에 나타납니다.

3 DISPLAY를 누르고 원하는 문자 종류를 선택하십시오.

DISPLAY를 누를 때마다 문자 종류가 아래 순서대로 나타납니다:

알파벳 (대문자), 순자와 기호-알파벳 (소문자)-문자와 기호 악센트가 있는 유럽 문자(예: á, à, ä, ç) 또는 러시아 문자

- DISPLAY를 길게 누르면 문자셋이 ISO8859-1 (유럽 문자)와 ISO8859-5 (러시아 문자)로 번갈아 바뀝니다.

- 유럽문자와 러시아문자를 섞어서 사용할 수 없습니다.

4 MULTI-CONTROL의 위나 아래를 눌러 문자를 선택하십시오.

- 문자를 삭제하고 빈 칸으로 남겨 두려면, “_”(underscore)를 선택하십시오.

5 MULTI-CONTROL의 왼쪽이나 오른쪽을 눌러 커서를 이전 문자 위치나 다음 문자 위치로 이동시키십시오.

6 MULTI-CONTROL을 누르고 새 이름을 저장하십시오.

전화번호를 편집할 때



이 방법을 사용하려면, 차량을 주차시키고 주차 브레이크를 걸어야 합니다.

전화번호부 기록의 전화번호들은 편집할 수 있습니다. 전화번호의 길이는 최대 24 자리까지 가능합니다.

1 원하는 전화번호 기록의 세부 내역을 디스플레이하십시오.

사용방법은 앞 페이지, 전화번호부의 번호로 전화를 걸 때에서 1단계부터 5단계를 참조하십시오.

2 이름 입력 화면을 디스플레이하려면 MULTI-CONTROL을 길게 누르십시오. Edit name 이 화면에 나타납니다.

3 MULTI-CONTROL을 돌려 번호 입력 화면으로 전환시키십시오.

Edit name (이름 입력 화면) - Edit number (번호 입력 화면) - Clear memory (메모리 지우기 화면)

4 MULTI-CONTROL의 왼쪽이나 오른쪽을 눌러 변경하려는 번호 위치로 커서를 이동시키십시오.

5 MULTI-CONTROL의 위나 아래를 누르고 번호를 변경하십시오.

변경이 모두 끝날 때까지 이 단계를 반복하십시오.

6 MULTI-CONTROL을 누르고 새 이름을 저장하십시오.

사용 가능한 부속장치

전화번호부의 기록을 지울 때



이 방법을 사용하려면, 차량을 주차시키고 주차 브레이크를 걸어야 합니다.

1 원하는 전화번호부 기록의 세부 내역을 디스플레이하십시오.

사용방법은 앞 페이지, 전화번호부의 번호로 전화를 걸 때에서 1단계부터 5단계를 참조하십시오.

2 이름 입력 화면을 디스플레이하려면 MULTI-CONTROL을 길게 누르십시오. Edit name 이 화면에 나타납니다.

3 MULTI-CONTROL을 돌려 번호 입력 화면으로 전환시키십시오.

Edit name (이름 입력 화면) - Edit number (번호 입력 화면) - Clear memory (메모리 지우기 화면)

4 MULTI-CONTROL의 오른쪽을 누르면 확인 창이 나타납니다.

Clear memory YES가 디스플레이됩니다.

- 선택한 메모리를 지우고 싶지 않다면, MULTI-CONTROL 왼쪽을 누르십시오. 디스플레이가 되돌아갑니다.

5 MULTI-CONTROL을 누르고 전화번호부 기록을 삭제하십시오.

Cleared가 디스플레이됩니다.

전화번호부 기록이 삭제된 것입니다. 디스플레이가 전화번호부 기록 목록으로 되돌아갑니다.

통화 내역을 사용할 때



이 방법을 사용하려면, 차량을 주차시키고 주차 브레이크를 걸어야 합니다. 가장 최근의 발신 전화, 수신 전화, 부재 중 전화 12 개가 통화 내역에 저장됩니다.

이 통화 내역을 검색하여 번호를 불러올 수 있습니다.

1 LIST를 눌러 목록을 디스플레이하십시오. LIST를 반복해서 누르면 아래 순서대로 목록이 선택됩니다:

Phone book(전화번호부) - Missed call(부재 중 전화) - Dialed call(발신 전화) - Received call(수신 전화)

- 전화번호부는 38 페이지, 전화번호부를 사용할 때를 참조하십시오.

- 선택한 목록에 저장된 전화번호가 없다면, No data라고 나타납니다.

2 MULTI-CONTROL을 돌려 전화번호를 선택하십시오.

MULTI-CONTROL을 돌리면 목록에 저장된 전화번호들이 바뀝니다.

- 전화번호부에 그 번호가 이미 있다면, 그 번호의 이름이 나타납니다.

- MULTI-CONTROL의 위나 아래를 눌러 전화번호를 바꿀 수도 있습니다.

3 MULTI-CONTROL의 오른쪽을 눌러 세부내역을 디스플레이하십시오.

이름과 전화번호가 세부내역에 디스플레이됩니다.

- 전화번호부에 그 번호가 이미 있다면, 그 번호의 이름이 나타납니다.

- MULTI-CONTROL을 돌리면 이전 전화번호나 다음 전화번호가 세부내역으로 디스플레이됩니다.

- 30 초 내에 아무런 실행도 하지 않으면, 목록 디스플레이가 자동으로 취소됩니다.

4 MULTI-CONTROL을 눌러 전화를 거십시오.

- 국제전화의 경우, MULTI-CONTROL을 길게 눌러 전화번호에 +를 추가하십시오.

5 통화를 종료하려면, MULTI-CONTROL의 아래를 누르십시오.

사용 가능한 부속장치

사전설정 번호를 사용할 때



이 방법을 사용하려면, 차량을 주차시키고 주차 브레이크를 걸어야 합니다.
자주 가는 전화번호를 사전설정 번호에 할당시키면 나중에 신속하게 호출할 수 있습니다.

1 원하는 전화번호를 전화번호부나 통화내역에서 선택하십시오. 또는 직접 번호를 입력해도 됩니다.

전화번호부나 통화내역에서 원하는 전화번호를 선택하려면, 앞 페이지의 방법을 참조하십시오. 직접 번호를 입력하려면, 본 페이지, 전화번호를 입력하여 전화를 걸 때를 참조하십시오.

2 그 번호를 저장하려면 리모컨에서 1부터 6까지 중 하나를 길게 누르십시오.

선택한 전화번호가 메모리에 저장되었습니다. 다음에 같은 사전설정 번호를 누르면, 그 전화번호가 메모리에서 호출됩니다.

전화번호를 입력하여 전화를 걸 때



이 방법을 사용하려면, 차량을 주차시키고 주차 브레이크를 걸어야 합니다.

1 MULTI-CONTROL을 이용해 기능 메뉴에서 Number dial을 선택하십시오.

■ 리모컨에서 DIRECT를 눌러 대기 디스플레이에서 이 메뉴를 입력할 수도 있습니다.

2 MULTI-CONTROL의 위나 아래를 눌러 번호를 선택하십시오.

■ 리모컨에서 0부터 9까지를 눌러 번호를 입력할 수도 있습니다.

3 MULTI-CONTROL의 왼쪽이나 오른쪽을 눌러 이전 위치나 다음 위치로 커서를 이동시키십시오.

■ 최대 24 자리까지 입력할 수 있습니다.

4 번호 입력을 마치고 MULTI-CONTROL을 누르십시오.

Call confirmation 이 나타납니다.

5 MULTI-CONTROL을 다시 누르고 전화를 거십시오.

6 통화를 종료하려면, MULTI-CONTROL의 아래를 누르십시오.

메모리를 지울 때

1 MULTI-CONTROL을 이용해 기능 메뉴에서 Clear memory를 선택하십시오.

2 MULTI-CONTROL의 위나 아래를 눌러 항목을 선택하십시오.

MULTI-CONTROL의 위나 아래를 누를 때마다 항목들이 아래 순서대로 선택됩니다:

Phone book (전화번호부) - Missed calls (누락된 전화 내역) - Received calls (수신 전화 내역) - Dial preset (사전설정 전화번호) - All clear (모든 메모리 삭제)

■ 전화번호부의 내역, 발신/수신/누락된 통화내역과 사전설정 전화번호들을 모두 지우려면 All clear를 선택하십시오.

■ 게스트 전화가 블루투스 무선 기술로 본 기기에 연결되어 있다면, 전화번호부를 선택할 수 없습니다.

3 MULTI-CONTROL의 오른쪽을 누르고 본 기기에서 삭제할 항목을 선택하십시오.

Clear memory YES 가 디스플레이됩니다.

Clearing memory 가 현재 대기 중입니다.

■ 선택한 메모리를 지우고 싶지 않다면, MULTI-CONTROL의 왼쪽을 누르십시오. 디스플레이가 되돌아갑니다.

4 MULTI-CONTROL을 누르고 메모리를 지우십시오.

Cleared 가 디스플레이되면서 선택한 항목의 데이터가 본 기기의 메모리에서 지워집니다.

사용 가능한 부속장치

자동거부를 설정할 때

1 MULTI-CONTROL을 이용해 기능 메뉴에서 Refuse calls를 선택하십시오.

2 MULTI-CONTROL을 누르고 자동 통화거부를 켜십시오.

■ 자동 통화거부를 끄려면, MULTI-CONTROL을 다시 누르십시오.

자동응답을 설정할 때

1 MULTI-CONTROL을 이용해 기능 메뉴에서 Auto answer를 선택하십시오.

2 MULTI-CONTROL을 누르고 자동응답을 켜십시오.

■ 자동응답 기능을 끄려면, MULTI-CONTROL을 다시 누르십시오.

벨 음량을 바꿀 때

1 MULTI-CONTROL을 이용해 기능 메뉴에서 Ring tone을 선택하십시오.

2 MULTI-CONTROL을 누르고 벨 음량을 켜십시오.

■ 벨 음량을 끄려면, MULTI-CONTROL을 다시 누르십시오.

에코를 취소하고 노이즈를 줄일 때

1 MULTI-CONTROL을 이용해 기능 메뉴에서 Echo cancel를 선택하십시오.

2 MULTI-CONTROL을 누르고 에코 취소를 켜십시오.

■ 에코 취소를 끄려면, MULTI-CONTROL을 다시 누르십시오.

BD (Bluetooth Device) 주소를 디스플레이할 때

1 MULTI-CONTROL을 이용해 기능 메뉴에서 Device info를 선택하십시오.
본 기기의 장치 이름(Pioneer BT Unit)이 디스플레이에 나타납니다.

2 MULTI-CONTROL의 왼쪽을 눌러 BD 주소로 전환하십시오.

12-자리 16진수 문자열이 디스플레이됩니다.

■ MULTI-CONTROL의 오른쪽을 누르면 장치 이름으로 되돌아갑니다.

수리에 필요한 시스템 버전을 디스플레이할 때

1 MULTI-CONTROL을 이용해 기능 메뉴에서 Device info를 선택하십시오.

본 기기의 장치 이름(Pioneer BT Unit)이 디스플레이에 나타납니다.

2 MULTI-CONTROL의 아래를 누르면 본 기기의 시스템 버전이 선택됩니다.

본 기기의 시스템(마이크로프로세서) 버전이 화면에 디스플레이됩니다.

■ MULTI-CONTROL의 왼쪽을 누르면 본 기기의 블루투스 모듈 버전이 디스플레이됩니다.

MULTI-CONTROL의 오른쪽을 누르면 본 기기의 시스템 버전으로 되돌아갑니다.

멀티-CD 플레이어

기본 작동

본 기기를 이용해 멀티 CD 플레이어도 컨트롤할 수 있습니다. 멀티 CD 플레이어는 별매품입니다.

- 50-디스크 멀티 CD 플레이어는 본 설명서에서 설명하는 기능들만을 지원합니다.
- 본 기기는 50-디스크 멀티 CD 플레이어에서 디스크 타이틀 목록 기능들을 사용할 수 없습니다. 디스크 타이틀 목록 기능은 46 페이지, 디스크 타이틀 목록에서 디스크를 선택할 때를 참조하십시오.



① 디스크 번호 표시등

② 트랙 번호 표시등

③ 재생 시간 표시등

1 SOURCE를 눌러 멀티 CD 플레이어를 선택하십시오.

2 MULTI-CONTROL의 위나 아래를 눌러 들으려면 디스크를 선택하십시오.

■ 리모컨에서 1부터 6까지의 버튼을 이용해 디스크를 선택할 수도 있습니다.

- 1번부터 6번까지의 디스크는 해당 버튼 번호를 누르십시오.
- 7번부터 12번까지의 디스크는, 7번 디스크의 경우 1번을 누르는 식으로 해당 번호를 길게 누르면 그 디스크 번호가 나타납니다.

3 빨리감기나 되감기를 하려면, MULTI-CONTROL 왼쪽 또는 오른쪽을 길게 누르십시오.

4 트랙을 뒤로 건너 뛰거나 앞으로 건너 뛰려면 MULTI-CONTROL 왼쪽 또는 오른쪽을 누르십시오.

알아두기

- 멀티-CD 플레이어가 작동 준비를 할 때 Ready가 디스플레이됩니다.
- ERROR-11 같은 오류 메시지가 나타나면, 멀티-CD 플레이어의 자체 설명서를 참조하십시오.
- 멀티-CD 플레이어 매거진에 디스크가 없는 경우, No Disc가 디스플레이됩니다.

트랙을 직접 선택할 때

방법은 내장 CD 플레이어와 기본적으로 같습니다. 작동방법은 13 페이지, 트랙을 직접 선택할 때를 참조하십시오.

작동 고급편

Compression (압축 및 DBE)을 지원하는 멀티 CD 플레이어에서만 Compression을 사용할 수 있습니다.

1 MULTI-CONTROL 를 누르면 메인 메뉴가 디스플레이됩니다.

FUNCTION, AUDIO, ENTERTAINMENT 가 화면에 나타납니다.

2 MULTI-CONTROL 를 이용해 FUNCTION을 선택하십시오.

이것을 돌려 메뉴 옵션을 바꿀 수 있습니다. 선택하려면 누르십시오.

디스플레이에 가능 이름들이 나타납니다.

3 MULTI-CONTROL 을 돌려 기능을 선택하십시오.

MULTI-CONTROL 을 돌리면 아래 순서대로 가능들이 번갈아 나타납니다:

Play mode (반복 재생) - Random mode (무작위 재생) - Scan mode (첫머리 재생) - Pause (일시정지) - Compression (압축 및 DBE) - ITS play mode (ITS 재생) - ITS memo (ITS 프로그래밍) - TitleInput "A" (디스크 타이틀 입력)

- 리모컨에서 FUNCTION을 눌러 기능을 선택할 수도 있습니다.
- 재생 화면으로 되돌아가려면 BAND를 누르십시오.
- ITS memo 와 TitleInput "A"를 제외한 기능들을 30 초 내에 실행시키지 않으면, 디스플레이가 자동으로 평상시 디스플레이로 되돌아갑니다.

기능과 작동방법

Play mode, Random mode, Scan mode, Pause, Compression, TitleInput "A"의 작동방법은 기본적으로 내장 CD 플레이어와 동일합니다.

기능 이름	작동 방법
Play mode	14 페이지, 반복 재생 범위 선택을 참조하십시오. 그러나 선택할 수 있는 반복 재생 범위는 내장 CD 플레이어와 다릅니다. 멀티 CD 플레이어의 반복 재생 범위는 다음과 같습니다: • M-CD repeat - 멀티 CD 플레이어의 모든 디스크 전부 반복 • Track repeat - 현재 트랙만 반복 • Disc repeat - 현재 디스크 반복
Random mode	14 페이지, 무작위 순서로 트랙을 재생할 때를 참조하십시오.
Scan mode	14 페이지, 폴더와 트랙 첫머리 재생할 때를 참조하십시오.
Pause	14 페이지, 디스크 재생 일시정지할 때를 참조하십시오.
Compression	14 페이지, 압축 및 BMX를 사용할 때를 참조하십시오. 멀티-CD 플레이어에는 BMX 대신에 DBE (dynamic bass emphasis, 다이내믹 베이스 강조)가 있습니다. 설정은 아래 순서대로 바뀝니다: COMP OFF - COMP 1 - COMP 2 - COMP OFF - DBE 1 - DBE 2
ITS play mode	다음 페이지, ITS 재생목록을 사용할 때를 참조하십시오.
ITS memo	다음 페이지, ITS 재생목록을 사용할 때를 참조하십시오.
TitleInput "A"	15 페이지, 디스크 타이틀을 입력할 때를 참조하십시오.

알아두기

- 반복 재생 중에 다른 디스크를 선택하면, 반복 재생 범위가 M-CD repeat로 바뀝니다.
- Track repeat 도중에 트랙검색이나 빨리감기/되감기를 실행시키면, 반복 재생 범위가 Disc repeat로 바뀝니다.
- 트랙이나 디스크의 스캔이 끝나면, 트랙이 다시 정상 재생되기 시작합니다.
- CD TEXT 호환 멀티 CD 플레이어에서 CD TEXT 디스크를 재생할 때에는 TitleInput "A"로 전환할 수 없습니다. 디스크 타이틀이 이미 CD TEXT 디스크에 레코딩되어 있습니다.

ITS 재생목록을 사용할 때

ITS (instant track selection, 즉석 트랙 선택) 기능을 이용하여 멀티 CD 플레이어 매거진에서 좋아하는 트랙 재생목록을 만들 수 있습니다. 좋아하는 트랙들을 재생목록에 추가한 후, ITS 재생을 켜고 선택한 트랙들만 재생을 할 수 있습니다.

ITS 프로그래밍으로 재생목록을 만들 때

ITS를 이용하여, 최대 100개의 디스크에 디스크 1개 당 99 개의 트랙(디스크 타이틀들을 가진 디스크)을 입력하고 재생을 할 수 있습니다. (CDX-P1250 과 CDX-P650 전에 판매된 멀티 CD 플레이어의 경우, 최대 24 개 트랙까지 재생목록에 저장할 수 있습니다)

1 프로그램하려는 CD를 재생하십시오.

MULTI-CONTROL의 위나 아래를 눌러 CD 를 선택하십시오.

2 MULTI-CONTROL을 이용해 기능 메뉴에서 ITS memo를 선택하십시오.

3 MULTI-CONTROL 왼쪽이나 오른쪽을 눌러 원하는 트랙을 선택하십시오.

4 MULTI-CONTROL 의 위를 눌러 현재 재생 중인 트랙을 재생목록에 저장하십시오. Memory complete 가 디스플레이되면서 현재 재생 중인 트랙이 재생목록에 추가됩니다.

5 BAND 를 누르면 재생 디스플레이로 되돌아갑니다.

알아두기

100 개의 디스크가 메모리에 저장되고 난 후에는 새 디스크가 가장 오래된 디스크를 덮어 쓰게 됩니다.

ITS 재생목록에서 재생을 할 때

ITS 재생을 통해 ITS 재생목록에 입력한 트랙들을 들을 수 있습니다. IST 재생을 켜면, 멀티 CD 플레이어의 ITS 재생목록상의 트랙들이 재생을 시작합니다.

1 반복 범위를 선택하십시오.

14 페이지, 트랙 무작위 재생을 참조하십시오.

2 MULTI-CONTROL을 이용해 기능 메뉴에서 ITS play mode를 선택하십시오

3 MULTI-CONTROL을 누르고 ITS play 를 켜십시오.

ITS play mode 가 디스플레이에 나타납니다. 앞서 선택한 M-CD repeat 나 Disc repeat 범위 내에서 재생목록상의 트랙들이 재생을 시작합니다.

- 현재 범위에 ITS 재생용으로 프로그램된 트랙이 없는 경우, ITS empty 가 디스플레이됩니다.

- ITS play 를 끄려면, MULTI-CONTROL을 다시 누르십시오.

ITS 재생목록에서 트랙을 지울 때

ITS 재생이 켜져 있을 때 ITS 재생목록에서 트랙을 삭제할 수 있습니다.

ITS 재생이 이미 켜져 있다면, 2 단계로 가십시오. ITS 재생이 켜져 있지 않다면, MULTI-CONTROL을 사용하십시오.

1 ITS 재생목록에서 삭제할 트랙이 들어 있는 CD를 재생한 후, ITS 재생을 켜십시오.

본 페이지의 ITS 재생목록에서 재생을 할 때를 참조하십시오.

2 MULTI-CONTROL을 이용해 기능 메뉴에서 ITS memo 를 선택하십시오.

3 MULTI-CONTROL 의 왼쪽이나 오른쪽을 눌러 원하는 트랙을 선택하십시오.

4 MULTI-CONTROL 의 아래를 눌러 ITS 재생목록에서 트랙을 삭제하십시오.

현재 재생 중인 트랙이 ITS 재생목록에서 지워지고 ITS 재생목록의 다음 트랙이 재생되기 시작합니다.

- 현재 범위 내에 재생목록의 트랙이 없는 경우, ITS empty가 화면에 나타나면서 정상 재생이 다시 재개됩니다.

5 BAND를 누르면 재생 디스플레이로 되돌아갑니다.

ITS 재생목록에서 CD를 지울 때

ITS 재생이 꺼져 있을 때 ITS 재생목록에서 CD의 전체 트랙을 삭제할 수 있습니다.

1 삭제하려는 CD를 재생하십시오.

MULTI-CONTROL의 위나 아래를 눌러 CD 를 선택하십시오.

2 MULTI-CONTROL을 이용해 기능 메뉴에서 ITS memo 를 선택하십시오.

3 MULTI-CONTROL 의 아래를 눌러 ITS 재생목록에서 현재 재생 중인 CD의 트랙을 전부 삭제하십시오.

현재 재생 중인 CD의 트랙들이 사용자의 재생목록에서 전부 지워지면서 Memory deleted 가 디스플레이됩니다.

4 BAND를 누르면 재생 디스플레이로 되돌아갑니다.

디스크 타이틀 기능을 사용할 때

CD 타이틀을 입력하여 그 타이틀이 디스플레이되도록 할 수 있습니다.

그러면, 원하는 디스크를 쉽게 검색, 재생할 수 있습니다.

디스크 타이틀을 입력할 때

디스크 타이틀 입력 기능을 이용해 100 개까지 CD 타이틀(ITS 재생목록으로)을 멀티-CD 플레이어에 저장할 수 있습니다. 타이틀의 길이는 각각 10 문자 까지 가능합니다.

자세한 내용은 15 페이지, 디스크 타이틀을 입력할 때를 참조하십시오.

- 매거진에서 디스크를 제거한 후에도 타이틀이 메모리에 남아 있다가, 그 디스크가 다시 삽입되면 타이틀이 호출됩니다.
- 메모리에 최대 100개까지 데이터가 저장된 후에는, 새 디스크의 데이터가 가장 오래된 데이터를 덮어쓰게 됩니다.

디스크 타이틀을 디스플레이할 때

디스크 타이틀이 입력된 디스크의 텍스트 정보를 디스플레이할 수 있습니다.

방법은 내장 CD 플레이어와 동일합니다. 16 페이지, 디스크의 텍스트 정보를 디스플레이할 때를 참조하십시오.

디스크 타이틀 목록에서 디스크를 선택할 때

디스크 타이틀 목록은 멀티 CD 플레이어에 삽입되었던 디스크 타이틀들을 보고 그 중에서 재생할 타이틀을 선택하게 해주는 목록입니다.

1 재생 디스플레이 화면일 때 LIST 를 눌러 디스크 타이틀 목록 모드로 전환하십시오.

2 MULTI-CONTROL을 이용해 원하는 디스크 타이틀을 선택하십시오.

이것을 돌려 디스크 타이틀을 바꾸십시오. 재생하려면 누르십시오.

- MULTI-CONTROL 의 위나 아래를 눌러 디스크 타이틀을 바꿀 수도 있습니다.

- CD TEXT 디스크를 재생 중일 때, MULTI-CONTROL 오른쪽을 누르면 선택한 디스크의 트랙 목록을 볼 수 있습니다. MULTI-CONTROL 왼쪽을 누르면 디스크 목록으로 되돌아갑니다.

- 디스크에 아무런 타이틀도 입력되어 있지 않은 경우, No D.Title이 디스플레이됩니다.

- 매거진에 디스크가 없을 때에는 디스크 번호 옆에 No Disc라고 표시됩니다.

CD TEXT 기능을 사용할 때

CD TEXT 호환 멀티-CD 플레이어에서만 이 기능들을 사용할 수 있습니다.

방법은 내장 CD 플레이어와 동일합니다.

16 페이지, 디스크의 텍스트 정보를 디스플레이할 때를 참조하십시오.

DVD 플레이어

기본 작동

본 기기를 이용해 DVD 플레이어나 멀티 DVD 플레이어를 컨트롤할 수도 있습니다. DVD 플레이어와 멀티 DVD 플레이어는 별매품입니다. 작동 방법은 DVD 플레이어나 멀티 DVD 플레이어의 사용 설명서를 참조하십시오. 본 단락에서는 본 기기에서 DVD를 작동하는 방법을 설명합니다. 이 내용은 DVD 플레이어나 멀티 DVD 플레이어의 사용 설명서와 내용이 다릅니다.



- ① DVD-V/VCD/CD/MP3/WMA 표시등
현재 재생 중인 디스크의 종류가 표시됩니다.
- ② 디스크 번호 표시등
멀티 DVD 플레이어를 사용할 때 현재 재생 중인 디스크 번호가 표시됩니다.
- ③ 타이틀/폴더 번호 표시등
현재 재생 중인 타이틀(DVD 비디오를 재생 중일 때)나 폴더(압축 오디오를 재생 중일 때)가 표시됩니다.
- ④ 챕터/트랙 번호 표시등
현재 재생 중인 챕터(DVD 비디오를 재생 중일 때)나 트랙(비디오 CD, CD, 압축 오디오를 재생 중일 때)이 표시됩니다.
- ⑤ 재생 시간 표시등
1 SOURCE 를 눌러 DVD 플레이어/멀티 DVD 플레이어를 선택하십시오.
2 빨리감기나 되감기를 실행하려면, MULTI-CONTROL 왼쪽이나 오른쪽을 길게 누르십시오.

3 뒤로 건너 뛰거나 앞으로 건너 뛰어 다른 챕터/트랙으로 가려면, MULTI-CONTROL 의 왼쪽이나 오른쪽을 누르십시오.

디스크를 선택할 때

- 멀티 DVD 플레이어가 본 기기에 연결되어 있을 때에만 본 기능을 사용할 수 있습니다.
- 리모컨에서 1부터 6까지 중에서 원하는 디스크의 숫자를 눌러 선택하십시오.

폴더를 선택할 때

- 압축 오디오 재생에 해당하는 DVD 플레이어가 본 기기에 연결되어 있을 때에만 이 기능을 사용할 수 있습니다.
- MULTI-CONTROL의 위나 아래를 눌러 폴더를 선택하십시오.

작동 고급편

- 1 MULTI-CONTROL 를 누르면 메인 메뉴가 디스플레이됩니다.
FUNCTION, AUDIO, ENTERTAINMENT 가 화면에 나타납니다.
- 2 MULTI-CONTROL 를 이용해 FUNCTION 을 선택하십시오.
이것을 돌려 메뉴 옵션을 바꿀 수 있습니다. 선택하려면 누르십시오.
디스플레이에 기능 이름들이 나타납니다.

- 3 MULTI-CONTROL 을 돌려 기능을 선택하십시오.
MULTI-CONTROL 을 돌리면 아래 순서대로 기능들이 번갈아 나타납니다:
DVD 비디오 또는 비디오 CD를 재생 중일 때
Play mode (반복 재생) - Pause (일시정지)
CD 를 재생 중일 때
Play mode (반복 재생) - Random mode (무작위 재생) - Scan mode (첫머리 재생) - Pause (일시정지) - ITS play mode (ITS 재생) - ITS memo (ITS 입력) - TitleInput "A" (디스크 타이틀 입력)

압축 오디오 재생 중일 때

- Play mode (반복 재생) - Random mode (무작위 재생) - Scan mode (첫머리 재생) - Pause (일시정지)
- 리모컨에서 FUNCTION 을 누르고 기능을 선택할 수도 있습니다.
 - 재생 디스플레이로 되돌아가려면, BAND를 누르십시오.

기능과 작동방법

Play mode, Random mode, Scan mode, Pause, TitleInput "A" 의 작동방법은 기본적으로 내장 CD 플레이어와 동일합니다. 또한 ITS play mode와 ITS memo 의 작동방법 역시 멀티 CD 플레이어와 기본적으로 동일합니다.

기능 이름	작동 방법
Play mode	14 페이지, 반복 재생 범위 선택을 참조하십시오. 그러나 선택할 수 있는 반복 재생 범위는 디스크 종류나 시스템에 따라 달라집니다. DVD 플레이어/멀티 DVD 플레이어의 반복 재생 범위는 다음과 같습니다: 비디오 CD의 PBC 재생 중일 때에는 이 기능을 사용할 수 없습니다. • Disc repeat - 현재 디스크 반복 • Folder repeat - 현재 폴더 반복 • Title repeat - 현재 타이틀만 반복 • Chapter repeat - 현재 챕터만 반복 • Track repeat - 현재 트랙만 반복
Random mode	14 페이지, 무작위 순서로 트랙을 재생할 때를 참조하십시오.
Scan mode	14 페이지, 폴더와 트랙 첫머리 재생할 때를 참조하십시오.
Pause	14 페이지, 디스크 재생 일시정지할 때를 참조하십시오.
ITS play mode	45 페이지, ITS 재생목록을 사용할 때를 참조하십시오.
ITS memo	45 페이지, ITS 재생목록을 사용할 때를 참조하십시오.
TitleInput "A"	15 페이지, 디스크 타이틀을 입력할 때를 참조하십시오.

알아두기

- 반복 재생 중에 다른 디스크를 선택하면, 반복 재생 범위가 Disc repeat로 바뀝니다.
- 비디오 CD나 CD를 재생할 때, Track repeat 중에 트랙 검색, 빨리감기/고속 되감기를 실행하면, 반복 재생 범위가 Disc repeat로 바뀝니다.
- 압축 오디오 재생을 할 때 반복 재생 중에 다른 폴더를 선택하면, 반복 범위가 Disc repeat로 바뀝니다.
- 압축 오디오 재생을 할 때 Track repeat 중에 트랙 검색, 빨리감기/고속 되감기를 실행하면, 반복 재생 범위가 Folder repeat로 바뀝니다.
- 멀티 DVD 플레이어에서 본 기기를 사용할 때, ITS play mode, ITS memo, disc title input 으로 전환을 할 수 있습니다.
- 멀티 DVD 플레이어의 ITS 기능은 멀티 CD 플레이어에서 ITS 재생을 하는 것과 약간 다릅니다. 멀티 DVD 플레이어에서 ITS 재생은 오직 CD 재생에만 적용됩니다. 자세한 내용은 45 페이지, ITS 재생목록을 사용할 때를 참조하십시오.

TV 튜너

기본 작동

본 기기에서 TV 튜너를 컨트롤할 수도 있습니다. TV 튜너는 별매품입니다.

자세한 내용은 TV 튜너 사용 설명서를 참조하십시오. 이제부터 설명할 본 기기에서의 TV 작동법은 TV 튜너 사용 설명서와 다릅니다.

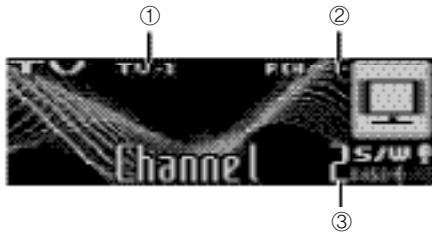

① BAND 표시등

② 사전설정 번호 표시등

③ 채널 표시등

1 SOURCE 를 눌러 TV를 선택하십시오.

2 BAND를 눌러 BAND를 선택하십시오. TV-1 이든, TV-2이든, 원하는 대역이 나올 때까지 BAND 를 누르십시오.

3 수동 튜닝을 실행하려면, MULTI-CONTROL의 왼쪽이나 오른쪽을 누르십시오.

4 자동 검색 튜닝을 실행하려면, 1초 동안 MULTI-CONTROL 의 왼쪽이나 오른쪽을 길게 눌렀다가 놓으십시오. 수신율이 우수한 방송을 찾을 때까지 튜너가 채널을 스캔할 것입니다.

- 자동 검색 튜닝을 취소하려면, MULTI-CONTROL 왼쪽이나 오른쪽을 누르면 됩니다.
- MULTI-CONTROL 왼쪽이나 오른쪽을 계속 누르고 있으면 방송국들을 계속 건너뛰게 됩니다. MULTI-CONTROL에서 손을 떼면 그때부터 자동 검색 튜닝이 시작됩니다.

방송국을 저장하고 호출할 때

방송국을 최대 12개까지 간단히 저장한 후 나중에 해당 버튼을 눌러 호출할 수 있습니다.

- 두 개 TV 대역 중 한 대역에 각각 12개씩 최대 24 개 방송국을 메모리에 저장할 수 있습니다.

1 메모리에 저장하고 싶은 방송국을 찾았다면 LIST를 누르십시오.

2 MULTI-CONTROL을 이용해 선택한 방송국을 메모리에 저장하십시오. MULTI-CONTROL을 돌려 사전설정 번호를 바꿀 수 있습니다. 저장하려면 길게 누르십시오. 선택한 사전설정 번호가 깜박이다가 계속 깜박임을 멈추고 계속 불이 들어온 상태를 유지하게 됩니다. 선택한 방송국이 메모리에 저장된 것입니다.

3 MULTI-CONTROL을 이용해 원하는 방송국을 선택하십시오. MULTI-CONTROL을 돌려 사전설정 번호를 바꿀 수 있습니다. 선택하려면 누르십시오. ■ MULTI-CONTROL 의 위나 아래를 눌러 방송국을 바꿀 수도 있습니다. ■ 30 초 내에 목록을 실행시키지 않으면, 디스플레이가 자동으로 평상시 디스플레이로 되돌아갑니다.

리모컨을 사용할 때

리모컨을 사용하여 사전설정 튜닝 번호 P.CH1부터 P.CH6까지에 방송국을 저장했다가 그 번호에 할당된 방송국들을 나중에 호출할 수 있습니다.

- 메모리에 저장하고 싶은 방송국을 찾았다면, 사전설정 튜닝 버튼 1부터 6까지 중 하나를 누르고 그 사전설정 번호의 깜박임이 멈출 때까지 길게 누르십시오. 눌러진 번호는 사전설정 번호 표시등에서 깜박이다가, 깜박임을 멈추고 계속 불이 들어온 상태를 유지하게 됩니다. 선택한 라디오 방송국 주파수가 메모리에 저장된 것입니다. 다음에 그 사전설정 튜닝 버튼을 누르면 메모리에서 해당 방송국이 호출됩니다. ■ 채널 디스플레이 중일 때 MULTI-CONTROL 위나 아래를 눌러 사전설정 튜닝 번호에 할당된 방송국을 호출할 수도 있습니다.

가장 강한 방송국을 순차적으로 저장할 때

1 MULTI-CONTROL 를 누르면 메인 메뉴가 디스플레이됩니다. FUNCTION, AUDIO, ENTERTAINMENT 가 화면에 나타납니다.

2 MULTI-CONTROL로 FUNCTION을 선택하고 BSSM을 디스플레이하십시오. 이것을 돌려 메뉴 옵션을 바꿀 수 있습니다. 선택하려면 누르십시오. ■ 리모컨에서 FUNCTION 을 눌러 기능을 선택할 수도 있습니다.

3 MULTI-CONTROL을 눌러 BSSM을 커십시오. Searching 이 디스플레이됩니다. Searching이 디스플레이되는 동안, 가장 강한 12 개 방송국들이 가장 낮은 채널 번호부터 순서대로 저장됩니다. 완료가 되면, 사전설정 채널 목록이 나타납니다. ■ 저장 과정을 취소하려면 MULTI-CONTROL를 다시 누르십시오.

4 MULTI-CONTROL 을 이용해 원하는 방송국을 선택하십시오. 이것을 돌려 방송국을 바꿀 수 있습니다. 선택하려면 누르십시오. ■ MULTI-CONTROL 의 위나 아래를 눌러 방송국을 바꿀 수도 있습니다. ■ 채널 디스플레이로 되돌아가려면, BAND를 누르십시오. ■ 30 초 내에 목록을 실행시키지 않으면, 디스플레이가 자동으로 평상시 디스플레이로 되돌아갑니다.

알아두기

BSSM으로 방송국을 저장하면, 앞서 P.CH1부터 P.CH12까지 저장했던 방송국들을 덮어 쓰게 될 수도 있습니다.

문제 해결

증상	원인	조치
iPod doesn't operate correctly (iPod가 올바르게 작동하지 않음)	케이블이 제대로 연결되지 않음	iPod와 케이블 연결을 해제한다. iPod 메인 메뉴가 디스플레이되면 다시 케이블을 연결하십시오. iPod를 리셋하십시오.

오류 메시지의 이해

제품을 판매한 판매업체나 인근 파이오니아 서비스 센터에 연락할 때에는 오류 메시지를 기록해두셔야 합니다.

내장 CD 플레이어

메시지	원인	조치
ERROR-11, 12, 17, 30	디스크 오염	디스크 청소
ERROR-11, 12, 17, 30	디스크 스크래치	디스크 교체
ERROR-10, 11, 12, 15, 17, 30, A0	Electrical or mechanical	점화 키나 스위치를 다른 소스로 바꾸었다가 다시 CD 플레이어로 바꾸십시오.
ERROR-15	삽입된 디스크에 아무 데이터도 없음	디스크 교체
ERROR-22, 23	CD 형식을 재생할 수 없음	디스크 교체
No audio	삽입된 디스크에 재생할 수 있는 파일이 아무 것도 없음	디스크 교체
PROTECT	삽입된 디스크의 파일들이 모두 DRM에 의해 잠겨 있음	디스크 교체

TRK SKIPPED	삽입된 디스크에 DRM이 보호하는 WMA 파일들이 들어 있음	디스크 교체
-------------	-----------------------------------	--------

iPod

메시지	원인	조치
ERROR-11	통신 실패	iPod와 케이블 연결을 해제한다. iPod 메인 메뉴가 디스플레이되면, 다시 케이블을 연결하십시오. iPod를 리셋하십시오.
ERROR-21	iPod 구 버전	iPod 버전을 업데이트하십시오.
ERROR-30	iPod 고장	iPod를 리셋하십시오.
ERROR-A0	iPod 가 충전되지 않았지만 제대로 작동한다.	iPod 연결 케이블이 단락되지 않았는지 확인하십시오(예: 금속 물체에 닿아 있지 않는지 확인) 후, 점화 키 스위치를 돌리거나 iPod 연결을 끊었다가 다시 연결하십시오.
NO SONGS	노래 없음	iPod로 노래를 전송한다.
STOP	현재 목록에 노래 없음	노래가 들어 있는 목록을 선택하십시오.

디스크와 플레이어의 취급 요령

- 아래 로고를 지닌 디스크만 사용하십시오.



- 일반적인 원형의 CD만을 사용하십시오. 모양이 진 디스크는 사용하지 마십시오.



- 12-cm 나 8-cm CD를 사용하십시오. 8-cm CD를 재생할 때에는 어댑터를 사용하지 마십시오.
- CD 삽입구 안에 CD 이외의 다른 것을 넣지 마십시오.
- 깨지거나 금이 가거나 뒤틀리는 등 훼손된 디스크는 사용하지 마십시오. 플레이어를 망가뜨릴 수 있습니다.
- 종료되지 않은 CD-R/CD-RW 디스크의 재생은 불가능합니다.
- 디스크의 기록면을 손으로 만지지 마십시오.
- 사용하지 않을 때에는 디스크를 케이스에 넣어 보관하십시오.
- 디스크는 직사광선과 고온의 환경에 노출되지 않는 곳에 보관하십시오.
- 디스크에 라벨을 붙이거나 화학물질을 바르지 마십시오.
- CD 를 청소할 때에는 부드러운 천으로 중앙에서 바깥쪽으로 디스크를 닦으십시오.
- 응결액이 일시적으로 플레이어의 작동을 방해할 수도 있습니다. 약 1시간 가량 따뜻한 곳에 적응하도록 두십시오. 또는 부드러운 천으로 디스크의 습기를 닦아내십시오.
- 디스크의 성질, 디스크 형식, 기록된 응용 프로그램, 재생 환경, 보관 상태 등을 이유로 디스크의 재생이 불가능할 수 있습니다.
- 기록 환경에 따라 텍스트 정보가 제대로 디스플레이되지 않을 수도 있습니다.
- 도로 충격이 디스크 재생을 방해할 수도 있습니다.
- 디스크를 사용하기 전에 디스크의 주의사항을 읽어보십시오.

듀얼 디스크

- 듀얼 디스크(Dual Discs)는 한 면에는 오디오 CD를, 다른 한 면에는 DVD를 녹화할 수 있는 양면 디스크입니다.
- 듀얼 디스크의 CD 면은 일반적인 CD 표준과 물리적으로 호환이 되지 않기 때문에, 본 기기에서 CD 면을 재생하지 못할 수도 있습니다.
- 듀얼 디스크의 로딩과 방출을 자주 하면 디스크에 스크래치가 생길 수 있습니다. 심한 스크래치는 본 기기에서 재생 문제로 이어질 수 있습니다. 듀얼 디스크가 디스크 삽입구에 끼는 경우도 있습니다. 이를 방지하려면, 본 기기에서 듀얼 디스크의 사용을 자제하는 것이 좋습니다.
- 듀얼 디스크에 관한 자세한 내용은 디스크 제조업체의 정보를 참조하십시오.

압축 오디오 파일

- WMA 파일을 인코딩한 윈도우 미디어 플레이어의 버전에 따라, 앨범 이름과 그 외 텍스트 정보들이 제대로 표시되지 않을 수도 있습니다.
- 오디오 파일을 인코딩할 때 사용한 소프트웨어(또는 소프트웨어 버전)에 따라, 본 기기가 제대로 작동하지 않을 수도 있습니다.
- 이미지 데이터로 인코딩된 WMA 데이터의 재생을 시작할 때 약간의 지체가 있을 수 있습니다.
- ISO 9660 Level 1 및 2를 준수하고 있습니다. Romeo 와 Joliet 파일 시스템도 둘 다 이 플레이어와 호환됩니다.
- 멀티세션 재생이 가능합니다.
- 압축 오디오 파일은 패킷 쓰기 데이터 전송과는 호환되지 않습니다.
- 파일 이름(.wma, .mp3, .m4a, .wav 같은 확장명 포함)이나 폴더 이름으로 디스크플레이어가 가능한 최대 문자 수는 64 개까지입니다.
- 폴더 선택 순서나 그 외의 실행은 인코딩 소프트웨어나 쓰기 소프트웨어에 따라 바뀔 수 있습니다.
- 오리지널 레코딩 노래들 사이의 빈 공간 길이와 상관없이, 압축 오디오 디스크는 노래들 사이사이에 잠깐 멈추었다가 재생을 합니다.
- .wma, .mp3, .m4a, .wav 같은 파일 확장명을 반드시 정확하게 사용해야 합니다.

폴더 체계의 예

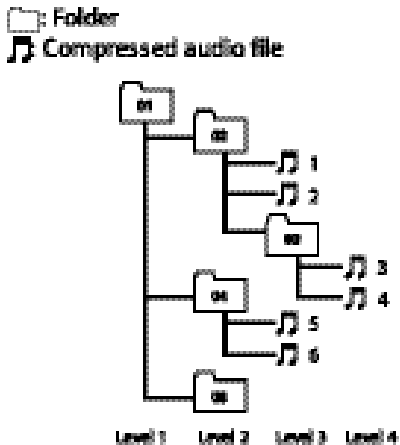

- 본 기기에서 폴더 번호를 할당합니다. 사용자는 폴더 번호를 할당할 수 없습니다.
- 폴더의 계층구조는 최대 8 단계까지 가능합니다. 그러나 폴더의 실용적인 계층구조는 2 단계 이하입니다.
- 한 디스크에서 최대 99 개의 폴더를 재생할 수 있습니다.

압축 오디오 호환성

WMA

- 호환되는 형식: 윈도우 미디어 플레이어 버전 7, 7.1, 8, 9, 10으로 인코딩한 WMA.
- 비트 레이트: 48 kbps to 320 kbps (CBR), 48 kbps 에서 384 kbps (VBR)
- 샘플링 주파수: 32 kHz에서 48 kHz
- Windows Media Audio 9 Professional, Loss-less, Voice: 없음

MP3

- 비트 레이트: 8 kbps에서 320 kbps
- 샘플링 주파수: 16 kHz에서 48 kHz (강조 시 32,44.1, 48 kHz)
- 호환 ID3 태그 버전: 1.0, 1.1, 2.2,2.3, 2.4 (ID3 태그 버전 2.x 은 버전 1.x보다 우선권을 줍니다.)
- M3u 재생목록: 없음
- MP3i (MP3 인터랙티브), mp3 PRO: 없음

AAC

- 호환되는 형식: AAC 인코딩
- Tunes® 버전 6.05 이하
- 샘플링 주파수: 11,025 kHz에서 48 kHz
- 전송율: 16 kbps 에서 320 kbps
- Apple Lossless: 없음

WAV

- 호환되는 형식: Linear PCM (LPCM), MS ADPCM
- 양자화 비트: 8 , 16 (LPCM), 4 (MS ADPCM)
- 샘플링 주파수: 16 kHz에서 48 kHz (LPCM), 22,05 kHz에서 44.1 kHz (MS AD-PCM)

iPod 의 취급 요령

⚠ 주의

- 파이오니아는 본 기기를 사용 중이었다라도 iPod 데이터 손실에 대해 책임을 지지 않습니다.
- iPod를 오랫동안 직사광선 아래 두지 마십시오. 직사광선에 오래 노출되면 고온으로 인해 iPod에 고장이 생길 수 있습니다.
- iPod를 온도가 높은 곳에 두지 마십시오.
- 운전 중에는 iPod를 고정시켜 놓으십시오. iPod를 바닥에 내버려 두면 브레이크 페달이나 가속 페달 밑에 끼일 수 있습니다. 자세한 내용은 iPod 설명서를 참조하십시오.

iPod 설정

- 파이오니아 제품에서 iPod 어댑타를 실행시킬 수 없습니다. iPod를 본 기기에 연결하기 전에 iPod Equalizer를 끄십시오.
- 본 기기를 사용할 때에는 iPod에서 Repeat 를 끌 수 없습니다. iPod에서 Repeat를 off로 설정 하더라도 iPod를 본 기기에 연결하면 자동으로 Repeat이 새로 바뀝니다.

제품 사양

일반사항

정격출력 소스 14.4 V DC (허용 전압 범위:
12.0 V to 14.4 V DC)

접지 시스템 Negative type
최대 전류 소비량 10.0 A
규격(W × H × D):

DIN

Chassis 178 × 50 × 162 mm

Nose 188 × 58 × 15 mm

D

Chassis 178 × 50 × 162 mm

Nose 170 × 46 × 15 mm

중량 1.5 kg

오디오

최대 출력 50 W × 4
50 W × 2/4 W + 70 W × 1/2
W (서브우퍼 용)

연속 출력 22 W × 4 (50 Hz ~ 15 000 Hz,
5% THD, 4 W 부하, 양 채널 모두
구동)

부하 임피던스 4 W ~ 8 W × 4
4 W ~ 8 W × 2 + 2 W × 1

프리앰프 최대 출력 레벨/출력 임피던스
..... 4 V/100W

이퀄라이저 (7-Band Graphic Equalizer):

주파수 50/125/315/800/2k/5k/12.5kHz

Gain ±12 dB

라우드니스 콘투어:

Low +3.5 dB (100 Hz), +3 dB (10 kHz)

Mid +10 dB (100 Hz), +6.5 dB(10 kHz)

High +11 dB (100 Hz), +11 dB(10 kHz)

(보륨: -30 dB)

HPF:

주파수 50/63/80/100/125 Hz

Slope -12 dB/oct

서브우퍼 (mono):

주파수 50/63/80/100/125 Hz

슬로프 -18 dB/oct

Gain +6 dB ~ -24 dB

위상 Normal/Reverse

베이스 부스트:

Gain +12 dB ~ 0 dB

CD플레이어

시스템 Compact disc audio system

사용가능 디스크 Compact disc

신호 포맷:

샘플링 주파수 44.1 kHz

양자화 비트 수 16: linear

주파수 특성 5 Hz to 20 000 Hz (±1 dB)

신호 대 잡음비 94 dB (1 kHz)
(IEC-A network)

다이내믹 범위 92 dB (1 kHz)

채널 수 2 (stereo)

MP3 디코딩 포맷 MPEG-1 & 2 Audio Layer 3

WMA 디코딩 포맷 Ver. 7, 7.1, 8, 9, 10
(2ch audio)

(Windows Media Player)

AAC 디코딩 포맷 MPEG-4 AAC

(iTunes® encoded only)

WAV 신호 포맷 Linear PCM & MS ADPCM

FM 튜너

주파수 범위 87.5 MHz to 108.0 MHz

사용 감도 8 dBf (0.7 μV/75 W, mono,
S/N: 30 dB)

신호 대 잡음비 75 dB (IEC-A network)

왜율 0.3 % (at 65 dBf, 1 kHz, stereo)
0.1 % (at 65 dBf, 1 kHz, mono)

주파수 반응 30 Hz to 15 000 Hz (±3 dB)

스테레오 분리도 45 dB (at 65 dBf, 1 kHz)

AM 튜너

주파수 범위 531 kHz to 1 602 kHz (9 kHz)

530 kHz to 1 640 kHz (10 kHz)

사용 감도 18 μV (S/N: 20 dB)

신호 대 잡음비 65 dB (IEC-A network)

적외선 리모컨

파장 940 nm ±50 nm

출력 typ: 12 mw/sr per Infrared
LED



알아두기

개선을 위해 공지 없이 사양과 설계를 변경할 수 있습니다.

메 모

메 모

메 모

메 모

메 모

메 모

Pioneer *sound.vision.soul*

파이오니아 코리아

서울 특별시 마포구 공덕동 105-219 정화빌딩 2층

TEL 02-777-8005 (代) FAX 02-777-8966

URL <http://www.pioneer-korea.co.kr>