

CD RDS RECEIVER
REPRODUCTOR DE CD CON RECEPTOR RDS
CD PLAYER COM RDS

FH-X785BT

Pioneer



Owner's Manual
Manual de instrucciones
Manual do Proprietário

목차

시작하기 전에	2
시작하기	4
라디오	6
CD/USB/iPod/AUX	7
블루투스	9
App Mode.....	11
Pandora®	12
Spotify®	13
차량 원격 모드	13
오디오 조정	14
설정	15
FUNCTION 설정	15
AUDIO 설정	16
SYSTEM 설정	17
ILLUMINATION 설정	18
MIXTRAX 설정	19
연결/설치	20
추가 정보	24

설명서에 관하여

- 본 설명에서, “USB 장치”는 USB 메모리나 USB 오디오 플레이어를 의미합니다.
- 사용설명서에서 “아이팟”은 아이팟과 아이폰을 의미합니다.

시작하기 전에

Pioneer 제품을 구입해 주셔서 감사합니다.

제품을 사용하기 전에 올바른 사용을 위해 설명서를 꼼꼼히 읽어 주십시오. 특히 본 설명서의 경고 및 주의 사항을 읽고 숙지해야 합니다. 설명서를 읽으신 후 나중에 참고할 수 있도록 안전하고 찾기 쉬운 곳에 보관해 주십시오.

⚠ 경고

- 사용자 본인이 제품을 직접 설치하거나 수리해서는 안 됩니다. 전자 제품 및 자동차 부속품에 대한 교육을 받지 않거나 설치 및 수리 경험이 없는 사용자가 제품을 설치 또는 수리할 경우 감전이나 상해 또는 위험에 노출될 수 있습니다.
- 주행 중 제품을 작동해서는 안 됩니다. 반드시 안전한 장소에 주차한 후 제어장치를 조작하십시오.

주의 : 본 설명서에서 규정되지 않은 제어 또는 조정이나 절차의 수행으로 인해 인체에 유해한 방사선에 노출될 수도 있습니다.

주의 : 본 제품과 함께 광학 기기를 사용할 경우 눈에 해를 줄 수 있습니다.

⚠ 주의

- 제품에 습기나 액체가 들어가서는 안 됩니다. 감전 위험이 발생할 수도 있습니다. 또한 액체가 유입될 경우 제품이 손상되거나 연기 또는 과열 현상이 발생할 수 있습니다.
- 항상 외부 소리가 들릴 정도로 볼륨을 유지시켜 주십시오.

주의

본 제품은 레이저 제품 안전 IEC 60825-1:2007에 따라 등급 1 레이저 제품으로 분류됩니다.

CLASS 1 LASER PRODUCT

고장이 발생한 경우

제품이 제대로 작동하지 않는 경우 대리점이나 가까운 PIONEER 공식 서비스 점에 문의하십시오.

시작하기

Basic operation

FH-X785BT

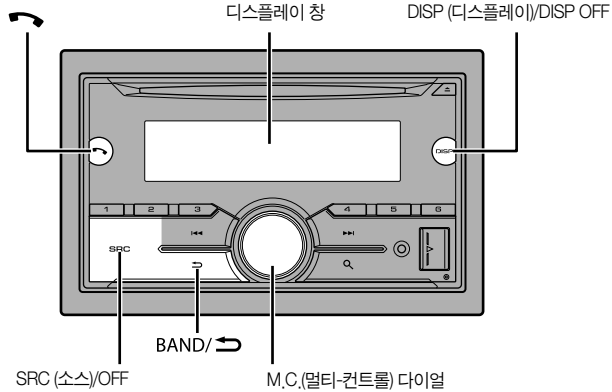

리모콘

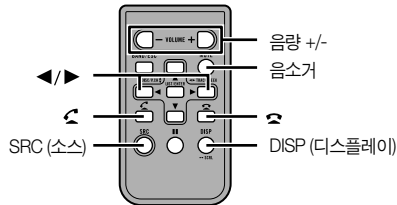

자주 사용하는 조작

조작	목적	
	헤드 유닛	리모콘
전원 켜기*	SRC/OFF를 눌러 전원을 켭니다. SRC/OFF를 몇 초간 누르면 전원이 꺼집니다.	SRC를 눌러 전원을 켭니다. SRC를 몇 초간 누르면 전원이 꺼집니다.
볼륨 조절	M.C. 다이얼을 돌립니다.	VOLUME + 또는 -를 누릅니다. MUTE를 눌러 소리를 제거합니다. 다시 누르면 해제됩니다.
소스 선택	SRC/OFF를 반복적으로 누릅니다.	SRC를 반복적으로 누릅니다.
디스플레이 정보 변경	DISP를 반복적으로 누릅니다.	DISP를 반복적으로 누릅니다.
이전 디스플레이/목록으로 되돌아갑니다.	BAND/ 를 누릅니다.	◀/▶ 를 눌러 다음/이전 폴더를 선택합니다.
메뉴에서 정상 디스플레이로 되돌아갑니다.	BAND/ 를 몇초간 누릅니다.	-
전화 응답	☎ 를 누릅니다.	☎ 를 누릅니다.
전화 끊기	☎ 를 누릅니다.	☎ 를 누릅니다.

* 제품의 청색/백색 리드가 차량의 자동 안테나 릴레이 제어 단자에 연결된 경우 본 제품의 소스를 켜면 차량의 안테나가 확장됩니다. 안테나를 원위치 시키려면 소스를 끕니다.

디스플레이 표시

표시	설명
▶	메뉴나 폴더의 최하위 계층이 존재할 때 나타납니다.
☎	제품에 HFP (Hands Free Profile) (8 페이지)를 이용해 블루투스 전화기를 연결할 때 나타나며 통화 대기 중일 때 깜박거립니다.
♪	제품에 A2DP (Advanced Audio Distribution Profile) (8 페이지)를 이용해 블루투스 오디오 플레이어를 연결할 때 표시됩니다.
ρ	ρ 버튼을 누를 때 나타납니다.
TP	교통 프로그램을 수신할 때 나타납니다.
TA	교통 정보를 수신할 때 나타납니다(14 페이지).
S.R.tr.v	사운드 리트리버 기능을 설정할 때 나타납니다(15 페이지).

표시	설명
	랜덤/셔플 재생을 설정할 때 나타납니다(BT AUDIO를 소스로 선택한 경우는 제외).
	반복 재생을 설정할 때 나타납니다(BT AUDIO를 소스로 선택한 경우는 제외).
	iPod 제어 기능을 설정할 때 나타납니다(7 페이지).
	블루투스를 연결할 때 나타납니다(8 페이지).

리모콘 준비

사용 전에 절연 시트를 제거하십시오.

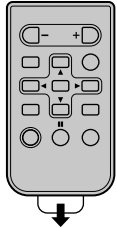

배터리 교체 방법

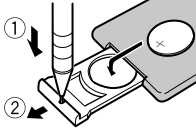

양(+)극과 음(-)극 방향에 주의하여 CR2025 (3 V) 배터리를 끼웁니다.

⚠ 경고

- 배터리는 아이들의 손에 닿지 않는 곳에 보관하십시오. 배터리를 삼킨 경우 즉시 의사와 상담하십시오.
- 배터리나 리모콘 을 직사광선이나 화기와 같은 과도한 열에 노출시키지 마십시오.

⚠ 주의

- 배터리를 부적절하게 교체할 경우 폭발의 위험이 있습니다. 배터리 교체 시 같은 종류의 배터리를 사용하십시오.
- 배터리를 금속성 공구나 물체와 함께 취급 또는 보관하지 마십시오.
- 배터리 액이 누출된 경우 배터리를 제거하고 리모콘 을 깨끗하게 닦아냅니다. 그런 다음 새 배터리를 장착합니다.
- 수명이 다한 배터리를 폐기할 때 정부 규정이나 국가/지역에서 적용되는 환경 기관의 규정을 준수하십시오.

🔍 중요

- 리모콘 을 고온이나 직사광선이 있는 곳에 보관하지 마십시오.
- 리모콘 을 바닥에 떨어지지 않도록 주의하십시오. 브레이크나 가속기 페달에 끼일 수도 있습니다.

설정 메뉴

설정 후 점화 스위치를 ON으로 하면 디스플레이에 설정 메뉴가 나타납니다.

⚠ 경고

제품에 네트워크 모드를 위한 스피커 시스템을 연결한 경우 제품을 표준 모드로 사용하지 마십시오. 스피커가 손상될 수 있습니다.

1 M.C. 다이얼을 돌려 옵션을 선택한 후 눌러 확인합니다.

다음 메뉴 옵션으로 이동하려면 해당 선택을 확인해야 합니다.

메뉴 항목	설명
LANGUAGE [ENG](영어), [ESP](스페인어)	압축 오디오 파일에서 텍스트 정보를 표시하기 위한 언어를 선택합니다.
CLOCK SET	시계를 설정합니다.
FM STEP [100], [50]	FM 튜닝 단계를 100 kHz 또는 50 kHz부터 선택합니다.
AM STEP [10], [9]	AM 튜닝 단계를 10 kHz 또는 9 kHz부터 선택합니다.
SPEAKER MODE [STANDARD], [NETWORK]	두 작동 모드 중 하나를 선택합니다: 구축한 연결에 따라 2-웨이 네트워크 모드 (NETWORK) 및 표준 모드 (STANDARD) 작동 모드에 대한 자세한 사항은 13 페이지를 참조하십시오. 해당 모드를 선택한 후 M.C. 다이얼을 돌려 [Yes]를 선택하고 눌러 확인합니다. • [SPEAKER MODE]를 설정해야만 설정 메뉴를 완료할 수 있습니다. • 스피커 모드가 설정되면 제품의 기본 설정으로 초기화하지 않는 한 이 설정을 변경할 수 없습니다. 기본 설정을 복원해 스피커 모드 설정을 변경합니다(5 페이지 시스템 재설정 참조).

2 [QUIT :YES] 모든 설정이 완료될 때 나타납니다.

설정 메뉴의 첫 번째 항목으로 돌아가려면 M.C 다이얼을 돌려 [QUIT :NO]를 선택한 후 눌러 확인합니다.

3 M.C. 다이얼을 눌러 설정을 확인합니다.

참고

- SRC/OFF를 눌러 메뉴 설정을 취소할 수 있습니다.
- 이 설정은 SYSTEM 설정 (16페이지)과 INITIAL 설정(5페이지)에서 언제든지 수행할 수 있습니다.

데모 디스플레이 취소 (DEMO OFF)

- 1 M.C. 다이얼을 눌러 메인 메뉴를 표시합니다.
- 2 M.C. 다이얼을 돌려 [SYSTEM]을 선택한 후 눌러 확인합니다.
- 3 M.C. 다이얼을 돌려 [DEMO OFF]를 선택한 후 눌러 확인합니다.
- 4 M.C. 다이얼을 돌려 [YES]를 선택한 후 눌러 확인합니다.

INITIAL 설정

- 1 제품이 꺼질 때까지 SRC/OFF를 계속 누릅니다.
- 2 M.C. 다이얼을 눌러 메인 메뉴를 표시합니다.
- 3 M.C. 다이얼을 돌려 [INITIAL]을 선택한 후 눌러 확인합니다.
- 4 M.C. 다이얼을 돌려 옵션을 선택한 후 눌러 확인합니다.

참고

옵션은 제품에 따라 다릅니다.

메뉴 항목	설명
FM STEP [100], [50]	FM 튜닝 단계를 100kHz 또는 50 kHz부터 선택합니다.
AM STEP [10], [9]	AM 튜닝 단계를 10 kHz 또는 9 kHz부터 선택합니다.
REAR-SP [FUL] [SW]	후방 스피커 출력 리드에 플레인지 스피커가 연결된 경우에 선택합니다. 서브우퍼가 보조 앰프 없이 후방 스피커 출력 리드에 연결된 경우 선택합니다.
SYSTEM UPDATE [SYSTEM INFO], [S/W UPDATE]	[SYSTEM INFO]를 선택해 제품에 대한 최신 시스템 정보를 확인합니다. [S/W UPDATE]를 선택해 제품을 최신 소프트웨어로 업데이트합니다. 최신 소프트웨어 및 업데이트에 대한 자세한 사항은 당사 웹사이트를 방문해 주십시오.
SYSTEM RESET [YES], [CANCEL]	[YES]를 선택하면 제품 설정이 초기화됩니다. 제품은 자동으로 재시작됩니다. (일부 설정은 재설정 후에도 변경되지 않을 수 있습니다.)

라디오

사전설정 방송국 수신

- 1 SRC/OFF를 눌러 [RADIO]를 선택합니다.
- 2 **BAND**/>를 눌러 [FM1], [FM2], [FM3], [MW],[SW1] 또는 [SW2]에서 대역을 선택합니다.
- 3 숫자 버튼 (1/△ to 6/▽)을 누릅니다.

참고

Q 을 누르고 M.C 다이얼을 돌려 프리셋 채널을 선택할 수 있습니다.

팁

FUNCTION 설정에서 [SEEK]를 [PC]로 설정하면(15페이지) 사전설정 방송국을 선택할 때 버튼을 사용할 수도 있습니다.

Best stations memory(BSM)

번호 버튼에 신호가 가장 강한 6개의 방송국 (1/△ to 6/▽)을 저장합니다.

- 1 대역을 선택한 후 M.C. 다이얼을 눌러 메인 메뉴를 표시합니다.
- 2 M.C. 다이얼을 돌려 [FUNCTION]을 선택한 후 눌러 확인합니다.
- 3 M.C. 다이얼을 돌려 [BSM]을 선택한 후 눌러 확인합니다.

방송국을 수동으로 탐색하려면

- 1 대역을 선택한 후 <<<|>>>를 눌러 방송국을 선택합니다.
<<<|>>>를 몇 초간 눌렀다 떼어 이용 가능한 방송국을 탐색합니다. 제품이 방송국을 수신하면 스캐닝이 중단됩니다. 탐색 튜닝을 취소하려면 <<<|>>>를 누릅니다.

참고

FUNCTION 설정(15페이지)에서 [SEEK]를 [MAN]으로 설정해야 합니다.

방송국을 수동으로 저장하려면

- 1 저장하고 싶은 방송국을 수신하는 동안 깜박거림이 멈출 때까지 숫자 버튼 (1/△ to 6/▽)중 하나를 누릅니다.

참고

Q 을 누르고 M.C 다이얼을 돌려 프리셋 채널을 선택할 수 있습니다. 채널을 선택한 후 M.C 다이얼을 몇 초간 눌러 방송국을 저장합니다.

PTY 기능 사용

본 제품은 PTY (프로그램 유형) 정보를 이용해 방송국을 탐색합니다.

- 1 FM 수신 동안 **P** 를 누릅니다.
- 2 M.C. 다이얼을 돌려 [NEWS/INFO], [POPULAR], [CLASSICS] 또는 [OTHERS]에서 프로그램 유형을 선택합니다.
- 3 M.C. 다이얼을 누릅니다.
제품이 방송국 탐색을 시작합니다. 방송국을 찾으면 프로그램 서비스 명이 표시됩니다.

참고

- 탐색을 취소하려면 M.C다이얼을 누릅니다.
- 일부 방송국의 프로그램은 전송된 PTY가 표시된 것과는 다를 수도 있습니다.
- 탐색한 프로그램을 방송하는 방송국이 없는 경우 약 2초 간 [NOT FOUND]가 표시된 후 튜너가 기존 방송국으로 되돌아갑니다.

PTY 목록

PTY 목록에 대한 자세한 사항은 다음 사이트를 방문해 주십시오:
<http://www.pioneer.eu/eur/products/25/121/tech/CarAudio/PTY.html>

CD/USB/iPod/AUX

재생

제품에 연결하기 전에 장치에서 헤드폰을 분리합니다.

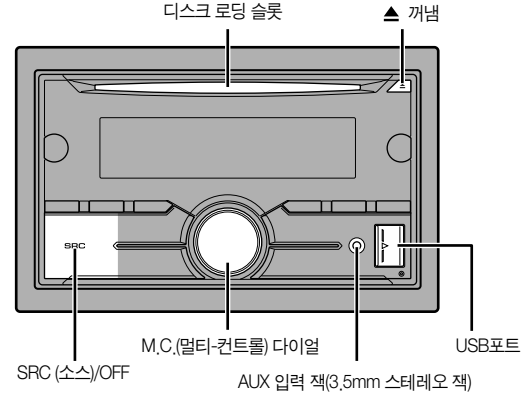

CD

- 1 라벨이 위를 향한 상태에서 디스크를 디스크 로딩 슬롯에 넣습니다.
디스크를 꺼내려면 먼저 재생을 중단한 후 ▲ 를 누릅니다.

USB 장치 (안드로이드 포함)/아이팟

- 1 USB 포트 커버를 엽니다.
- 2 해당 케이블을 이용해 USB 장치를 꽂습니다.

참고

USB 장치/아이팟이 제품에 연결되어 있을 때 [USB] 소스로 자동 전환하려면 SYSTEM 설정(17 페이지)에서 [USB AUTO]를 [ON]으로 설정합니다.

⚠ 주의

제품에 직접 연결된 장치가 제품에서 돌출되어 위험을 초래할 수 있으므로 선택사양인 Pioneer USB 케이블(CD-U50E)을 이용해 USB 장치를 연결하십시오.
장치를 제거하기 전에 재생을 중단해야 합니다.

AOA연결

AOA연결에 대한 자세한 사항은 13페이지를 참조하십시오.

MTP 연결

Android OS 4.0 이상이 설치된 장치는 장치와 함께 제공된 케이블을 이용해 MTP를 경유해 제품에 연결할 수 있습니다. 그러나 연결된 장치에 따라 오디오 파일/음악은 MTP를 통해 재생되지 않을 수도 있습니다. MTP 연결은 WAV 파일 포맷과 호환되지 않으며 MIXTRAX 기능과 함께 사용할 수 없음을 주의하십시오.

참고

MTP 연결을 사용하는 경우 SYSTEM 설정에서 [ANDROID WIRED]를 [MEMORY]로 설정해야 합니다(17 페이지).

AUX

- 1 스테레오 미니 플러그를 AUX 입력 잭에 꽂습니다.
- 2 SRC/OFF를 눌러 [AUX]를 소스로 선택합니다.

참고

SYSTEM 설정에서 [AUX]를 [OFF]로 설정하면 [AUX]를 소스로 선택할 수 없습니다(16페이지).

조작

FUNCTION 설정 (14페이지)에서 다양한 조절을 수행할 수 있습니다. 다음 조작은 AUX 장치에서는 수행할 수 없습니다. AUX 장치를 조작하려면 장치 자체를 사용하십시오.

목적	조작
폴더/앨범 선택*1	1/▲ or 2/▼를 누릅니다.
트랙/노래(챕터) 선택	1/◀ 또는 ▶/▶를 누릅니다.
빨리감기 또는 되감기*2	1/◀ 또는 ▶/▶를 몇 초간 누릅니다.
목록에서 파일 탐색	1 목록을 표시합니다. 2 M.C. 다이얼을 돌려 원하는 파일(폴더) 이름이나 범주를 선택한 후 눌러 확인합니다. 3 M.C. 다이얼을 돌려 원하는 파일을 선택한 후 눌러 확인합니다. 재생이 시작됩니다.
선택한 폴더/범주에서 파일 목록 보기*	폴더/범주를 선택할 때 M.C. 다이얼을 누릅니다.
선택한 폴더/범주의 노래 재생*	폴더/범주를 선택할 때 M.C. 다이얼을 몇 초간 누릅니다.

목적	조작
알파벳 검색(iPod만 해당)	1 를 눌러 목록을 표시합니다. 2 M.C. 다이얼을 돌려 원하는 범주 목록을 선택한 후 Q를 눌러 알파벳 검색 모드로 전환합니다. (M.C. 다이얼을 두 번 돌리면 알파벳 검색 모드로 전환됩니다) 3 M.C. 다이얼을 돌려 문자를 선택한 후 눌러 알파벳 목록을 표시합니다. 알파벳 검색을 취소하려면 ◀ /DIMMER를 누릅니다.
반복 재생	6/↺를 누릅니다.
램덤/셔플 재생	5/↻를 누릅니다.
모두 셔플 재생(iPod만 해당)	5/↻를 몇 초간 누릅니다.
일시정지/재시작 재생	4/PAUSE를 누릅니다.
루트 폴더로 복귀 (USB만 해당)*1	Q를 몇 초간 누릅니다.
압축 오디오와 CD-DA 간 전환(CD만 해당)	BAND/↵를 누릅니다.

* 압축 오디오 파일만 해당

iPod를 위한 유용한 기능

링크 플레이 모드

현재 재생 중인 아티스트, 앨범 또는 장르별로 음악에 접근할 수 있습니다.

- 1 음악을 듣는 도중 를 몇 초간 누르면 링크 플레이 모드로 전환됩니다.
- 2 M.C. 다이얼을 돌려 모드 ([ARTIST], [ALBUM], [GENRE])를 선택한 후 눌러 확인합니다. 선택한 음악/앨범은 현재 재생 중인 음악 다음에 재생됩니다.

참고

- 링크 플레이 모드 이외의 다른 기능을 사용하는 경우 선택한 음악/앨범을 취소할 수 있습니다(예: 빨리 감기 및 되감기).
- 재생을 선택한 음악에 따라 현재 재생 중인 음악의 끝과 선택한 음악/앨범의 시작을 찾을 수도 있습니다.

iPod 제어

연결된 iPod를 통해 제품을 제어할 수 있습니다.

다음의 iPod 모델에서는 이 기능을 사용할 수 없습니다.

iPod nano 1세대, 비디오 포함 iPod

- 1 재생 동안 **BAND/↔** 를 누른 후 제어 모드를 선택합니다.
 [CONTROL iPod/CTRL iPod]: 연결된 iPod로부터 제품의 iPod 기능을 사용할 수 있습니다.
 [CONTROL iPod/CTRL iPod]: 제품이나 제공된 리모 콘의 버튼만으로 제품의 iPod 기능을 사용할 수 있습니다. 이 모드에서 연결된 iPod를 켜거나 끌 수 없습니다.

참고

- 제어 모드를 [CONTROL iPod/CTRL iPod]로 전환할 경우 음악 재생이 일시 정지됩니다. 연결된 iPod를 이용해 재생을 재 시작합니다.
- 제어 모드를 [CONTROL iPod/CTRL iPod]로 설정한 경우라도 제품에서 다음 조작은 여전히 사용할 수 있습니다.
 - 일시 정지, 빨리 감기/되감기, 음악/챗터 선택
- 볼륨은 제품에서만 조절할 수 있습니다.

MIXTRAX에 대해 (USB/iPod만 해당)

MIXTRAX 기능은 조영 효과와 함께 음악 라이브러리의 논스톱 믹스를 생성합니다. MIXTRAX 설정에 대한 자세한 사항은 18 페이지를 참조하십시오.

참고

- 이 기능은 MTP로 연결된 안드로이드 장치에서는 사용할 수 없습니다.
- 파일/음악에 따라 사운드 효과를 사용하지 못할 수도 있습니다.
- 조영 효과가 주행을 방해하는 경우 MIXTRAX 기능을 끕니다.

- 1 3/MIX를 눌러 MIXTRAX를 켜고 끕니다.

블루투스

블루투스 연결

중요

두 대 이상의 장치(예: 전화 및 별도의 오디오 플레이어)가 연결된 경우 제대로 작동하지 않을 수도 있습니다.

- 1 장치의 블루투스 기능을 켭니다.
- 2  를 눌러 전화 메뉴를 표시합니다.
- 3 M.C. 다이얼을 돌려 [BT SETTING]을 선택한 후 눌러 확인합니다.
- 4 M.C. 다이얼을 돌려 [ADD DEVICE]를 선택한 후 눌러 확인합니다.

제품이 이용 가능한 장치를 검색한 후 장치 목록에서 이를 표시합니다.

- 검색을 취소하려면 M,C다이얼을 누릅니다.
 - 원하는 장치가 목록에 없는 경우 [RE-SEARCH]를 선택합니다.
 - 이용 가능한 장치가 없는 경우 디스플레이에 [RE-SEARCH]가 나타납니다.
- 5 M.C. 다이얼을 돌려 장치 목록에서 장치를 선택한 후 눌러 확인합니다.
M.C. 다이얼을 몇 초간 눌러 표시된 장치 정보를 블루투스 장치 주소에서 장치 명으로 변경합니다.
 - 6 장치 디스플레이에 표시된 [Pioneer BT Unit]를 선택합니다.
 - 7 제품 및 장치에 동일한 6자리 숫자가 나타나는지 확인한 후 장치에서 “Yes”를 누릅니다.

참고

- 제품이 다른 3대의 장치와 이미 페어링된 경우 [DEVICE FULL]이 나타납니다. 이 경우 페어링된 장치 중 하나를 삭제합니다. 블루투스 설정에서 [DEL DEVICE] 또는 [GUEST MODE]를 참조하십시오 (8페이지).
- 장치에 따라 7 단계에서 PIN 코드가 요구됩니다. 이 경우 [0000]를 입력합니다.

팁

블루투스 장치에서 제품을 탐지해 블루투스 연결을 수행할 수도 있습니다. 그렇게 하기 위해서는 연결 메뉴의 [VISIBLE]을 [ON]으로 설정해야 합니다. 블루투스 장치 조작에 대한 자세한 사항은 블루투스 장치와 함께 제공된 사용 설명서를 참조하십시오.

블루투스 세팅

메뉴항목	설명
DEVICELIST DEL DEVICE [DELETE YES], [DELETE NO]	페어링된 블루투스 장치 목록을 표시합니다. 블루투스 연결이 완료되면 장치 명에 “” 이 표시됩니다. 장치 정보를 삭제합니다.
ADD DEVICE A.CONN [ON], [OFF]	새 장치를 등록합니다. [ON]을 선택하면 블루투스 장치에 자동으로 연결됩니다.
VISIBLE [ON], [OFF]	[ON]을 선택하면 제품을 블루투스를 이용해 또 다른 장치에 연결할 때 블루투스 장치가 제품을 탐색할 수 있습니다.
PIN CODE	PIN 코드를 변경합니다. 1 M.C. 다이얼을 돌려 설정 모드를 표시합니다. 2 M.C. 다이얼을 돌려 숫자를 선택합니다. 3 M.C. 다이얼을 돌려 커서를 다음 위치로 이동합니다. 4 PIN 코드를 입력한 후 M.C. 다이얼을 몇 초간 누릅니다. PIN 코드를 입력한 후 M.C. 다이얼을 누르면 PIN 코드 입력 화면으로 되돌아가 PIN 코드를 변경할 수 있습니다.

메뉴항목	설명
DEV. INFO GUEST MODE	디스플레이의 장치 정보를 장치명에서 블루투스 장치 주소로 전환합니다.
[ON], [OFF]	[ON], [OFF] 제품이 3대의 장치와 이미 페어링된 경우 [ON]을 선택하면 자동으로 [DEL DEVICE] 화면으로 이동합니다.
A.PAIRING	[ON]을 선택하면 USB를 통해 iPhone을 제품에 연결할 때 제품과 iPhone이 자동으로 페어링됩니다. (이 기능은 사용 중인 iOS 버전에 따라 사용하지 못할 수도 있습니다)

블루투스 전화

우선, 블루투스 전화와의 블루투스 연결을 구축합니다(8 페이지). 최대 2대의 블루투스 전화를 동시에 연결할 수 있습니다.

중요

- 엔진이 작동하지 않는 동안 블루투스를 통해 전화에 연결하기 위해 제품을 대기 상태로 유지하는 경우 차량의 배터리가 소모될 수 있습니다.
- 차량을 안전한 곳에 주차시키고 주차 브레이크를 체결한 후 조작해야 합니다.

전화걸기

- 1 를 눌러 전화 메뉴를 표시합니다.
2대의 전화가 연결된 경우 먼저 전화 이름이 나타난 후 전화 메뉴가 표시됩니다. 또 다른 전화로 전환하려면 를 다시 누릅니다.
- 2 M.C. 다이얼을 돌려 [RECENTS] 또는 [PHONE BOOK]을 선택한 후 눌러 확인합니다.
[PHONE BOOK]을 선택한 경우 단계 4으로 이동합니다.
- 3 M.C. 다이얼을 돌려 [MISSED], [DIALED], [RECEIVED] 또는 [PHONE BOOK]을 선택한 후 눌러 확인합니다.
전화 번호 목록이 나타납니다.
- 4 M.C. 다이얼을 돌려 이름이나 전화 번호를 선택한 후 눌러 확인합니다.
전화 걸기를 시작합니다.

전화 받기

- 1 전화를 받을 때 를 누릅니다.

팁

두 대의 전화가 블루투스를 통해 제품에 연결되어 있고 한 대의 전화가 사용 중일 때, 전화가 걸려 오는 경우 디스플레이에 메시지가 표시됩니다. 걸려 오는 전화를 받으려면 기존 통화를 종료해야 합니다.

기본 조작

목적	조작
전화 끊기	를 누릅니다.
수신 거절	1 전화가 오면 를 몇 초간 누릅니다.
현재 발신자와 대기 중인 발신자 간 전환	M.C. 다이얼을 누릅니다.
대기 중인 발신자 취소	를 몇 초간 누릅니다.
발신자의 음성 크기 조정(사생활 보호 모드가 켜진 경우 이 기능을 사용할 수 없습니다)	통화 동안 M.C. 다이얼을 돌립니다.
사생활 보호 모드를 켜거나 끄기	통화 동안 BAND/ 를 누릅니다.

전화 번호 사전 설정

- 1 전화번호부나 통화 내역에서 전화번호를 선택합니다.
- 2 번호 버튼 중 하나를 몇 초간 누릅니다. (1/ to 6/)
선택한 사전 설정 번호로 연락처가 저장됩니다.

사전 설정된 번호로 전화를 하려면 번호 버튼 중 하나를 누른 후 (1/ to 6/) M.C. 다이얼을 누릅니다.

음성 인식(iPhone만 해당)

이 기능은 음성 인식이 장착된 iPhone이 블루투스를 통해 제품에 연결된 경우에만 사용할 수 있습니다.

- 1 를 몇 초간 눌러 음성 인식 모드를 활성화합니다.
- 2 M.C. 다이얼을 누른 후 마이크를 통해 음성 명령을 입력합니다.
음성 인식 모드를 종료하려면 **BAND/** 를 누릅니다.

참고

음성 인식 기능에 대한 자세한 사항은 iPhone과 함께 제공된 설명서를 참조하십시오.

전화 메뉴

메뉴항목	설명
RECENTS (MISSED) (DIALED) (RECEIVED)	부재중 통화 내역을 표시합니다.
PHONE BOOK*1	발신 통화 내역을 표시합니다. 수신 통화 내역을 표시합니다.
	전화기에서 전송된 연락처를 표시합니다. 연결 메뉴의 [VISIBLE]을 [ON]으로 설정해 제품을 통해 연락처를 검색합니다.

메뉴항목	설명
PRESET 1-6	사전 설정된 전화 번호를 호출합니다. 번호 버튼 중 하나를 눌러(1 / ~ 6) 사전 설정 전화 번호를 호출할 수도 있습니다.
A.ANSR*2 [ON], [OFF]	[ON]을 선택하면 걸려 오는 전화를 자동으로 받습니다.
R.TONE: [ON], [OFF]	전화벨이 차장 스피커에서 나오지 않는 경우 [ON]을 선택합니다. 연결된 전화기에 따라 이 기능은 작동하지 않을 수도 있습니다.
PB INVT	전화번호부에서 이름 순서를 바꿉니다 (이름 보기).
PB A_SYNC [ON], [OFF]	전화가 제품에 연결되어 있을 때 전화기에서 전화기에 있는 연락처를 자동으로 전송할지를 선택합니다. • 처음으로 연결할 때 [PBA_SYNC] 설정에 관계 없이 전화기의 연락처가 자동으로 전송됩니다. • [ON]에서 [OFF]으로 전환한 경우 다음 연결 시 자동 동기화가 수행됩니다. • 자동 동기화 동안 [OFF]를 선택한 경우라도 동기화를 취소할 수 있습니다.
BT SETTING	블루투스 연결을 위한 다양한 설정을 조정할 수 있습니다. 블루투스 설정에 대한 자세한 사항은 8 페이지를 참조하십시오.

*1 전화기가 연결된 경우 전화기의 연락처는 일반적으로 자동으로 전송됩니다. 자동으로 전송하지 않는 경우 전화기를 이용해 연락처를 전송하십시오.

*2 대의 전화기가 연결된 경우 전화기 중 1대가 통화 중일 때 걸려 온 전화에서는 이 기능을 사용할 수 없습니다.

블루투스 오디오







중요

- 제품에 연결된 블루투스 오디오 플레이어에 따라 이용 가능한 조작은 다음 두 가지로 제한됩니다:
 - A2DP (Advanced Audio Distribution Profile)는 오디오 플레이어의 음역만 재생할 수 있습니다.
 - AVRCP (Audio/Video Remote Control Profile)는 재생, 일시 정지, 음악 선택 등과 같은 기능을 수행할 수 있습니다.
- 전화를 사용 중일 때 블루투스 오디오 플레이어의 사운드가 소거됩니다.
- 블루투스 오디오 플레이어를 사용할 때 블루투스 전화를 자동으로 연결할 수 없습니다.
- 제품에 연결된 블루투스 오디오 플레이어의 유형에 따라 조작 및 표시되는 정보도 다를 수 있습니다.

- 1 블루투스 오디오 플레이어와의 블루투스 연결을 수행합니다.
- 2 SRC/OFF를 눌러 [BT AUDIO]를 소스로 선택합니다.
- 3 **BAND/**  를 눌러 재생을 시작합니다.

기본 조작

FUNCTION 설정 (14페이지)에서 다양한 조절을 수행할 수 있습니다.

목적	조작
빨리 감기 또는 되감기	 또는  를 몇 초간 누릅니다.
트랙 선택	 또는  를 누릅니다.
반복재생*	 를 누릅니다.
램덤 재생*	 를 누릅니다.
일시 정지/재 시작 재생	4/PAUSE를 누릅니다.
목록에서 파일 탐색	1 를 눌러 목록을 표시합니다. 2 M.C. 다이얼을 돌려 원하는 폴더명을 선택한 후 눌러 확인합니다. 3 M.C. 다이얼을 돌려 원하는 파일을 선택한 후 눌러 확인합니다. 재생이 시작됩니다.

* 연결된 장치에 따라 이 조작을 사용하지 못할 수도 있습니다.

App Mode

제품을 통해 iPhone/Android 장치의 앱을 감상할 수 있습니다. 제품을 이용해 앱을 제어할 수도 있습니다.

호환 가능한 장치에 대한 자세한 사항은 당사 웹사이트를 방문해 주십시오.

중요

제3자 앱 사용은 사용자 계정 생성 여부에 관계 없이 개별적으로 식별 가능한 정보의 제공을 요구하며 특정 앱의 경우 위치 정보 제공을 요구할 수도 있습니다. 사용자 데이터의 수집 및 보호와 개인정보 보호 정책 등을 포함해 모든 제3자 앱은 제공업체 고유의 책임입니다. 제3자 앱을 이용할 경우 제공업체의 서비스 조건 및 개인정보보호 정책에 동의하는 것으로 간주됩니다. 제공업체의 서비스 조건이나 정책에 동의하지 않거나 해당되는 경우 위치 정보의 사용에 동의하지 않는 경우 그러한 제3자 앱을 사용하지 마십시오.

iPhone 사용자의 경우

이 기능은 iOS 5.0 이상이 설치된 iPhone 및 iPod 터치에서 사용할 수 있습니다.

Android 장치 사용자의 경우

이 기능은 Android OS 2.3 이상이 설치된 장치에서 사용할 수 있습니다.

참고

PIONEER는 정확성이나 적합성 등을 포함해 제3자 앱이나 콘텐츠 에 대해 책임을 지지 않습니다. 그러한 앱의 콘텐츠 및 기능은 앱 제공업체의 고유 책임입니다.

제품을 통한 앱 재생

- 1 제품에 모바일 장치를 연결합니다.
 - USB를 통한 iPhone 연결 (6 페이지)
 - 블루투스를 통한 Android 장치 연결 (8 페이지)
- 2 M.C. 다이얼을 눌러 메인 메뉴를 표시합니다.
- 3 M.C. 다이얼을 돌려 [SYSTEM]을 선택한 후 눌러 확인합니다.
- 4 M.C. 다이얼을 돌려 [APP CONN,SET]를 선택한 후 눌러 확인합니다.
- 5 M.C. 다이얼을 돌려 다음 중 하나를 선택한 후 눌러 확인합니다.
 - iPhone의 경우 [WIRED]를 선택합니다.
 - Android 장치의 경우 [BLUETOOTH]를 선택합니다.
- 6 SRC/OFF를 눌러 [APP]를 선택합니다.
- 7 모바일 장치를 작동시켜 앱을 실행합니다.

기본 조작

FUNCTION 설정 (14 페이지)에서 다양한 조절을 수행할 수 있습니다.

목적	조작
트랙 선택	◀◀ 또는 ▶▶를 누릅니다.
빨리 감기 또는 되감기	◀◀ 또는 ▶▶ 몇 초간 누릅니다..
일시 정지/재 시작 재생	BAND/↵를 누릅니다.

Pandora®

(호주 및 뉴질랜드 모델만 해당)

Pandora 인터넷 라디오는 Pioneer와 제휴되지 않은 음악 서비스입니다. 자세한 정보는 <http://www.pandora.com>에서 확인하십시오.

대부분의 iPhone 및 Android 폰 에서 Pandora 모바일 앱을 이용할 수 있습니다. 최신 호환 정보는 www.pandora.com/everywhere/mobile을 방문해 주십시오.

Pandora 청취

사용 전에 Pandora 앱의 펌웨어를 최신 버전으로 업데이트하십시오.

- 1 제품에 모바일 장치를 연결합니다.
 - USB를 통한 아이폰 연결 (6 페이지)
 - 블루투스를 통한 아이폰/안드로이드 장치 연결 (8 페이지)
 USB 연결을 선택한 경우 5단계로 이동하십시오.
- 2 SRC/OFF를 눌러 [PANDORA]를 선택합니다.
- 3 BAND/를 몇 초간 눌러 [APP CONN,SET]를 표시합니다.
- 4 M.C 다이얼을 돌려 [BLUETOOTH]를 선택합니다.
- 5 SRC/OFF를 눌러 [PANDORA]를 선택합니다.
- 6 모바일 장치에서 Pandora 앱을 실행하면 재생이 시작됩니다.

기본 조작

FUNCTION 설정 (14 페이지)에서 다양한 조절을 수행할 수 있습니다.

목적	조작
트랙 건너뛰기	▶▶를 누릅니다.
서플과 방송국 간 전환	Q (목록)을 누른 후 M.C. 다이얼을 돌려 Shuffle이나 원하는 방송국을 선택합니다.
정렬 순서 변경	Q (목록)을 누른 후 다음 중 하나를 선택합니다. [ABC]: 목록에서 항목을 알파벳 순서로 정렬합니다. 날짜: 항목이 생성된 날짜 순서로 목록의 항목을 정렬합니다.
재생	Shuffle이나 방송국을 선택할 때 M.C. 다이얼을 누릅니다.
방송국 삭제	1 방송국을 선택할 때 M.C. 다이얼을 몇 초간 누릅니다 [DELETE YES]가 나타납니다. 2 M.C. 다이얼을 누릅니다. 취소하려면 단계 1에서 BAND/↵를 누릅니다.
일시 정지/재 시작 재생	4/PAUSE를 누릅니다.
Thumbs Up	1/▲를 누릅니다.
Thumbs Down	2/▼를 누릅니다.
현재 재생 중인 트랙을 기준으로 새 방송국 생성	5/✕를 몇 초간 누릅니다.
현재 재생 중인 아티스트를 기준으로 새 방송국 생성	6/↶를 몇 초간 누릅니다.

참고

제품에서 Pandora의 일부 기능이 작동하지 않을 수도 있습니다.

Spotify®

Spotify는 파이오니어와 제휴되지 않은 음악 스트리밍 배포 서비스입니다. 자세한 정보는 <http://www.spotify.com>에서 확인하십시오. 제품을 통해 아이폰/안드로이드 장치에서 Spotify를 감상하실 수 있습니다. 제품을 사용해 Spotify의 일부 기능을 제어할 수도 있습니다.

중요

본 제품은 다음에서 확인되는 타사 라이선스 대상인 Spotify 소프트웨어를 포함하고 있습니다. www.spotify.com/connect/third-party-licenses.

Spotify 청구

- 1 제품에 모바일 장치를 연결합니다.
 - USB를 통한 아이폰 연결 (6 페이지)
 - 블루투스를 통한 아이폰/안드로이드 장치 연결 (8 페이지)
 USB 연결을 선택한 경우 5단계로 이동하십시오.
- 2 SRC/OFF를 눌러 [SPOTIFY]를 선택합니다.
- 3 BAND/를 몇 초간 눌러 [APP CONN.SET]를 표시합니다.
- 4 M,C 다이얼을 돌려 [BLUETOOTH]를 선택합니다.
- 5 SRC/OFF를 눌러 [SPOTIFY]를 선택합니다.
- 6 모바일 장치에서 Spotify 앱을 실행하면 재생이 시작됩니다.

기본 조작

FUNCTION 설정 (14 페이지)에서 다양한 조절을 수행할 수 있습니다.

참고

이용 가능한 작동은 재생하고자 하는 콘텐츠 유형(트랙/앨범/아티스트/재생목록/라디오)에 따라 다를 수도 있습니다.

목적	조작
트랙 건너뛰기	◀◀ 또는 ▶▶를 누릅니다. • 라디오에서는 이 기능을 사용할 수 없습니다.
목록에서 트랙 탐색	Q (목록)을 누르면 선택한 범주에 있는 파일 목록이 나타납니다. 이후 M,C 다이얼러를 돌려 원하는 파일을 선택합니다.
빨리감기 또는 되감기	◀◀ 또는 ▶▶를 누릅니다.
일시정지/재시작 재생	4/PAUSE를 누릅니다.
Thumbs Up(라디오만 해당)	1/▲을 누릅니다.
Thumbs Down(라디오만 해당)	2/▼을 누릅니다.
랜덤 재생(트랙/앨범/아티스트/재생목록만 해당)	5/🎲을 누릅니다.
반복 재생(트랙/앨범/아티스트/재생목록만 해당)	6/↺을 누릅니다.
현재 재생 중인 음악을 기준으로 라디오 채널을 시작합니다.	Q (목록)을 몇 초간 누릅니다. • 선택한 음악에 따라 이 기능을 사용하지 못할 수도 있습니다.

참고

제품에서 Spotify의 일부 기능이 작동하지 않을 수도 있습니다.

차량 원격 모드

아이폰/안드로이드 장치에 설치된 차량 원격 앱으로 제품을 작동시킬 수 있습니다. 제품을 이용해 소스 선택, 일시정지 등과 같은 앱의 일부 동작을 제어할 수도 있습니다. 앱에서 작동 가능한 기능에 대한 자세한 사항은 앱의 도움말을 참조하십시오.

경고

주행 중 제품을 작동해서는 안 됩니다. 반드시 안전한 장소에 주차한 후 앱을 조작하십시오.

아이폰 사용자

이 기능은 iOS 8.0 이상이 설치된 아이폰(아이폰 5 이상) 및 아이폰 터치와 호환됩니다.

안드로이드 장치 사용자

이 기능은 안드로이드 OS 4.1 이상이 설치된 장치와 호환되며 AOA(Android Open Accessory) 2.0을 지원합니다.

참고

AOA 2.0으로 연결된 일부 안드로이드 장치는 OS 버전에 관계 없이 자체 소프트웨어 설계로 인해 제대로 작동하지 않거나 사운드가 출력되지 않을 수도 있습니다.

차량 원격 연결

- 1 제품에 모바일 장치를 연결합니다.
 - USB를 통한 아이폰/안드로이드 장치 연결 (6 페이지)
 - 블루투스를 통한 아이폰/안드로이드 장치 연결 (8 페이지)
- 2 M.C. 다이얼을 눌러 메인 메뉴를 표시합니다.
- 3 M.C. 다이얼을 돌려 [SYSTEM]을 선택한 후 눌러 확인합니다.
- 4 M.C. 다이얼을 돌려 [APP CONN.SET]를 선택한 후 눌러 확인합니다.
- 5 M.C. 다이얼을 돌려 다음 중 하나를 선택합니다.
 - USB로 연결된 장치의 경우 [WIRED]를 선택합니다.
 - 블루투스로 연결된 장치의 경우 [BLUETOOTH]를 선택합니다.아이폰 또는 블루투스 연결을 위해 USB 연결을 선택한 경우 9단계로 이동하십시오.
- 6 BAND/ 를 누르면 이전 메뉴 목록이 나타납니다.
- 7 M.C. 다이얼을 돌려 [ANDROID WIRED]를 선택한 후 눌러 확인합니다.
- 8 M.C. 다이얼을 돌려 USB로 연결된 안드로이드 장치를 위해 [APP CONTROL]를 선택합니다.
[P.APP AUTO ON] (17 페이지)에서 [ON]을 선택한 경우 안드로이드 장치의 차량 원격 앱이 자동으로 시작되며 모든 단계가 완료됩니다.

참고

차량 원격 앱이 안드로이드 장치에 설치되어 있지 않은 경우 앱 설치를 알리는 메시지가 안드로이드 장치에 나타납니다. [P.APP AUTO ON]에서 [OFF]를 선택하면 메시지가 삭제됩니다.(17 페이지)

- 9 SRC/OFF를 눌러 소스를 선택합니다.
- 10 M.C. 다이얼을 몇 초간 누릅니다.
모바일 장치에 있는 차량 원격 앱이 시작합니다.

안드로이드 음악 청취Pandora 청취

- 1 SRC/OFF를 눌러 [ANDROID]를 선택합니다.

목적	조작
트랙 선택	◀◀ 또는 ▶▶를 누릅니다.
빨리 감기 또는 되감기	◀◀ 또는 ▶▶ 몇 초간 누릅니다..
일시 정지/재 시작 재생	4/PAUSE. 를 누릅니다.

오디오 조정

AUDIO 설정 (15 페이지)에서 다양한 조절을 수행할 수 있습니다.

작동 모드

제품에는 네트워크 모드와 표준 모드가 있습니다. 모드를 원하는 대로 변경할 수 있습니다(4페이지).

네트워크 모드

고, 중, 저 주파수(대역) 재현을 위해 고범위 스피커, 중범위 스피커 그리고 서브우퍼를 포함한 2-웨이 + SW 멀티 앰프 및 멀티 스피커 시스템을 생성할 수 있습니다.

표준 모드

전후방 스피커를 포함한 4-스피커 시스템이나 전후방 스피커 및 서브우퍼를 포함한 6-스피커 시스템을 생성할 수 있습니다.

차단 주파수 값과 슬로프 값 조정

각 스피커의 차단 주파수 값과 슬로프 값을 조정할 수 있습니다.
다음 스피커를 조정할 수 있습니다.

네트워크 모드:

[HIGH] (고범위 스피커 HPF), [MID HPF] (중범위 스피커 HPF), [MID LPF] (중범위 스피커 LPF), [SUBWOOFER]

표준 모드:

[FRONT], [REAR], [SUBWOOFER]

참고

[SUBWOOFER] (15 페이지)에서 [ON]을 선택한 경우 [SUBWOOFER]만 선택할 수 있습니다.

- 1 M.C. 다이얼을 눌러 메인 메뉴를 표시합니다.
- 2 M.C. 다이얼을 돌려 [AUDIO]을 선택한 후 눌러 확인합니다.
- 3 M.C. 다이얼을 돌려 [CROSSOVER]을 선택한 후 눌러 확인합니다.
- 4 M.C. 다이얼을 돌려 조정할 장치를 선택한 후 눌러 확인합니다.
- 5 M.C. 다이얼을 돌려 스피커 장치(필터)에 따라 [HPF] 또는 [LPF]를 선택한 후 눌러 확인합니다.
- 6 M.C. 다이얼을 돌려 4단계에서 선택한 스피커 장치(필터)를 위한 적절한 차단 주파수를 선택한 후 눌러 확인합니다.

네트워크 모드:

[1.25K] ~ [12.5K] ([HIGH] 또는 [MID LPF]를 선택한 경우)
 [25] ~ [250] ([MID HPF] 또는 [SUBWOOFER]를 선택한 경우)

표준 모드:

[50HZ] ~ [200HZ]

- 7 M.C. 다이얼을 돌려 4단계에서 선택한 스피커 장치(필터)를 위한 적절한 슬로프를 선택합니다.

네트워크 모드:

[-6] ~ [-24] ([HIGH], [MID HPF] 또는 [MID LPF]를 선택한 경우)
 [-12] ~ [-36] ([SUBWOOFER]를 선택한 경우)

표준 모드:

[-6] ~ [-24]

설정

메인 메뉴에서 여러 설정을 조절할 수 있습니다.

- 1 M.C. 다이얼을 눌러 메인 메뉴를 표시합니다.
- 2 M.C. 다이얼을 돌려 다음 범주 중 하나를 선택한 후 눌러 확인합니다.
 - FUNCTION 설정 (14페이지)
 - AUDIO 설정 (15페이지)
 - SYSTEM 설정 (16페이지)

- ILLUMINATION 설정 (17페이지)
- MIXTRAX 설정 (18페이지)

- 3 M.C. 다이얼을 돌려 옵션을 선택한 후 눌러 확인합니다.

FUNCTION 설정

메뉴 항목은 소스에 따라 다릅니다.

메뉴 항목	설명
BSM <input type="radio"/>	번호 버튼에 6개의 가장 강한 방송국/ \wedge to 6/ \curvearrowright 을 자동으로 저장합니다.
REGIONAL <input type="radio"/>	[ON], [OFF] AF (대체 주파수 탐색)을 선택할 때 특정 지역 프로그램에 대한 수신을 제한합니다. (FM 대역을 선택한 경우에만 이용 가능합니다)
LOCAL <input type="radio"/>	FM: [OFF], [LV1], [LV2], [LV3], [LV4] AM/SW: [OFF], [LV1], [LV2] 신호 강도에 따라 선국을 제한합니다.
TA <input type="radio"/>	[ON], [OFF] 이용 가능한 경우 현재 교통 정보를 수신합니다. (FM 대역을 선택한 경우에만 이용 가능합니다)
AF <input type="radio"/>	[ON], [OFF] 제품을 동일한 방송국을 제공하는 다른 주파수로 조정할 수 있습니다. (FM 대역을 선택한 경우에만 이용 가능합니다)
NEWS <input type="radio"/>	[ON], [OFF] 현재 선택한 소스를 새 뉴스 프로그램으로 차단합니다. (FM 대역을 선택한 경우에만 이용 가능합니다)
ALARM <input type="radio"/>	[ON], [OFF] 현재 선택한 소스를 새 뉴스 프로그램으로 차단합니다. [OFF]를 선택하면 이 기능이 비활성화됩니다.

메뉴 항목	설명
SEEK RADIO	[MAN], [PCH] ◀◀ 또는 ▶▶ 버튼을 지정해 방송국을 하나씩(수동 튜닝) 찾거나 사전 설정된 채널에서 방송국을 선택합니다.
SAVE SPOTIFY	현재 재생 중인 음악에 대한 정보를 Sporty의 음악 목록에 저장합니다.
UNSAVE SPOTIFY	[SAVE]에서 저장된 음악 정보를 삭제합니다.
SEL DEVICE iPod PANDORA APP BT AUDIO SPOTIFY	목록에 있는 블루투스 장치를 연결합니다.
S.RTRV CD USB iPod PANDORA APP BT AUDIO ANDROID SPOTIFY AUX	[1] (저 압축 율에 유효), 압축 오디오를 향상시키고 풍부한 사운드를 복원합니다. [2] (고압축 율에 유효), [OFF]
AUDIO BOOK iPod	[FASTER], [NORMAL], [SLOWER] 재생 속도를 변경합니다. (제어 모드에서 [CONTROL iPod/CTRL iPod]을 선택한 경우 사용할 수 없습니다.)
BOOKMARK PANDORA	Pandora 계정에 현재 재생 중인 트랙 정보를 저장합니다.
NEW STATION PANDORA	[FROM TRACK], [FROM ARTIST] 현재 재생 중인 트랙이나 아티스트를 기준으로 새 방송국 생성
PAUSE APP	일시 정지/재 시작 재생
PLAY BT AUDIO	재생이 시작됩니다.
STOP BT AUDIO	재생이 중단됩니다.

AUDIO 설정

메뉴 항목	설명
EQ SETTING	[SUPER BASS], [POWERFUL], 이퀄라이저 커브를 선택하거나 커스터마이징합니다. [NATURAL], [VOCAL], [CUSTOM1], [CUSTOM2], [FLAT] 추가 커스터마이징을 위한 이퀄라이저 대역 및 레벨을 선택합니다. Equalizer band: [50HZ]~[12.5KHZ] Equalizer level: [+6] ~ [-6]
FADER*1	(표준 모드만 해당) 전방 및 후방 스피커 밸런스를 조절합니다.
BALANCE	좌우 스피커 밸런스를 조절합니다.
SUBWOOFER*2	[ON], [OFF] 서브우퍼 스피커를 이용할 때 [ON]으로 설정합니다. [NOR], [REV] 서브우퍼 위상을 선택합니다.
스피커 레벨	네트워크 모드: [HIGH L], [HIGH R], 스피커 장치(필터)를 선택하고 출력 레벨을 조정합니다. [MID L], [MID R], [SUBWOOFER] • [POSITION] 설정(15 페이지)를 변경할 때 조정할 각각의 표준 모드: [FRONT L], [FRONT R], [REAR L], [REAR R], [SUBWOOFER] 깊이가 변경됩니다. 출력 레벨: [-24] ~ [10]
CROSSOVER	스피커 장치(필터)를 선택해 각 스피커 장치를 위한 HPF 또는 LPF cut-off 주파수 및 슬로프를 조정합니다. [CROSSOVER] 설정에 대한 자세한 사항은 13 페이지를 참조하십시오.
POSITION	[OFF], [FRONT LEFT] (전방 시트 좌측), [FRONT RIGHT] (전방 시트 우측), [FRONT] (전방 시트), [ALL]* 청취 위치를 선택하면 스피커의 출력 레벨이 자동으로 조정되고 차지한 시트의 수와 위치에 해당되는 지연 시간이 추가됩니다. * 표준 모드만 해당

메뉴 항목	설명
TIMEALGNMNT [INITIAL], [OFF], [CUSTOM] 스피커 유형을 선택하고[CUSTOM] 에서 추가 사용자 지정을 위한 스피 커 거리를 조정합니다. 네트워크 모드: [HIGH L], [HIGH R], [MID L], [MID R], [SUBWOOFER] 표준 모드: [FRONT L], [FRONT R], [REAR L], [REAR R], [SUBWOOFER] 스피커 거리(cm): [350] ~ [0.0]	시간 정렬 설정을 선택하거나 맞춤화해 청취자의 위치와 각 스피커 간 거리를 반영합니다. • [INITIAL]를 선택해 설정 값을 초기화합니다. • [OFF]를 선택해 모든 설정 값을 0으로 재설정합니다. • [POSITION] (15 페이지)에서 [FRONT LEFT] 또는 [FRONT RIGHT]를 선택한 경우 [CUSTOM] 설정을 사용 할 수 있습니다. • [SUBWOOFER] (15 페이지)에서 [OFF]를 선택한 경우 [CUSTOM] 설정은 사용할 수 없습니다.
SAVE SETTINGS	현재 값에서 다음 사운드 설정을 나중에 불러오도록 저장합 니다: [CROSSOVER], [SPEAKER LEVEL], [EQ SETTING], [POSITION], [TIMEALGNMNT], [BASS BOOST], [SUBWOOFER].
LOAD SETTINGS	[SAVE SETTINGS]을 이미 수행한 경우 사운드 설정을 불러 옵니다.
BASS BOOST [0] ~ [+6]	베이스 부스트 레벨을 선택합니다.
LOUDNESS [OFF], [LOW], [MID], [HI]	낮은 볼륨에서 선명한 사운드로 보정합니다.
AUTO LV CTRL [OFF], [MODE1], [MODE2]	소스나 오디오 파일 간 볼륨 레벨 차이를 자동으로 조정합 니다.
SLA [+4] ~ [?4]	FM을 제외한 각 소스를 위한 볼륨 레벨을 조정합니다. 다음 조합 각각은 동일한 설정으로 자동 설정됩니다. • USB 연결 시 USB, 아이팟 PANDORA, ANDROID, SPOTIFY, APP을 설정합니다. • 블루투스 연결 시 BT AUDIO, iPod, PANDORA, ANDROID, SPOTIFY, APP을 설정합니다.

*1 INITIAL 설정(5 페이지)의 [REAR-SP]에서 [SW]를 선택한 경우 사용할 수 없습니다.

*2 INITIAL 설정(5 페이지)의 [REAR-SP]에서 [FUL]를 선택한 경우 사용할 수 없습니다.

SYSTEM 설정

제품을 끄면 이 메뉴에 접근할 수 있습니다.

메뉴 항목	설명
LANGUAGE [ENG](영어), [ESP](스페인어)	압축 오디오 파일에서 텍스트 정보를 표시하기 위한 언어를 선택합니다.
CLOCK SET	시계를 설정합니다(4 페이지).
12H/24H [12H], [24H]	시간 표기를 선택합니다.
BEEP TONE [ON], [OFF]	버튼을 누를 때 버튼 음이 들립니다. [OFF]를 선택하면 이 기능이 비활성화됩니다.
INFO DISPLAY	제품에 연결된 보조 장치를 사용할 때 [ON]으로 설정합니다.
BT AUDIO [SOURCE/BTINFO], [SOURCE/ SPEANA], [LEVEL METER], [SPEANA], [CLOCK/BTINFO], [CLOCK/SPEANA], [OFF]	하위 정보 디스플레이에 항목을 표시합니다. • [SOURCE/SPEANA] 또는 [CLOCK/SPEANA]를 선택한 경우 라디오 소스에서 speana 대신 안테나를 표시합니다.
DOT DISPLAY [SPEANA], [ICON]	[SPEANA] 또는 [ICON]를 선택하면 디스플레이 좌측에 나타 납니다.
AUTO PI [ON], [OFF]	프리셋 방송국을 사용하는 경우라도 동일한 프로그래밍을 가진 다른 기지국을 탐색합니다.
AUX [ON], [OFF]	제품에 연결된 보조 장치를 사용할 때 [ON]으로 설정합니다.
BT AUDIO [ON], [OFF]	블루투스 신호를 on/off로 설정합니다.
PANDORA [ON], [OFF]	Pandora 기능을 사용할 때 [ON]으로 설정합니다.
SPOTIFY [ON], [OFF]	Spotify 기능을 사용할 때 [ON]으로 설정합니다.

메뉴 항목	설명
BT MEM CLEAR [YES], [CANCEL]	제품에 저장된 블루투스 데이터(장치 목록, PIN 코드, 통화 내역, 전화번호부, 사전설정 전화번호)를 삭제합니다. 데이터를 성공적으로 삭제하면 [CLEARED]가 나타납니다.
APP CONN. SET* [WIRED], [BLUETOOTH]	장치에 따른 적절한 연결 방법을 선택합니다.
ANDROID WIRED [MEMORY], [APP CONTROL]	안드로이드 장치를 위한 적절한 연결 방법을 선택합니다. • [APP CONN.SET]에서 [BLUETOOTH]를 선택한 경우 이 설정을 사용할 수 없습니다.
P.APP AUTO ON [ON], [OFF]	안드로이드 장치를 AOA를 통해 제품에 연결한 경우 [ON]을 선택하면 차량 원격 앱이 자동으로 실행됩니다. ([ANDROID WIRED]에서 [MEMORY]를 선택한 경우 사용할 수 없습니다.)
S.REMOTE*1*2 [OFF], [PIONEER], [PRESET]	유선 리모콘에 따라 [PIONEER] 또는 [PRESET]을 선택합니다.
USB AU T [ON], [OFF]	[ON]을 선택하면 USB 장치/아이팟이 제품에 연결되어 있을 때 [USB] 소스로 자동 전환됩니다. 충전을 위해 USB 장치/아이팟을 제품에 연결한 경우 [OFF]를 선택합니다.

*1 차량에 따라 이 기능이 제대로 작동하지 않을 수도 있습니다. 이 경우 대리점이나 공식 피어너서 서비스점에 문의하십시오.

*2 [PRESET] 모드를 사용할 경우 각 차량 모델을 위해 시중에서 구입 가능한 배선 하네스를 사용하고 [PIONEER]인 경우 시중에서 구입 가능한 어댑터를 사용하십시오.

ILLUMINATION 설정

메뉴 항목	설명
COLOR [KEY COLOR], [DISP COLOR], [BOTH COLOR]	12개의 사전 설정된 컬러, [SCAN] 또는 [CUSTOM]*으로부터 제품의 키/디스플레이를 위한 색상을 선택합니다. • [SCAN]: 다양한 컬러를 자동으로 표시합니다. • [CUSTOM]*: 1 컬러 설정 디스플레이가 나타날 때까지 M.C. 다이얼을 몇 초간 누릅니다. 2 주요 색상(R (적)/G (녹)/B (청))와 밝기 레벨 ([0] ~ [60])을 설정합니다. R (적), G (녹), B (청) 세 가지 모두에 대해 20 미만의 레벨을 동시에 선택할 수 없습니다. 사전 설정된 색상을 커스터마이징 할 수도 있습니다. 사전 설정된 컬러 중 하나를 선택한 후 컬러 설정 화면이 나타날 때까지 M.C. 다이얼을 몇 초간 누릅니다. * CUSTOM 설정은 [KEY COLOR] 및 [DISP COLOR]에만 사용할 수 있습니다.
DIM SETTING [SYNC ILLUM], [SYNC CLOCK], [ON], [OFF]	디스플레이 밝기를 변경합니다.
BRIGHTNESS [1] ~ [10]	디스플레이 밝기를 변경합니다. 이용 가능한 설정 범위는 DIMMER 설정에 따라 다릅니다.
PHONE COLOR [FLASHING] [FLASH FX1] ~ [FLASH FX6] [OFF]	전화 수신 시 키 색상을 선택합니다. [KEY COLOR]로 설정된 컬러를 적용합니다. 다양한 색상을 자동으로 표시합니다. 키 색상이 변하지 않습니다.
ILLUMI FX [ON], [OFF]	다음의 경우 조명 효과를 확인할 수 있습니다. - 전화가 걸려올 때 - 통화 중일 때 - CD를 넣거나 뺄 때 이 설정에 관계 없이 ACC 전원을 켜고 끌 때 조명 효과가 활성화 됩니다.

MIXTRAX 설정

메뉴 항목	설명
SHORT PLAYBACK [1.0 MIN], [1.5 MIN], [2.0 MIN], [2.5 MIN], [3.0 MIN], [OFF]	재생 시간 길이를 선택합니다.
FLASH AREA [KEY/DISPLAY], [KEY], [OFF]	조명 효과를 위한 영역을 선택합니다. [OFF]를 선택하면 ILLUMINATION 설정(17 페이지) 아래에서 설정된 색상이 디스플레이 컬러로 사용됩니다.
FLASH PATTERN [SOUND LEVEL 1] ~ [SOUND LEVEL 6] [LOW PASS 1] ~ [LOW PASS 6] [RANDOM1] [RANDOM2] [RANDOM3]	사운드 및 베이스 레벨에 따라 조명 효과를 변경합니다. 플래시 패턴은 사운드 레벨에 따라 변경됩니다. 플래시 패턴은 베이스 레벨에 따라 변경됩니다. 사운드 레벨 모드와 로우패스 모드에 따라 플래시 패턴이 무작위로 변경됩니다. 사운드 레벨 모드에 따라 플래시 패턴이 무작위로 변경됩니다. 로우패스 모드에 따라 플래시 패턴이 무작위로 변경됩니다.
DISPLAY FX [ON], [OFF]	MIXTRAX 특수 효과를 on/off로 설정합니다.
CUT IN FX [ON], [OFF]	트랙을 수동으로 변경할 때 MIXTRAX 사운드 효과를 켜고/끄니다.

연결/설치

연결

다음에서 "NW"는 네트워크 모드를 의미하며 "STD"는 표준 모드를 의미합니다. 구축된 연결에 따라 스피커 모드를 표준 모드(STD)나 네트워크 모드(NW)(4페이지)로 변경하십시오.

⚠ 경고

- 50W (출력 값) 이상, 4Ω ~ 8Ω(임피던스 값)의 스피커를 사용합니다. 본 제품에서 1Ω ~ 3Ω 스피커를 사용하지 마십시오.
- 검정색 케이블을 접지합니다. 제품이나 파워 앰프(별매)를 설치할 때 접지 선을 먼저 연결해야 합니다. 접지 선이 차체의 금속 부분에 제대로 연결되어 있는지 확인합니다. 파워 앰프의 접지선과 제품 또는 다른 장치의 접지 선을 다른 나사를 이용해 별도로 차량에 연결해야 합니다. 접지 선을 위한 나사가 풀어지는 경우 화재, 연기 발생 또는 오작동이 발생할 수 있습니다.

기타 장치

(차량 내 다른 전자 장치)

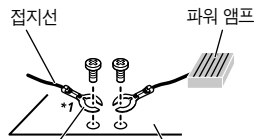

기타 장치

(차량 내 다른 전자 장치)

차체의 금속 부분

*1 본 제품에서는 제공되지 않음

중요

- 점화 스위치에서 ACC (부속품) 위치 없지 차량에 본 제품을 설치할 때 접착 키의 작동을 탐지하는 단자에 적색 케이블이 연결되지 않은 경우 배터리가 방전될 수도 있습니다.



ACC 위치



ACC 위치 없음

- 제품에서 12볼트 배터리와 음극 접지만 사용하지 마십시오. 그렇지 않을 경우 화재나 고장이 발생할 수도 있습니다.
- 합선, 과열 또는 오작동을 방지하기 위해 다음 지시사항을 반드시 따르십시오.
 - 설치 전에 배터리 음극 단자를 분리합니다.
 - 케이블 클램프나 접촉 테이프를 배선을 고정합니다. 배선을 보호하기 위해 금속 부품과 접촉하는 배선 주변을 접촉 테이프를 감습니다.
 - 변속 레버나 시트 레일과 같은 이동하는 부품에서 모든 케이블을 멀리 위치시킵니다.
 - 히터 배출구 근처와 같은 뜨거운 곳에서 모든 케이블을 멀리 위치시킵니다.
 - 황색 케이블을 구멍을 통해 엔진부까지 통과시켜 배터리에 연결하지 마십시오.
 - 분리된 케이블 커넥터를 절연 테이프를 감습니다.
 - 케이블을 줄이지 마십시오.
 - 제품의 전원 케이블 절연을 절단해 전력을 다른 장치와 공유해서는 안 됩니다. 케이블을 전류 용량은 제한적입니다.
 - 정해진 등급의 퓨즈를 사용하십시오.
 - 음극 스피커 케이블을 지면에 연결하지 마십시오.
 - 여러 스피커의 음극 케이블을 함께 묶지 마십시오.
- 제품을 켜면 청/백색 케이블을 통해 제어 신호가 전송됩니다.

이 케이블을 외부 파워 앰프의 시스템 리모콘이나 차량의 자동 안테나 릴레이 제어 단자(최대 300mA 12V DC)에 연결합니다. 차량에 글라스 안테나가 장착된 경우 안테나 부스터 전원 공급 단자에 연결하십시오. 청/백색 케이블을 외부 파워 앰프의 전력 단자에 연결해서는 안 됩니다. 또한 오디오 안테나의 전력 단자에 연결해서도 안 됩니다. 연결할 경우 배터리가 방전되거나 오작동이 발생할 수 있습니다.

제품 구성

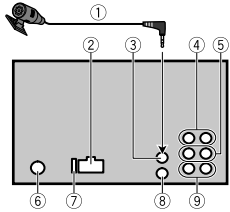

- ① 마이크 (4 m)
- ② 전원 코드 입력
- ③ 마이크 입력
- ④ 후방 출력 (STD) 또는 고 범위 출력 (NW)
- ⑤ 전방 출력 (STD) 또는 중범위 출력(NW)
- ⑥ 안테나 입력
- ⑦ 퓨즈 (10 A)
- ⑧ 유선 원격 입력하드웨어 내장 원격 제어 어댑터를 연결할 수 있습니다(별매).
- ⑨ 서브우퍼 출력

전원 코드

후방 스피커 리드를 서브우퍼에 연결하지 않는 경우 이 연결을 수행합니다.

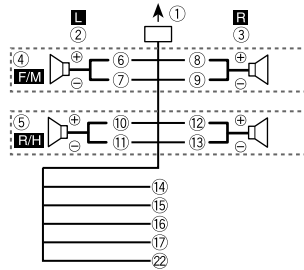

선택 사양인 앰프가 없으면 서브우퍼를 사용하는 경우 이 연결을 수행합니다.

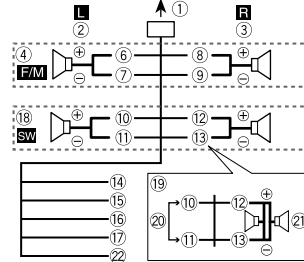

중요

• 위에서 19의 경우 병렬로 연결된 두 개의 4Ω 서브우퍼에 해당하는 부하는 2 Ω입니다.

- ① 전원 코드 입력
- ② 좌
- ③ 우
- ④ Front speaker (STD) or middle range speaker (NW)후방
- ⑤ Rear speaker (STD) or high range speaker (NW)
- ⑥ 백색
- ⑦ 백색/흑색
- ⑧ 회색
- ⑨ 회색/흑색

- ⑩ 녹색
- ⑪ 녹색/흑색
- ⑫ 자색
- ⑬ 자색/흑색
- ⑭ 흑색(새시 접지)깨끗하고 도장되지 않은 금속 위치에 연결합니다.
- ⑮ 황색 12V 정 전압 공급 단자에 연결합니다.
- ⑯ 적색 접화 스위치(12 V DC)로 제어되는 단자에 연결합니다.
- ⑰ 청색/백색파워 앰프의 시스템 제어 단자나 자동 안테나 릴레이 제어 단자(최대 300 mA 12V DC)에 연결합니다.
- ⑱ 서브우퍼 (4 Ω)
- ⑳ 70 W (2 Ω) 서브우퍼를 사용하는 경우 서브우퍼를 제품의 자색 및 자색/흑색 리드에 연결해야 합니다.녹색 및 녹색/흑색 리드에는 어떤 것도 연결해서는 안다.
- 20 사용하지 않음
- 21 서브우퍼 (4 Ω) × 2
- 22 오렌지색/백색 차량의 조명 신호에 연결합니다.

참고

제품의 초기 메뉴를 변경합니다. [SP-P/O MODE] (5페이지)를 참조하십시오. 제품의 서브우퍼 출력은 모노럴입니다.

파워 앰프(별매)

선택사양인 앰프를 사용할 때 이 연결을 수행합니다.

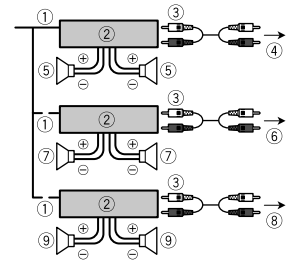

- ① 시스템 원격 제어청색/백색 케이블에 연결합니다.
- ② 파워 앰프(별매)
- ③ RCA 케이블로 연결합니다(별매)
- ④ 후방 스피커 (STD) 또는 고범위 출력 (NW)방향
- ⑤ 후방 스피커 (STD) 또는 고범위 스피커 (NW)
- ⑥ 전방 스피커 (STD) 또는 중범위 출력 (NW)방향
- ⑦ 전방 스피커 (STD) 또는 중범위 스피커 (NW)
- ⑧ 서브우퍼 출력 방향
- ⑨ 서브우퍼
- ⑩ 후방 출력 또는 서브우퍼 출력
- ⑪ 후방 스피커 또는 서브우퍼

설치

중요

- 최종 설치 전에 모든 연결 및 시스템을 점검합니다.
- 오작동이 발생할 수 있으므로 승인되지 않은 부품은 사용하지 마십시오.
- 차량에 구멍을 뚫거나 개조를 해야 하는 설치의 경우 대리점에 문의하십시오.
- 다음 정소에는 제품을 설치하지 마십시오:
 - 차량의 작동을 방해할 수 있는 경우

- 급정차로 인해 동승자에게 상해를 입힐 수 있는 경우

- 과열되는 경우 반도체 레이저가 손상됩니다. 히터 배출구 근처와 같은 뜨거운 곳에서 제품을 멀리 설치하십시오.
- 제품을 60°의 각도로 설치하는 경우 최적의 성능을 얻을 수 있습니다.



설치 시 본 제품을 사용할 때 적절한 열 분산을 위해 후면 패널 뒤에 넓은 공간을 확보하고 통풍구를 막지 않도록 느슨한 케이블을 정리합니다.

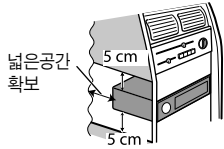

DIN 마운트 장착

- 1 마운팅 슬리브를 대시보드에 끼웁니다.
- 2 스크류 드라이버를 이용해 금속 탭(90°)을 구부려 마운팅 슬리브를 고정합니다.

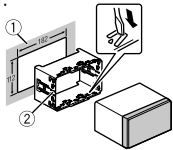

- ① 대시보드
- ② 마운팅 슬리브

- 제품이 단단히 고정되어 있는지 확인합니다. 단단히 고정되어 있지 않은 경우 제품이 이동하거나 오작동이 발생할 수 있습니다.
- 3 트림 링을 부착합니다.

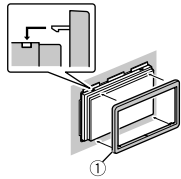

- ① 트림 링
제공된 장착 슬리브를 사용하지 않는 경우
- 1 브라켓의 구멍과 제품부가 일치하는 위치를 확인합니다.

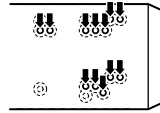

- 2 각각에 2개의 나사를 조입니다.

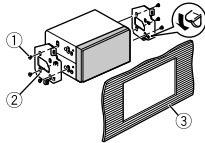

- ① 태핑 나사 (5 mm × 9 mm, 별매)
- ② 장착 브라켓
- ③ 대시보드 또는 콘솔

제품 제거(제공된 장착 슬리브와 함께 설치된 경우)

- 1 트림 링을 제거합니다.

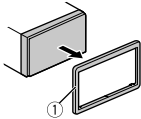

- ① 트림 링
- 2 제공된 추출 키를 제품 양쪽에 딸깍 소리가 날 때까지 끼웁니다.
- 3 대시보드에서 제품을 당깁니다.

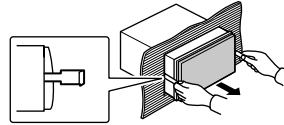

마이크 설치

(FH-X785BT만 해당)

음을 뚜렷하게 인식할 수 있도록 운전자 바로 앞에 적절한 거리를 두고 마이크를 설치해야 합니다.

▲ 주의

마이크 리드가 조향 축이나 변속 레버 주변에 감지지 않도록 주의해야 합니다. 운전 방해가 되지 않도록 마이크를 설치해야 합니다. 클램프(별매)를 이용해 리드를 정리하는 것이 좋습니다.

썸 바이저에 설치하려면

- 1 마이크 리드를 흡에 끼웁니다.

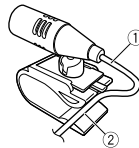

- ① 마이크 리드
- ② 흡

- 2 마이크 클립을 썸바이저에 설치합니다. 썸바이저를 내리면 음성 인식이 감소됩니다.

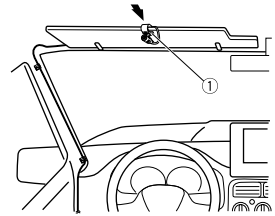

- ① 마이크 클립

조향 축에 설치하려면

- 1 마이크 바닥을 밀면서 마이크 클립에서 분리합니다.

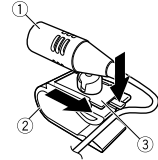

- ① 마이크
- ② 마이크 클립
- ③ 마이크 바닥

- 2 조향 축 후면에 마이크를 설치합니다.

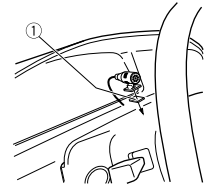

- ① 양면 테이프

추가 정보

문제해결

디스플레이가 자동으로 일반 화면으로 되돌아갑니다.

→ 30초 동안 아무런 조작을 하지 않았습니다.
- 원하는 조작을 수행하십시오.

반복 재생 범위가 갑자기 변경됩니다.

→ 또 다른 폴더나 트랙을 선택할 때 또는 빨리 감기/되감기 동안 반복 재생 범위에 따라 선택한 범위가 변경될 수 있습니다. 반복 재생 범위를 다시 선택하십시오.

서브폴더가 재생되지 않습니다.

→ [FLD] (폴더 반복)을 선택한 경우 서브폴더를 재생할 수 없습니다.
- 또 다른 반복 재생 범위를 선택하십시오.

사운드가 끊깁니다.

→ 휴대폰과 같은 청각적 간섭을 일으키는 장치를 사용하고 있습니다.
- 간섭을 일으키는 전기 장치를 제품에서 멀리 이동해 주십시오.

블루투스 오디오 소스의 사운드가 재생되지 않습니다.

→ 블루투스 연결 휴대폰으로 통화 중입니다.
통화를 종료하면 사운드가 재생됩니다.
→ 블루투스 연결 휴대폰이 현재 사용 중입니다.
- 휴대폰 사용을 중단하십시오.
→ 블루투스 연결 휴대폰으로 통화한 후 장치와 휴대폰 사이의 연결이 제대로 구축되지 않았습니다.
- 제품과 휴대폰 사이의 블루투스 연결을 다시 수행하십시오.

오류 메시지

공통

AMP ERROR

→ 제품이 작동하지 않거나 스피커 연결이 올바르게 되지 않습니다.
→ 보호 회로가 활성화 상태입니다.
- 스피커 연결을 확인하십시오.
- 점화 스위치를 껐다 다시 켜십시오. 여전히 메시지가 나타나는 경우 대리점이나 Pioneer 공식 서비스 점에 도움을 요청하십시오.

NO XXXX (예를 들어, NO TITLE)

→ 내장된 텍스트 정보가 없습니다.
- 디스플레이를 전환하거나 또 다른 트랙/파일을 재생하십시오.

CD 플레이어

ERROR-07, 11, 12, 17, 30

→ 디스크가 더럽습니다.
- 디스크를 깨끗하게 청소하십시오.
→ 디스크에 긁힘이 있습니다.
- 디스크를 교체해 주십시오.

ERROR-07, 10, 11, 12, 15, 17, 30, A0

→ 전기적 또는 기계적 오류가 있습니다.
- 점화 스위치를 껐다 다시 켜거나 다른 소스로 전환한 후 다시 CD 플레이어로 전환하십시오.

ERROR-15

→ 공די스크입니다.
- 디스크를 교체해 주십시오.

ERROR-23

→ 지원되지 않는 CD 포맷입니다.
- 디스크를 교체해 주십시오.

FORMAT READ

→ 재생 시작 시점과 사운드가 들리기 시작하는 시점 간 지연이 있을 수 있습니다.
- 메시지가 사라지고 사운드가 들릴 때까지 기다리십시오.

NO AUDIO

→ 디스크에 재생 가능한 파일이 없습니다. 디스크를 교체해 주십시오.

SKIPPED

→ 디스크에 DRM 보호 파일이 있습니다. 보호된 파일을 건너뛰기 하십시오.

PROTECT

→ 디스크의 모든 파일에는 DRM이 내장되어 있습니다.
- 디스크를 교체해 주십시오.

USB 장치/iPod

FORMAT READ

→ 재생 시작 시점과 사운드가 들리기 시작하는 시점 간 지연이 있을 수 있습니다.
- 메시지가 사라지고 사운드가 들릴 때까지 기다리십시오.

NO AUDIO

→ 음악이 없습니다.
- 오디오 파일을 USB 장치로 전송하고 연결하십시오.
→ 연결된 USB 장치의 보안 기능이 활성화됩니다.
- USB 장치의 지시에 따라 보안 기능을 해제하십시오.

SKIPPED

→ 연결된 USB 장치에 DRM 보호 파일이 있습니다.
- 보호된 파일을 건너뛰기 하십시오.

PROTECT

→ 연결된 USB 장치의 모든 파일에는 DRM이

내장되어 있습니다.
- USB 장치를 교체하십시오.

N/A USB

→ 제품이 연결된 USB 장치를 지원하지 않습니다.
- 장치를 분리하고 호환 가능한 USB 장치로 교체하십시오.

HUB ERROR

(USB 허브로 연결된 USB 장치는 제품에서 지원되지 않습니다.)
- USB 케이블로 USB 장치를 제품에 직접 연결하십시오.

CHECK USB

→ USB 커넥터나 USB 케이블이 합선되었습니다.
- USB 커넥터나 USB 케이블이 끼이거나 손상되었는지 확인하십시오.
→ 연결된 USB 장치가 최대 허용 가능한 전류를 초과하여 소모합니다.
- USB 장치를 분리하고 사용하지 마십시오. 점화 스위치를 껐다 ACC 또는 ON으로 돌리십시오. 호환되는 USB 장치만을 연결하십시오.
→ iPod는 제대로 작동하지만 충전이 되지 않습니다.
- iPod용 연결 케이블에 문제가 있는지 확인하십시오(예: 금속 물체에 끼임 등). 확인 후 점화 스위치를 껐다가 다시 켜거나 iPod를 분리한 후 다시 연결하십시오.

ERROR-19

→ 통신에 문제가 있습니다.
- 다음을 수행한 후 USB 소스로 되돌아가십시오.
• 점화 스위치를 껐다 다시 켜십시오.
• USB 장치를 분리하십시오.
• 다른 소스로 변경하십시오.
→ iPod 고장
- iPod에서 케이블을 분리하십시오.
- iPod의 메인 메뉴가 표시되면 iPod를 다

시 연결하고 재설정하십시오.

ERROR-23

- USB 장치가 제대로 포맷되지 않았습니다.
 - USB 장치를 FAT12, FAT16 또는 FAT32로 포맷하십시오.

ERROR-16

- iPod 펌웨어가 구버전입니다.
 - iPod 버전을 업데이트하십시오.
- iPod 고장
 - iPod에서 케이블을 분리하십시오.
 - iPod의 메인 메뉴가 표시되면 iPod를 다시 연결하고 재설정하십시오.

STOP

- 현재 목록에 음악이 없습니다.
 - 음악이 포함된 목록을 선택하십시오.

NOT FOUND

- 관련된 음악이 없습니다.
 - 음악을 iPod로 전송하십시오.

블루투스 장치

ERROR-10

- 제품의 블루투스 모듈을 위한 전원엔 문제가 있습니다.
 - 접착 스위치를 꺾다 ACC 또는 ON으로 들리십시오.

Pandora

ERROR-19

- 통신엔 문제가 있습니다.
 - 장치에서 케이블을 분리하십시오.
 - 장치의 메인 메뉴가 표시되면 장치를 다시 연결하고 재설정하십시오.

START UP APP

- Pandora 앱이 아직 실행되지 않았습니다.
 - Pandora 앱을 실행하십시오

INOPERABLE

- 조작성이 비활성화되었습니다.
 - 또 다른 트랙에 같은 명령을 실행하십시오.

RATING ERROR

- 호감도 기능이 비활성화되었습니다.
 - 다른 트랙에 동일한 명령을 실행하십시오.

CAN T SKIP

- (간너뛰기 작동이 비활성화되었습니다.
 - 또 다른 트랙에 같은 명령을 실행하십시오.

TRY LATER

- thumb rating을 저장할 수 없습니다.
- BookMark를 저장할 수 없습니다.
- 방송국을 추가할 수 없습니다.
 - 나중에 다시 시도하십시오.

유지관리

- Pandora 시스템이 정비 중입니다.
 - 나중에 다시 시도하십시오.

SKIP LIMIT

- 음악 라이선싱 제한으로 인해
 - Pandora가 시간 당 총 건너뛰기 수를 제한합니다.
 - Pandora가 다시 건너뛰기할 수 있을 때까지 기다리십시오.

UPDATE APP

- Pandora 앱 버전이 지원되지 않습니다.
 - 호환 가능한 Pandora 앱 버전이 설치된 장치를 연결하십시오.

LOGIN ERROR

- Pandora 계정이 로그인되지 않습니다.
 - 장치에서 케이블을 분리하고 Pandora 계정으로 로그인하십시오.

이후 장치를 다시 연결하십시오.

CHECK DEVICE

- Pandora 앱에 장치 오류 메시지가 표시됨

- 니다.
 - 연결된 장치를 확인하십시오.

PLEASE CREATE A STATION ON THE PHONE

- 방송국을 찾을 수 없습니다.
 - 연결된 장치에서 Pandora 앱의 방송국을 생성하십시오.

SELECT STN

- 방송국을 선택하지 않았습니다.
 - 방송국을 선택하십시오.

NO BT DEVICE GO TO BT MENU TO REGISTER

- 블루투스 장치를 찾을 수 없습니다.
 - 제품과 장치를 블루투스로 연결하십시오 (8 페이지).

NO BT DEVICE GO TO BT MENU TO REGISTER

- 블루투스 장치를 찾을 수 없습니다.
 - 제품과 장치를 블루투스로 연결하십시오 (8 페이지).

CONN, FAILED PRESS BAND KEY TO RETRY

- 블루투스 연결이 실패했습니다.
 - **BAND/**  를 눌러 다시 연결하십시오.

CHECK APP PRESS BAND KEY TO RETRY

- Spotify 앱으로의 연결이 실패했습니다.
 - **BAND/**  를 눌러 다시 연결하십시오.

DISCONNECTED PRESS BAND KEY TO RETRY

- 블루투스 연결이 실패했습니다.
 - **BAND/**  를 눌러 다시 연결하십시오.

STATION FULL

- 새 방송국을 추가할 수 없습니다.
 - 기존 방송국을 삭제하고 새 방송국을 위

한 공간을 엽니다.

NO SERVICE IN THIS COUNTRY

- 연결된 장치가 영역을 벗어났습니다.
 - 장치를 네트워크에 연결하십시오.

STN DELETED

- 작동이 비활성화되었습니다.
 - 또 다른 방송국에 같은 명령을 실행하십시오.

앱

NO BT DEVICE GO TO BT MENU TO REGISTER

- 블루투스 장치를 찾을 수 없습니다.
 - 제품과 장치를 블루투스로 연결하십시오 (8 페이지).

CONN, FAILED PRESS BAND KEY TO RETRAY

- 블루투스 연결이 실패했습니다.
 - **BAND/**  를 눌러 다시 연결하십시오.

DISCONNECTED PRESS BAND KEY TO RETRAY

- 블루투스 연결이 실패했습니다.
 - **BAND/**  를 눌러 다시 연결하십시오.

CHECK APP

- 앱으로의 연결이 실패했습니다.
 - 화면에 나타나는 지시를 따르십시오.

START UP APP

- 앱이 아직 실행되지 않았습니다.
 - 모바일 장치를 작동시켜 앱을 실행하십시오.

Spotify

NO BT DEVICE GO TO BT MENU TO REGISTER

- 블루투스 장치를 찾을 수 없습니다.
 - 제품과 장치를 블루투스로 연결하십시오 (8 페이지).

NO BT DEVICE GO TO BT MENU TO REGISTER

- 블루투스 장치를 찾을 수 없습니다.
 - 제품과 장치를 블루투스로 연결하십시오 (8 페이지).

CONN. FAILED PRESS BAND KEY TO RETRY

- 블루투스 연결이 실패했습니다.
 - **BAND/↵**를 눌러 다시 연결하십시오.

CHECK APP PRESS BAND KEY TO RETRY

- Spotify 앱으로의 연결이 실패했습니다.
 - **BAND/↵**를 눌러 다시 연결하십시오.

DISCONNECTED PRESS BAND KEY TO RETRY

- 블루투스 연결이 실패했습니다.
 - **BAND/↵**를 눌러 다시 연결하십시오.

CHECK APP

- Spotify 앱으로의 연결이 실패했습니다.
 - 화면에 나타나는 지시를 따르십시오.

Handling guidelines

디스크 및 플레이어

- 다음 두 로고 중 하나가 포함된 디스크만을 사용하십시오.



- 12-cm 디스크를 사용하십시오.
- 일반적인 원형 디스크만을 사용하십시오.
- 다음과 같은 유형의 디스크는 본 제품에서

사용할 수 없습니다:

- DualDiscs
- 8-cm 디스크: 어댑터와 함께 디스크를 사용할 경우 제품이 오작동할 수도 있습니다.
- 이상한 모양의 디스크
- CD 이외의 디스크
- 금이 가거나 휘거나 깨진 디스크를 포함한 손상된 디스크
- 완성되지 않은 CD-R/RW 디스크
- 디스크 표면에 글씨를 기록하거나 화학약품을 바르지 마십시오.
- CD를 청소하려면 부드러운 천으로 CD 중심부터 바깥 방향으로 원을 그리며 닦아 내십시오.
- 결로로 인해 플레이어의 성능이 일시적으로 저하될 수 있습니다. 약 1시간 동안 대기하면서 따뜻한 온도로 조절하십시오. 또는 부드러운 천으로 디스크를 닦아 내십시오.
- 라벨 표면에 인쇄할 수 있는 디스크를 이용할 때 디스크의 지시사항과 경고를 확인하십시오. 디스크에 따라 디스크 넣기 및 빼내기 동작이 가능하지 않을 수도 있습니다. 그러한 디스크를 사용할 경우 장비가 손상될 수 있습니다.
- 시중에서 판매 중인 라벨이나 다른 재료를 디스크에 부착하지 마십시오.
- 디스크가 휘게 되어 재생하지 못할 수도 있습니다.
- 재생 동안 라벨이 떨어져 디스크의 배출을 방해해 장비를 손상시킬 수도 있습니다.

USB 저장 장치

- USB 허브를 통한 연결이 지원되지 않습니다.
- 주행 전에 USB 저장 장치를 단단히 고정하십시오. USB 저장 장치가 바닥에 떨어지지 않도록 주의하십시오. 브레이크나 가속기 페달에 끼일 수도 있습니다.
- USB 저장 장치에 따라 다음 문제가 발생할 수 있습니다.

- 조각이 다룰 수 있습니다.
- 저장 장치가 인식되지 않을 수도 있습니다.
- 파일이 제대로 재생되지 않을 수도 있습니다.
- 리디오를 들고 있을 때 장치가 청각적 간섭을 초래할 수도 있습니다.

iPod

- iPod를 고온에 방치하지 마십시오.
- 주행시 iPod를 단단히 고정하십시오. iPod가 바닥에 떨어지지 않도록 주의하십시오. 브레이크나 가속기 페달에 끼일 수도 있습니다.
- iPod를 제품에 연결할 때 이퀄라이저와 반복 재생과 같은 iPod 설정이 자동으로 변경됩니다. iPod를 분리하면 그러한 설정은 원래 설정으로 되돌아갑니다.
- iPod에 저장된 호환 가능하지 않는 텍스트는 제품에 표시되지 않습니다.

압축 오디오 호환성

- 최대 32개의 문자로 파일명(파일 확장자 포함)이나 폴더 명으로 표시할 수 있습니다.
- WMA 파일을 인코딩 하기 위해 사용되는 앱에 따라 제품이 제대로 작동하지 않을 수도 있습니다.
- 이미지 데이터가 포함된 오디오 파일이나 여러 폴더 계층을 가진 USB 장치에 저장된 오디오 파일의 재생을 시작할 때 약간의 지연이 있을 수 있습니다.

▲ 주의

- Pioneer는 모든 USB 대용량 저장 장치의 호환성을 보장하지 않으며 본 제품을 사용할 때 미디어 플레이어, 스마트폰 또는 기타 장치에서의 데이터 손실에 대한 어떠한 책임도 지지 않습니다.
- 디스크나 USB 저장 장치를 고온에 방치하지 마십시오.

WMA 파일

파일 확장자	.wma
비트율	48 kbps ~ 320 kbps (CBR), 48 kbps ~ 384 kbps (VBR)
샘플링 주파수	32 kHz, 44.1 kHz, 48 kHz
Windows Media™ Audio Professional, Lossless, Voice/DRM Stream/비디오 포함 스트림	호환되지 않음

MP3 파일

파일 확장자	.mp3
비트율	8 kbps ~ 320 kbps (CBR), VBR
샘플링 주파수	8 kHz ~ 48 kHz (강조를 위한 32 kHz, 44.1 kHz, 48 kHz)
호환 가능한 ID3 태그 버전	1.0, 1.1, 2.2, 2.3, 2.4 (ID3 태그 버전 2.x는 버전 1.x보다 우선합니다.)
M3u 재생목록	호환되지 않음
MP3i (MP3 인터랙티브), mp3 PRO	호환되지 않음

WAV 파일

- WAV 파일 포맷을 MTP를 통해 연결할 수 없습니다.

파일 확장자	.wav
양자화 비트	8 및 16 (LPCM), 4 (MSADPCM)
샘플링 주파수	16 kHz ~ 48 kHz (LPCM), 22.05 kHz 및 44.1 kHz (MSADPCM)

AAC 파일

호환 포맷	아이튠즈로 인코딩된 ACC
파일 확장자	.m4a
샘플링 주파수	11,025kHz~48kHz
전송 속도	16kbps~320kbps, VBR
Apple Lossless	호환되지 않음
아이튠즈 스토어에서 구매한 AAC 파일(.m4p 파일 확장자)	호환되지 않음

디스크

• 원본 레코딩으로부터의 음악 사이의 빈 영역 길이에 관계 없이 압축 오디오 디스크 재생 시 음악 간 잠깐의 공백이 있습니다.

재생 가능한 폴더 계층	최대 8개 계층(실질적인 계층은 2 미만)
재생 가능한 폴더	최대 99개
재생 가능 파일	최대 999개
파일 시스템	ISO 9660 Level 1 및 2, Romeo, Joliet
다중 세션 재생	호환
패킷쓰기 데이터전송	호환되지 않음

USB 장치

• 여러 폴더 계층을 가진 USB 저장 장치에서 오디오 파일 재생을 시작할 때 약간의 지연이 있을 수 있습니다.

재생 가능한 폴더 계층	최대 8개 계층(실질적인 계층은 2 미만)
재생 가능한 폴더	최대 500개
재생 가능 파일	최대 15,000개
저작권 보호 파일의 재생	호환되지 않음
파트یشن된 USB 장치	첫 번째 파티션만 재생할 수 있습니다.

iPod 호환성

본 제품은 다음 iPod 모델만 지원합니다. 지원되는 iPod 소프트웨어 버전은 다음과 같습니다. 구버전은 지원되지 않을 수도 있습니다.

지원 버전

- iPod 터치 (1세대 ~ 5세대)
- iPod 클래식
- 비디오 포함 iPod
- iPod 나노(1세대~7세대)
- iPhone 5s
- iPhone 5c
- iPhone 5
- iPhone 4s
- iPhone 4
- iPhone 3GS
- iPhone 3G
- iPhone

- 조작은 iPod 세대나 소프트웨어 버전에 따라 다를 수 있습니다.
- Lightning Connector 포함 iPod 사용자는 Lightning to USB 케이블을 사용하여 합니다(iPod와 함께 제공).
- Dock Connector 포함 iPod 사용자는 CD-IU51을 사용해야 합니다. 자세한 사항은 판매점에 문의하십시오.
- 파일/포맷 호환성에 대한 정보는 iPod 설명서를 참조하십시오.
- Audiobook, Podcast: 호환

주의

Pioneer는 제품을 사용할 때 데이터가 손실된 경우라도 iPod 상에서의 데이터 손실에 대한 어떠한 책임도 지지 않습니다.

오디오 파일 순서

사용자는 본 제품에서 폴더 번호를 지정하고 재생 순서를 지정할 수 있습니다. 오디오 파일 순서는 연결된 장치에 따라릅니다. USB 장치의 숨겨진 파일은 재생할 수 없습니다.

계층 예시

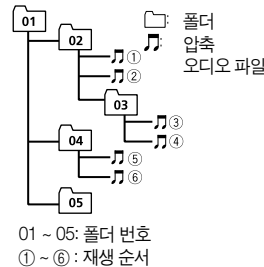

저작권 및 상표

블루투스

Bluetooth® 마크 및 로고는 Bluetooth SIG, Inc가 소유한 등록 상표이며 PIONEER CORPORATION와의 라이선스 계약을 통해 사용할 수 있습니다. 기타 상표 및 상품명은 각 소유주의 자산입니다.

iTunes

Apple 및 iTunes는 미국 및 기타 국가에 등록된 Apple Inc.의 상표입니다.

WMA

Windows Media는 미국 및/또는 기타 국가에서 Microsoft Corporation의 등록 상표 또는 상표입니다.

본 제품은 Microsoft Corporation이 소유한 기술을 포함하며 Microsoft Licensing, Inc의 라이선스 없이 사용 또는 배포할 수 없습니다.

FLAC

저작권 © 2000-2009 Josh Coalson
저작권 © 2011-2013 Xiph.Org

재단

다음 조건을 충족하는 경우 수정하거나 수정하지 않은 상태에서 소스와 바이너리 형식으로 재배포하거나 사용하는 것은 허용됩니다:

- 소스 코드의 재배포 시 위 저작권 공지, 조건 목록과 다음의 책임 제한을 유지해야 합니다.
- 바이너리 양식으로서의 재배포는 문서 및/또는 배포와 함께 제공된 다른 자료에서 위 저작권 공지, 조건 목록과 다음의 책임 제한을 복사해야 합니다.
- 사전 서면 동의 없이 이 소프트웨어로부터 유래된 제품을 보증 또는 홍보하기 위해 Xiph.org 재단의 이름뿐만 아니라 배포자의 이름을 사용할 수 없습니다.

이 소프트웨어는 저작권 소유주 및 관계자에 의해 “있는 그대로” 제공되며 특정 목적을 위한 상업성 및 적합성의 묵시적 보증 등을 포함해 모든 명시적 또는 묵시적 보증은 거부됩니다. 어떠한 경우라도 재단 또는 배포자는 직접적, 간접적, 우발적, 예외적 또는 결과적 손해(대체 제품 또는 서비스의 조달, 사용 손실, 데이터

또는 이익 또는 비즈니스 중단을 포함해)와
그러한 손해 위험에 대해 알고 있음에도 불구하고 이 소프트웨어의 사용으로 인해 발생하는 책임 이론, 무과실 책임 또는 불법 행위(과실 등 포함)로 인한 손해에 대해 책임을 지지 않습니다.

iPod & iPhone

iPhone, iPod, iPod 클래식, iPod 나노, iPod 터치는 미국 및 기타 국가에 등록된 Apple Inc의 상표입니다.
Lightning은 Apple Inc.의 상표입니다.
"Made for iPod" 및 "Made for iPhone"는 전자 부속품이 iPod나 iPhone에 연결 되도록 설계되었음을 의미하며 Apple 성능 표준을 충족하기 위해 개발자로부터 인증을 받았습니다. Apple은 이 장치의 작동이나 안전 및 규제 표준과의 적합성 여부에 대해 책임을 지지 않습니다. iPod 또는 iPhone과 함께 이러한 부속품을 사용할 경우 무선 성능에 영향을 미칠 수 있음을 유의하십시오.

Android™ & Google Play

Android 및 Google Play는 Google Inc.의 상표입니다.
Pandora® 인터넷 라디오 PANDORA, PANDORA 로고 및 Pandora trade dress는 Pandora Media, Inc.의 상표 또는 등록 상표입니다.
승인 하에서만 사용할 수 있습니다.

MIXTRAX

MIXTRAX는 PIONEER CORPORATION의 상표입니다.

Spotify®

Spotify는 Spotify Group의 등록 상표입니다.

규격

일반사항

정격 전원: 14.4 V DC (허용 가능한 전압 범위 : 12.0 V ~ 14.4 V DC)
접지 방식 : 음극 타입
최대 전류 소비 : 10.0 A
치수 (W × H × D):
DIN
새시 : 178mm x 100 mm x 165 mm
노즈 : 188 mm x 118 mm x 16 mm
D새시 : 178mm x 100 mm x 165 mm
노즈 : 170 mm x 96mm x 16 mm
무게: 1.6 kg

오디오

최대 출력:
• 50W × 4ch/4Ω (서브우퍼 제외)
• 50W × 2ch/4Ω + 70W × 1ch/2Ω (서브우퍼 포함)
연속 출력:
22W × 4(50Hz to 15,000 Hz, 5% THD, 4Ω 부하, 양 채널 구동)
부하 임피던스 : 4Ω (4Ω ~ 8Ω 허용)
프리앰프 최대 출력 레벨 : 2.0V
등고음선도 : +10dB(100Hz), +6, dB (10kHz) (블룸 : 30dB)
이퀄라이저 (5-대역 그래픽 이퀄라이저):
주파수 : 80 Hz/250 Hz/800 Hz/2.5 kHz/8 kHz
균등화 범위 : ±12 dB (2 dB 스텝)
서브우퍼(모노) :
주파수 : 50Hz/63Hz/80Hz/100Hz

/125 Hz/160 Hz/200 Hz
슬로프 : 12 dB/oct, 24 dB/oct
이득 : +6 dB ~ 24 dB
위상 : 정/역

CD 플레이어

시스템 : 컴팩트 디스크 오디오 시스템
사용 가능한 디스크: 컴팩트 디스크(CD)
신호대잡음비 : 94 dB (1 kHz) (IEC-A 네트워킹)
채널수 : 2 (스테레오)
MP3 디코딩 포맷 : MPEG-1 & 2 Audio 레이어 3
WMA 디코딩 포맷 : 버전 7, 7.1, 8, 9, 10, 11, 12 (2 ch 오디오) (Windows Media Player)
WAV 신호 포맷 : 선형 PCM & MS ADPCM (비 압축)

USB

USB 표준 규격 : USB 2.0
최대 속도
최대 전원 공급 : 1A
USB 등급 : MSC (대용량 저장 등급)
파일 시스템 : FAT12, FAT16, FAT32
MP3 디코딩 포맷 : MPEG-1 & 2 Audio 레이어 3
WMA 디코딩 포맷 : 버전 7, 7.1, 8, 9, 10, 11, 12 (2 ch 오디오) (Windows Media Player)
AAC 디코딩 포맷 : MPEG-4 AAC (아이튠즈로 인코딩된 경우만 해당) (버전 10.6 이하)
FLAC 디코딩 포맷 : v1.3.0 (Free Lossless Audio Codec)
WAV 신호 포맷 : 선형 PCM & MS ADPCM (비압축)

WAV 신호 포맷 : 선형 PCM & MS ADPCM (비압축)

FM 튜너

주파수 범위 : 87.5MHz ~ 108.0MHz
사용 가능한 감도 : 9dBf (0.8μV/75Ω, 모노, S/N: 30dB)
신호대 잡음비 : 72 dB (IEC-A 네트워킹)

AM 튜너

주파수 범위 : 531kHz ~ 1 602kHz (9kHz)
53 kHz ~ 1 640kHz(10kHz)
사용 가능한 감도 : 25 μV (S/N: 20dB)
신호대 잡음비 : 62dB (IEC-A 네트워킹)

SW 튜너

주파수 범위:
2 300kHz ~ 7 735kHz (2 300kHz ~ 2 495kHz, 2 940kHz ~ 4 215kHz, 4 540 9 500kHz ~ 21 975kHz (9 500 kHz ~ 10 135kHz, 11 580kHz ~ 12 215kHz, 13 570kHz ~ 13 870kHz, 15 100kHz ~ 15 735kHz, 17 500kHz ~ 17 985kHz, 18 015kHz ~ 18 135 kHz, 21 340kHz ~ 21 975kHz)
사용 가능한 감도 : 28 μV (S/N: 20dB)
신호대 잡음비 : 62dB (IEC-A 네트워킹)

블루투스

(FH-X775BT)
버전 : 블루투스 3.0 인증
사용주파수 : 2 402MHz~2 480MHz
출력 : 최대 +4dBm(출력 등급 2)
블루투스 프로파일 :
GAP (Generic Access Profile)
SDAP (Service Discovery Application

Profile)
OPP (Object Push Profile)
HFP (Hands Free Profile) 1.6
PBAP (Phone Book Access Profile)
A2DP (Advanced Audio Distribution
Profile)
AVRCP (Audio/Video Remote Control
Profile) 1.5
SPP (Serial Port Profile) 1.1
*해당 무선설비가 전파혼신 가능성이 있
으므로 인명안전과 관련된 서비스는 할
수 없음.

참고

규격 및 설계는 별도의 통지 없이 변경될
수 있습니다.

Visit us on the World Wide Web at

<http://pioneer.jp/group/index-e.html>

<Middle East & Africa>

Pioneer Gulf.FZE

<http://www.pioneer-mea.com>

<Oceania>

Pioneer Electronics Australia. Pty.Ltd

[http://www.pioneer.com.au/](http://www.pioneer.com.au)

<Asia>

Pioneer Electronics Asiacentre.Pte

Pioneer (HK) Ltd.

Pioneer High Fidelity Taiwan Co., Ltd.

<http://www.pioneer.com.sg>

<http://www.pioneerhongkong.com.hk>

<http://www.pioneer-twn.com.tw>

<Latin>

Pioneer International Latin America S.A.

<http://www.pioneer-latin.com>

PIONEER CORPORATION

1-1, Shin-ogura, Saiwai-ku, Kawasaki-shi,
Kanagawa 212-0031, JAPAN

PIONEER ELECTRONICS (USA) INC.

P.O. Box 1540, Long Beach, California 90801-1540, U.S.A.
TEL: (800) 421-1404

PIONEER ELECTRONICS OF CANADA, INC.

340 Ferrier Street, Unit 2, Markham, Ontario L3R 2Z5, Canada
TEL: 1-877-283-5901
TEL: 905-479-4411

PIONEER EUROPE NV

Haven 1087, Keetberglaan 1, B-9120 Melsele, Belgium/Belgique
TEL: (0) 3/570.05.11

PIONEER ELECTRONICS ASIACENTRE PTE. LTD.

253 Alexandra Road, #04-01, Singapore 159936
TEL: 65-6472-7555

PIONEER ELECTRONICS AUSTRALIA PTY. LTD.

5 Arco Lane, Heatherton, Victoria, 3202 Australia
TEL: (03) 9586-6300

PIONEER ELECTRONICS DE MEXICO, S.A. de C.V.

Blvd.Manuel Avila Camacho 138 10 piso
Col.Lomas de Chapultepec, Mexico, D.F. 11000
TEL: 55-9178-4270

先鋒股份有限公司

台北市內湖區瑞光路407號8樓

電話：886-(0)2-2657-3588

先鋒電子(香港)有限公司

香港九龍長沙灣道909號5樓

電話：852-2848-6488

Pioneer

파이오디오주식회사

121-869 서울특별시 마포구 월드컵북로6길 69

I,K BLDG 5층

TEL : 02-323-8086(대표)

FAX : 02-323-8963

URL <http://www.pioneer.co.kr>